

Э26.20.01

$\sqrt{Ra\ 3,2}$ (✓)

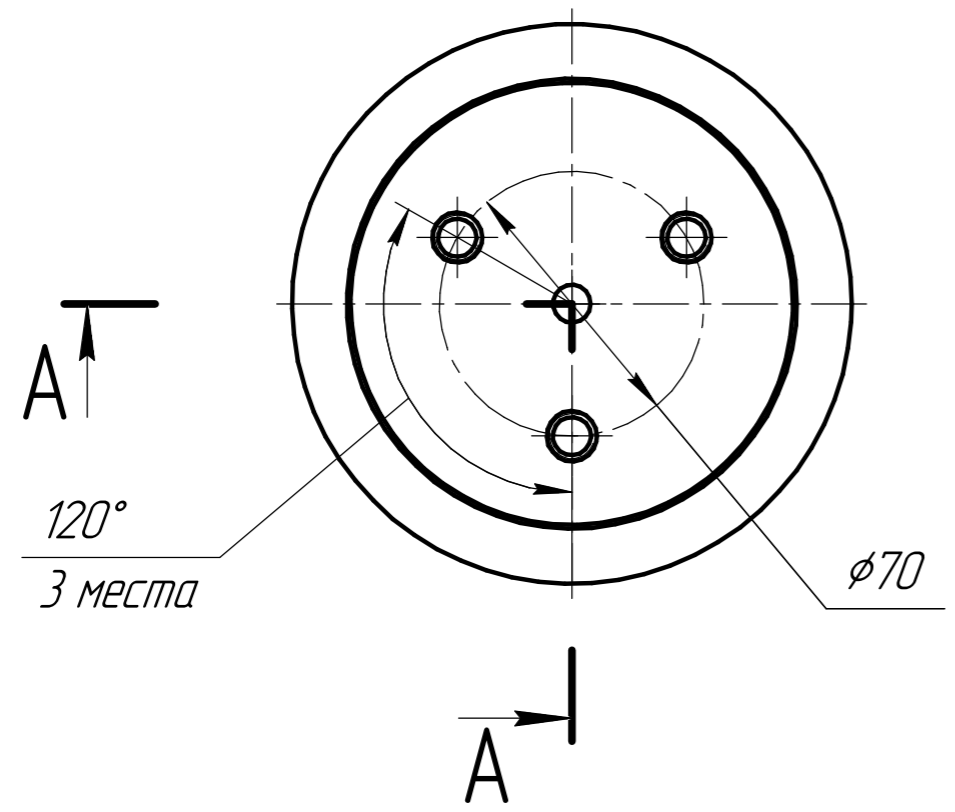
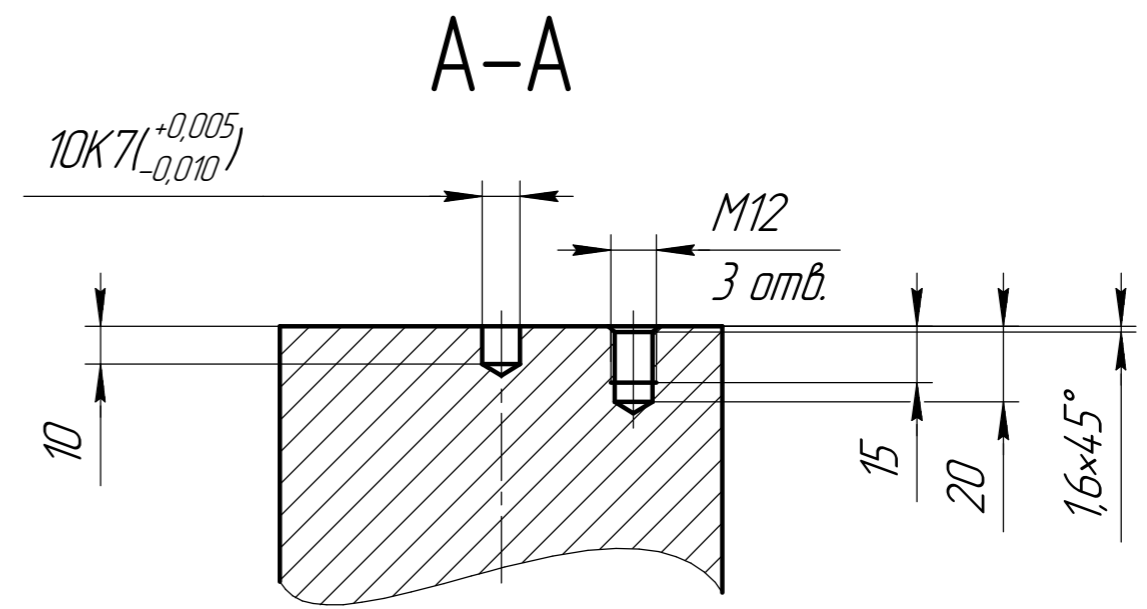
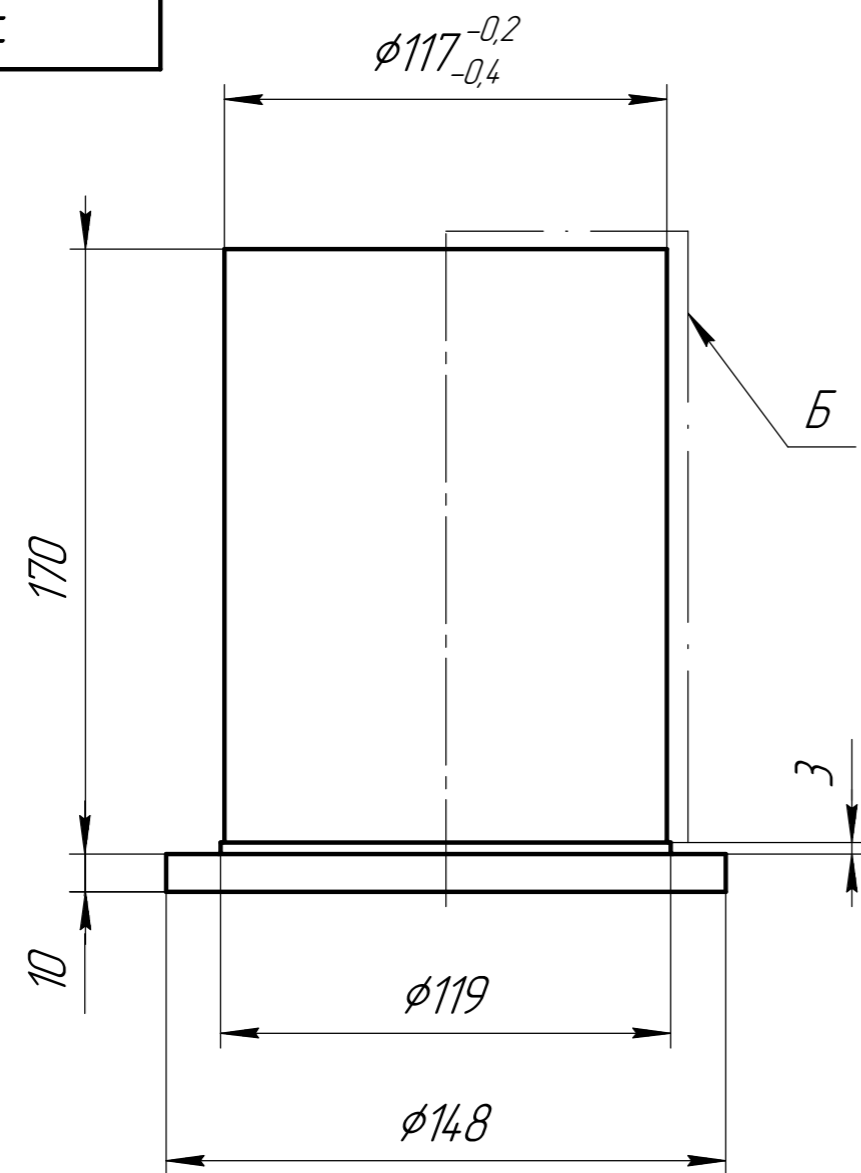

- 1 50 ... 54 HRC.
- 2 Неуказанные предельные отклонения размеров: H14, h4, ±IT14/2.
- 3 Общие допуски по ГОСТ 30893.2 – ТК.
- 4 Поверхности детали не должны иметь следов коррозии, вмятин, забоин, трещин и других механических повреждений, снижающих эксплуатационные качества.
- 5 Покрытие поверхности Б – Х12. тв по ГОСТ 9.306-85, шероховатость поверхности – $\sqrt{Ra\ 0,8}$.
- 6 Размеры поверхности Б после покрытия.

Перв. примен.	
Справ. №	
Подп. и дата	
Инв. № дробл.	
Взам. инв. №	
Подп. и дата	
Инв. № подл.	

				Э26.20.01				
Изм.	Лист	№ докум.	Подп.	Дата	Основание штока	Лит.	Масса	Масштаб
Разраб.		Неганов					14,83	1:2
Проб.		Просянкин				Лист	Листов 1	
Т.контр.								
Н.контр.					Сталь Х12 ГОСТ 5950-2000			
Утв.		Лебедев						