

ППК.07.003-04

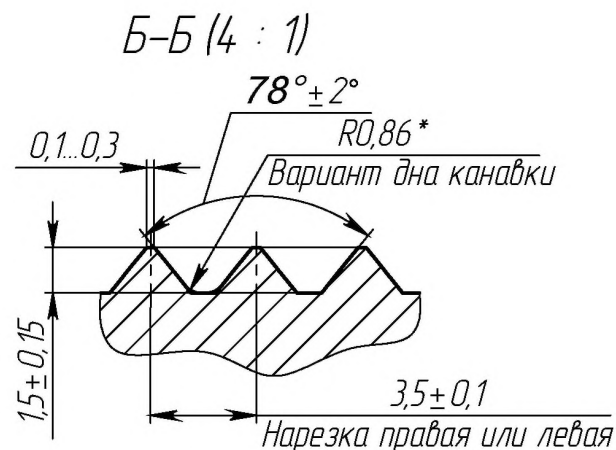
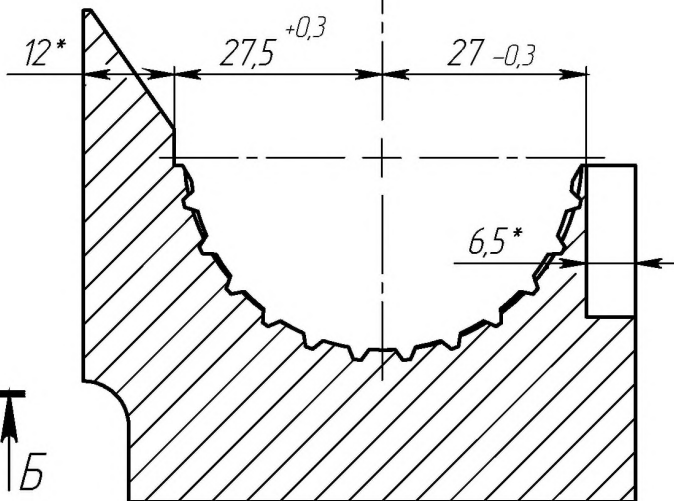
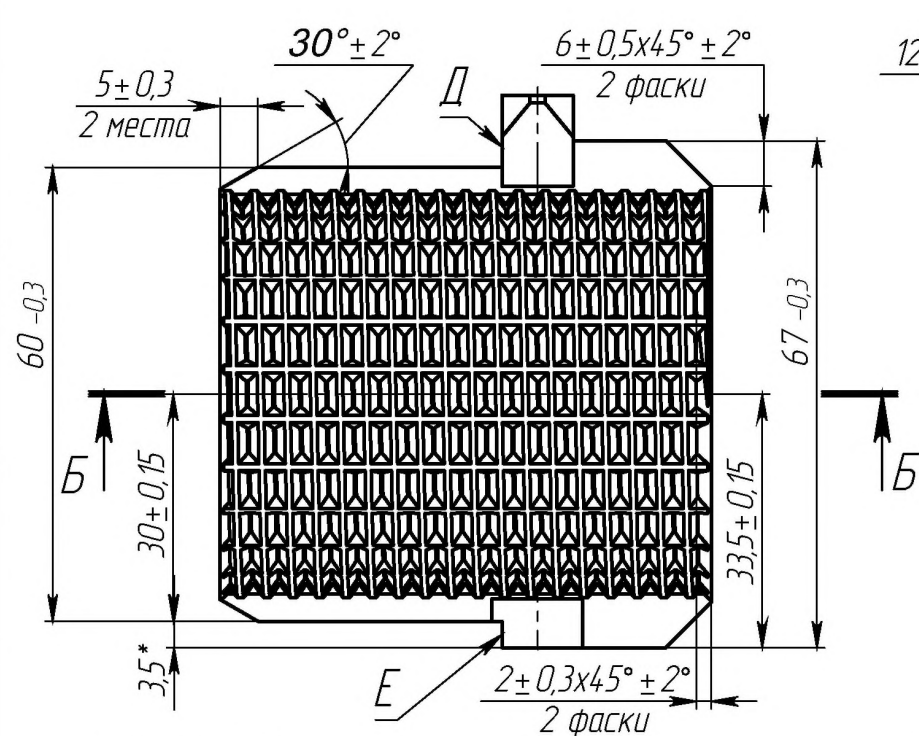
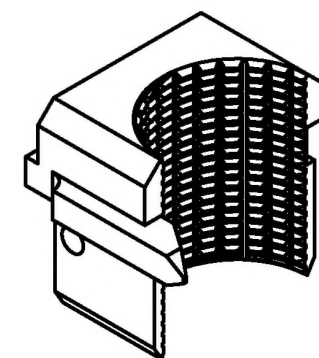
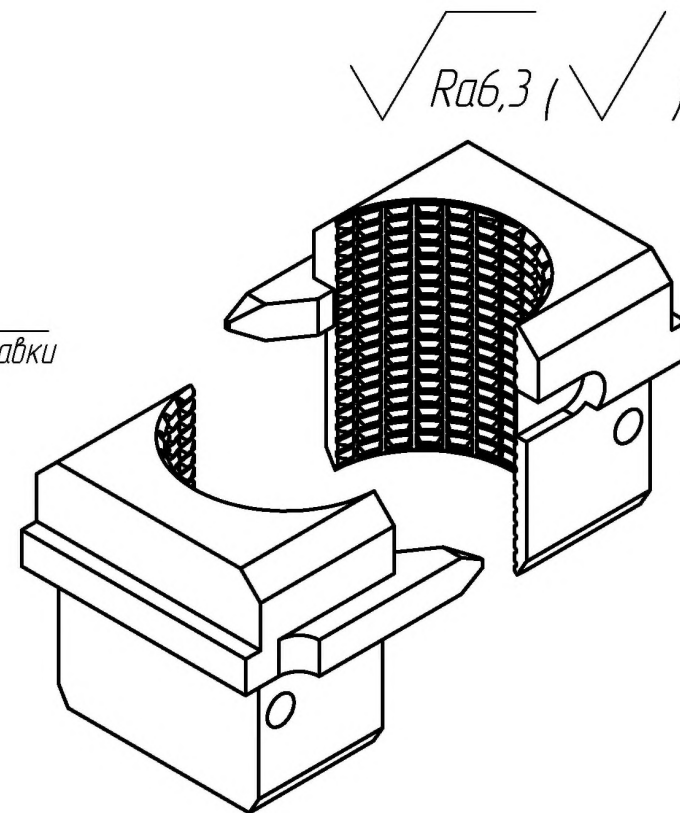
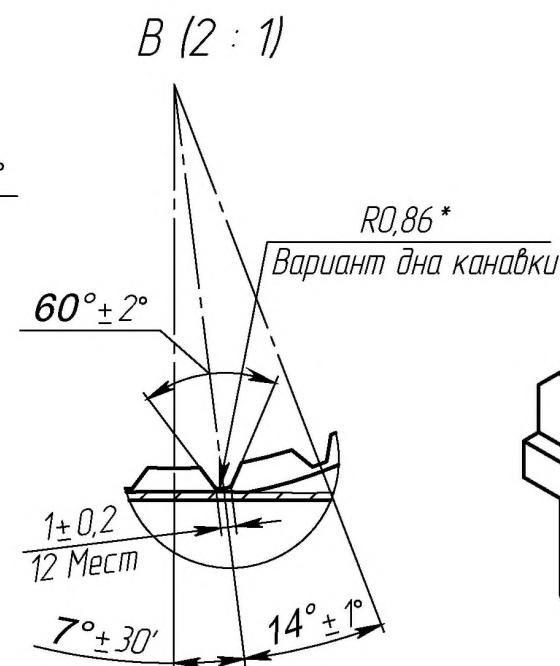
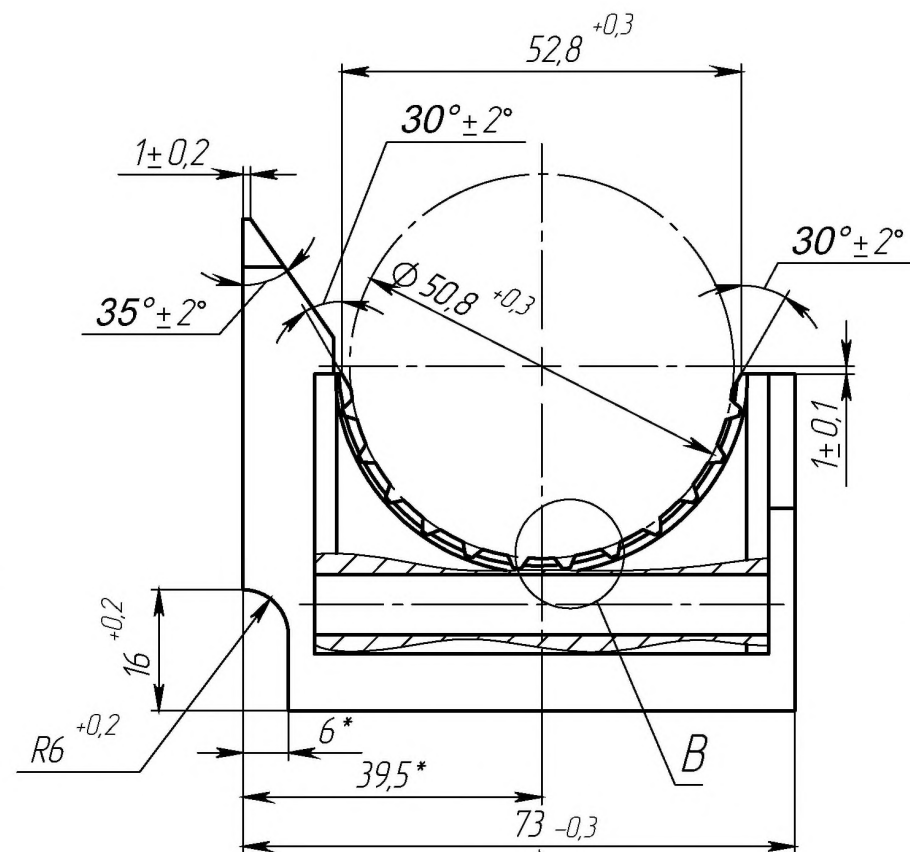
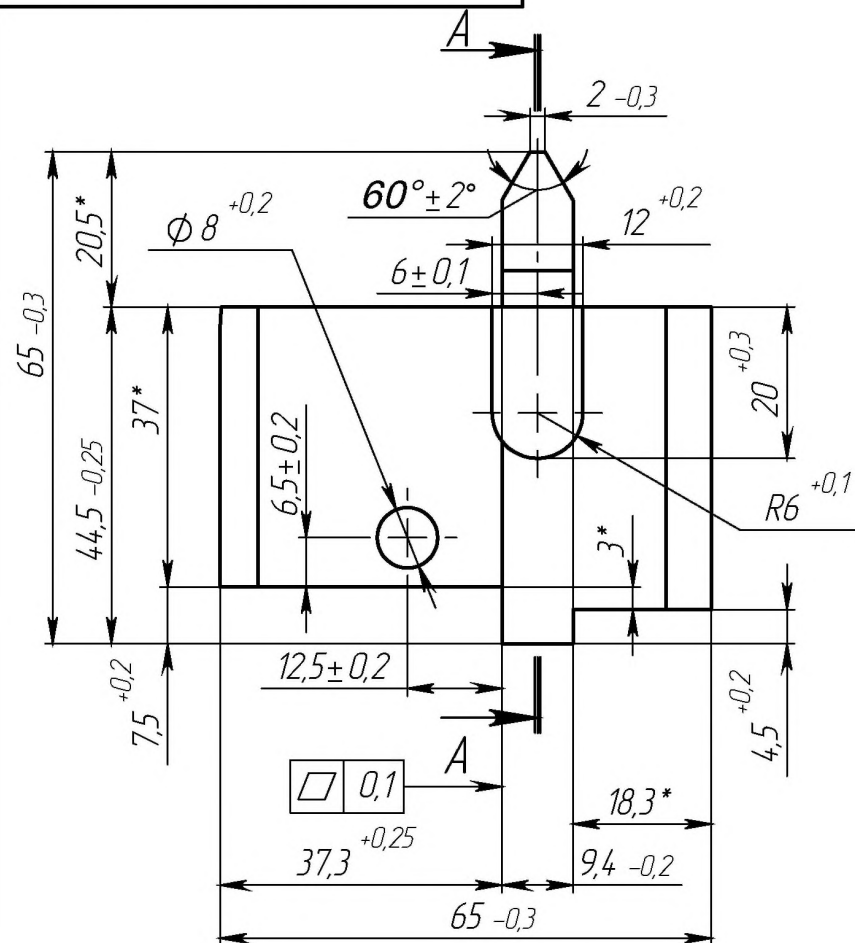

1. Цементировать h0,5...0,8 мм; 57...61 НРС.
2. *Размеры для справок.
3. Покрытие: Нпд. 9.
4. Поверхности "Д" и "Е" лежат в одной плоскости.
5. Маркировать текст : ППК.07.003-04
Маркировать устройством ударно-точечной маркировки, шрифтом высотой 4...5 мм на глубину 0,2...0,6 мм.
6. Маркировать информацию о заводе-изготовителе устройством ударно-точечной маркировки, шрифтом высотой 4...5 мм на глубину 0,2...0,6 мм. Информация о заводе-изготовителе должна состоять из месяца изготовления (2 цифры), года изготовления (2 последние цифры) и цифрового кода завода-изготовителя (3 цифры). Цифровой код заводу-изготовителю присваивается разработчиком (Пример: 00.00.000).
7. Клеить клеем ОТК
8. При хранении и транспортировании оберегать от повреждений.

Инв. № подл. Подпись и дата

Взам. инв. № Инв. № дубл. Подпись и дата

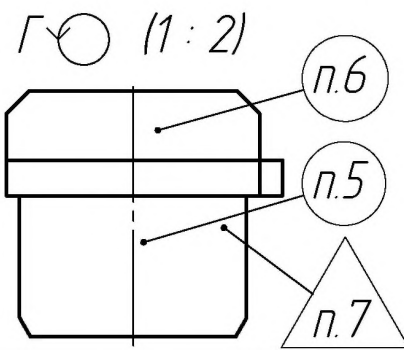

ППК.07.003-04			
Изм/Лист	№ док.м.	Подп.	Дата
Разраб.			
Проб.			
Т.контр.			
Н.контр.			
Согл.			
Утв.			
Вкладыш		Лит.	Масса
		Лист 1	0.7
		Листов 1	1:1