

| | | | | | | | | | | | | | | | | | | | | | | | | | | | | | | | | | | | | | | | | | | | | | | | | | | | | | | | | | | | | | | | | | | | | | | | | | | | | | | | | | | | | | | | | | | | | | | | | | | | | | | | | | | | | | | | | | | | | | | | | | | | | | | | | | | | | | | | | | | | | | | | | | | | | | | | | | | | | | | | | | | | | | | | | | | | | | | | | | | | | | | | | | | | | | | | | | | | | | | | | | | | | | | | | | | | | | | | | | | | | | | | | | | | | | | | | | | | | | | | | | | | | | |
|---------------|-----------|------------------|---------------------|---|------------------|---------------------------------|----------------|------|---------------------|----|------------------|------------------|--|--|--|--|---------------|---------------------|--|--|----|---|---------------|----------|--|---------------|------------|----|---|---------------|-------------------|---------------|----------|--|----|------------|---------------|-----------------|---------------|-------------------|--|----|---|---------------|----------------|---------------|-----------------|--|----|---|---------------|---------------|---------------|----------------|--|---|--|----|---|------------------|---------------|--|---|--|--|---|---|--|------------------|----------------|--|--|--|--|---|---|--|-----|----------------|--|--|--|--|--|--|--|--------------|---------|--------------|--|--|---------------|---------------------------------|------|------|--------------|---------|--------------|--------------|--|---------------|---------------------------------|------|------|--------|----------|--------------|--|--|-------------|--|---|----------|--|--|--|--------------|---|-----|-----------|----------|--|--|--------------|---|-----|-----------|----------|----------|-----------|--|----------|-------|------|--|----------|-----------|--|----------|-------|------|--|--|--|--|--|--|--------------|--|--|--|--|--|--|--------------|--|--|--|--|--|--|--|--|--|--|--|--|--|--|--|--|--|--|--|--|--|--|--|--|--|-----------|--|--|--|--|--|--|-----------|--|--|--|--|--|--|--|--|--|--|--|--|--|--|--|--|--|--|--|--|--|--|--|--|--|--------------|--|--|--|--|--|--|--------------|--|--|--|--|--|--|--|--|--|--|--|--|--|--|--|--|--|--|--|--|--|--|--|--|
| Перв. примен. | Формат | Зона | Поз. | Обозначение | | Наименование | | Кол. | Приме- чание | | | | | | | | | | | | | | | | | | | | | | | | | | | | | | | | | | | | | | | | | | | | | | | | | | | | | | | | | | | | | | | | | | | | | | | | | | | | | | | | | | | | | | | | | | | | | | | | | | | | | | | | | | | | | | | | | | | | | | | | | | | | | | | | | | | | | | | | | | | | | | | | | | | | | | | | | | | | | | | | | | | | | | | | | | | | | | | | | | | | | | | | | | | | | | | | | | | | | | | | | | | | | | | | | | | | | | | | | | | | | | | | | | | | | | | | | | | | |
| | | | | | | | | | | A2 | P2.10.158.000 СБ | Сборочный чертёж | | | | | | <u>Документация</u> | | | | | | | | <u>Детали</u> | | | | B4 | 1 | P2.10.158.001 | Патрубок | | 2 | на поле СБ | A3 | 2 | P2.10.158.002 | Стенка внутренняя | | 1 | | A4 | 3 | P2.10.158.003 | Стенка наружная | | 1 | | A4 | 4 | P2.10.158.004 | Стенка верхняя | | 1 | | A4 | 5 | P2.10.158.005 | Стенка нижняя | | 1 | | | | | | <u>Материалы</u> | | | | | | 6 | Стеклотекстолит КАСТ-ВС ТУ 1-595-13-77 | | 0.6 | м ² | | | | | | | | | | | | | | | | | Инв. № подл. | Разраб. | Сарвартдинов | | | P2.10.158.000 | Кулер медно- плавильной печи | Лит. | Лист | Листов | Пров. | Антипин Б.В. | | | | | 1 | Н.контр. | | | | ООО "Алмаз" | | | Утв. | | | | Подп. и дата | 2 | 424 | Бикмурзин | 31.05.12 | | | | | 1 | 217 | | 12.11.09 | Изм. Лист | | № докум. | Подп. | Дата | | | | | | | | | | | | | | Взам. инв. № | | | | | | | | | | | | | | | | | | | | | | | | | | | | | | | | | Инв. № д. | | | | | | | | | | | | | | | | | | | | | | | | | | | | | | | | | Подп. и дата | | | | | | | | | | | | | | | | | | | | | | | | |
| | A2 | P2.10.158.000 СБ | Сборочный чертёж | | | | | | | | | | | | | | | | | | | | | | | | | | | | | | | | | | | | | | | | | | | | | | | | | | | | | | | | | | | | | | | | | | | | | | | | | | | | | | | | | | | | | | | | | | | | | | | | | | | | | | | | | | | | | | | | | | | | | | | | | | | | | | | | | | | | | | | | | | | | | | | | | | | | | | | | | | | | | | | | | | | | | | | | | | | | | | | | | | | | | | | | | | | | | | | | | | | | | | | | | | | | | | | | | | | | | | | | | | | | | | | | | | | | | | | | | | | | | | | | | | |
| | | | | | | | | | <u>Документация</u> | | | | | | | | <u>Детали</u> | | | | B4 | 1 | P2.10.158.001 | Патрубок | | 2 | на поле СБ | A3 | 2 | P2.10.158.002 | Стенка внутренняя | | 1 | | A4 | 3 | P2.10.158.003 | Стенка наружная | | 1 | | A4 | 4 | P2.10.158.004 | Стенка верхняя | | 1 | | A4 | 5 | P2.10.158.005 | Стенка нижняя | | 1 | | | | | | <u>Материалы</u> | | | | | | 6 | Стеклотекстолит КАСТ-ВС ТУ 1-595-13-77 | | 0.6 | м ² | | | | | | | | | | | | | | | | | Инв. № подл. | Разраб. | Сарвартдинов | | | P2.10.158.000 | Кулер медно- плавильной печи | Лит. | Лист | | Листов | Пров. | Антипин Б.В. | | | | | | 1 | Н.контр. | | | | ООО "Алмаз" | | | Утв. | | | | Подп. и дата | 2 | 424 | Бикмурзин | 31.05.12 | | | | | 1 | 217 | | 12.11.09 | Изм. Лист | | № докум. | Подп. | Дата | | | | | | | | | | | | | | Взам. инв. № | | | | | | | | | | | | | | | | | | | | | | | | | | | | | | | | | Инв. № д. | | | | | | | | | | | | | | | | | | | | | | | | | | | | | | | | | Подп. и дата | | | | | | | | | | | | | | | | | | | | | | | | | | | | | | | |
| | | | <u>Документация</u> | | | | | | | | | | | | | | | | | | | | | | | | | | | | | | | | | | | | | | | | | | | | | | | | | | | | | | | | | | | | | | | | | | | | | | | | | | | | | | | | | | | | | | | | | | | | | | | | | | | | | | | | | | | | | | | | | | | | | | | | | | | | | | | | | | | | | | | | | | | | | | | | | | | | | | | | | | | | | | | | | | | | | | | | | | | | | | | | | | | | | | | | | | | | | | | | | | | | | | | | | | | | | | | | | | | | | | | | | | | | | | | | | | | | | | | | | | | | | | | | | | |
| | | | | | <u>Детали</u> | | | | | | | | | | | | | | | | | | | | | | | | | | | | | | | | | | | | | | | | | | | | | | | | | | | | | | | | | | | | | | | | | | | | | | | | | | | | | | | | | | | | | | | | | | | | | | | | | | | | | | | | | | | | | | | | | | | | | | | | | | | | | | | | | | | | | | | | | | | | | | | | | | | | | | | | | | | | | | | | | | | | | | | | | | | | | | | | | | | | | | | | | | | | | | | | | | | | | | | | | | | | | | | | | | | | | | | | | | | | | | | | | | | | | | | | | | | | | | | | |
| | B4 | 1 | P2.10.158.001 | Патрубок | | 2 | на поле СБ | | | | | | | | | | | | | | | | | | | | | | | | | | | | | | | | | | | | | | | | | | | | | | | | | | | | | | | | | | | | | | | | | | | | | | | | | | | | | | | | | | | | | | | | | | | | | | | | | | | | | | | | | | | | | | | | | | | | | | | | | | | | | | | | | | | | | | | | | | | | | | | | | | | | | | | | | | | | | | | | | | | | | | | | | | | | | | | | | | | | | | | | | | | | | | | | | | | | | | | | | | | | | | | | | | | | | | | | | | | | | | | | | | | | | | | | | | | | | | |
| | A3 | 2 | P2.10.158.002 | Стенка внутренняя | | 1 | | | | | | | | | | | | | | | | | | | | | | | | | | | | | | | | | | | | | | | | | | | | | | | | | | | | | | | | | | | | | | | | | | | | | | | | | | | | | | | | | | | | | | | | | | | | | | | | | | | | | | | | | | | | | | | | | | | | | | | | | | | | | | | | | | | | | | | | | | | | | | | | | | | | | | | | | | | | | | | | | | | | | | | | | | | | | | | | | | | | | | | | | | | | | | | | | | | | | | | | | | | | | | | | | | | | | | | | | | | | | | | | | | | | | | | | | | | | | | | |
| | A4 | 3 | P2.10.158.003 | Стенка наружная | | 1 | | | | | | | | | | | | | | | | | | | | | | | | | | | | | | | | | | | | | | | | | | | | | | | | | | | | | | | | | | | | | | | | | | | | | | | | | | | | | | | | | | | | | | | | | | | | | | | | | | | | | | | | | | | | | | | | | | | | | | | | | | | | | | | | | | | | | | | | | | | | | | | | | | | | | | | | | | | | | | | | | | | | | | | | | | | | | | | | | | | | | | | | | | | | | | | | | | | | | | | | | | | | | | | | | | | | | | | | | | | | | | | | | | | | | | | | | | | | | | | |
| | A4 | 4 | P2.10.158.004 | Стенка верхняя | | 1 | | | | | | | | | | | | | | | | | | | | | | | | | | | | | | | | | | | | | | | | | | | | | | | | | | | | | | | | | | | | | | | | | | | | | | | | | | | | | | | | | | | | | | | | | | | | | | | | | | | | | | | | | | | | | | | | | | | | | | | | | | | | | | | | | | | | | | | | | | | | | | | | | | | | | | | | | | | | | | | | | | | | | | | | | | | | | | | | | | | | | | | | | | | | | | | | | | | | | | | | | | | | | | | | | | | | | | | | | | | | | | | | | | | | | | | | | | | | | | | |
| | A4 | 5 | P2.10.158.005 | Стенка нижняя | | 1 | | | | | | | | | | | | | | | | | | | | | | | | | | | | | | | | | | | | | | | | | | | | | | | | | | | | | | | | | | | | | | | | | | | | | | | | | | | | | | | | | | | | | | | | | | | | | | | | | | | | | | | | | | | | | | | | | | | | | | | | | | | | | | | | | | | | | | | | | | | | | | | | | | | | | | | | | | | | | | | | | | | | | | | | | | | | | | | | | | | | | | | | | | | | | | | | | | | | | | | | | | | | | | | | | | | | | | | | | | | | | | | | | | | | | | | | | | | | | | | |
| | | | | | <u>Материалы</u> | | | | | | | | | | | | | | | | | | | | | | | | | | | | | | | | | | | | | | | | | | | | | | | | | | | | | | | | | | | | | | | | | | | | | | | | | | | | | | | | | | | | | | | | | | | | | | | | | | | | | | | | | | | | | | | | | | | | | | | | | | | | | | | | | | | | | | | | | | | | | | | | | | | | | | | | | | | | | | | | | | | | | | | | | | | | | | | | | | | | | | | | | | | | | | | | | | | | | | | | | | | | | | | | | | | | | | | | | | | | | | | | | | | | | | | | | | | | | | | | |
| | | | 6 | Стеклотекстолит КАСТ-ВС ТУ 1-595-13-77 | | 0.6 | м ² | | | | | | | | | | | | | | | | | | | | | | | | | | | | | | | | | | | | | | | | | | | | | | | | | | | | | | | | | | | | | | | | | | | | | | | | | | | | | | | | | | | | | | | | | | | | | | | | | | | | | | | | | | | | | | | | | | | | | | | | | | | | | | | | | | | | | | | | | | | | | | | | | | | | | | | | | | | | | | | | | | | | | | | | | | | | | | | | | | | | | | | | | | | | | | | | | | | | | | | | | | | | | | | | | | | | | | | | | | | | | | | | | | | | | | | | | | | | | | |
| | | | | | | | | | | | | | | | | | | | | | | | | | | | | | | | | | | | | | | | | | | | | | | | | | | | | | | | | | | | | | | | | | | | | | | | | | | | | | | | | | | | | | | | | | | | | | | | | | | | | | | | | | | | | | | | | | | | | | | | | | | | | | | | | | | | | | | | | | | | | | | | | | | | | | | | | | | | | | | | | | | | | | | | | | | | | | | | | | | | | | | | | | | | | | | | | | | | | | | | | | | | | | | | | | | | | | | | | | | | | | | | | | | | | | | | | | | | | | | | | | | | | | |
| | | | | | | | | | | | | | | | | | | | | | | | | | | | | | | | | | | | | | | | | | | | | | | | | | | | | | | | | | | | | | | | | | | | | | | | | | | | | | | | | | | | | | | | | | | | | | | | | | | | | | | | | | | | | | | | | | | | | | | | | | | | | | | | | | | | | | | | | | | | | | | | | | | | | | | | | | | | | | | | | | | | | | | | | | | | | | | | | | | | | | | | | | | | | | | | | | | | | | | | | | | | | | | | | | | | | | | | | | | | | | | | | | | | | | | | | | | | | | | | | | | | | | |
| Инв. № подл. | Разраб. | Сарвартдинов | | | P2.10.158.000 | Кулер медно- плавильной печи | Лит. | Лист | Листов | | | | | | | | | | | | | | | | | | | | | | | | | | | | | | | | | | | | | | | | | | | | | | | | | | | | | | | | | | | | | | | | | | | | | | | | | | | | | | | | | | | | | | | | | | | | | | | | | | | | | | | | | | | | | | | | | | | | | | | | | | | | | | | | | | | | | | | | | | | | | | | | | | | | | | | | | | | | | | | | | | | | | | | | | | | | | | | | | | | | | | | | | | | | | | | | | | | | | | | | | | | | | | | | | | | | | | | | | | | | | | | | | | | | | | | | | | | | |
| | Пров. | Антипин Б.В. | | | | | | | 1 | | | | | | | | | | | | | | | | | | | | | | | | | | | | | | | | | | | | | | | | | | | | | | | | | | | | | | | | | | | | | | | | | | | | | | | | | | | | | | | | | | | | | | | | | | | | | | | | | | | | | | | | | | | | | | | | | | | | | | | | | | | | | | | | | | | | | | | | | | | | | | | | | | | | | | | | | | | | | | | | | | | | | | | | | | | | | | | | | | | | | | | | | | | | | | | | | | | | | | | | | | | | | | | | | | | | | | | | | | | | | | | | | | | | | | | | | | | | |
| | Н.контр. | | | | | | ООО "Алмаз" | | | | | | | | | | | | | | | | | | | | | | | | | | | | | | | | | | | | | | | | | | | | | | | | | | | | | | | | | | | | | | | | | | | | | | | | | | | | | | | | | | | | | | | | | | | | | | | | | | | | | | | | | | | | | | | | | | | | | | | | | | | | | | | | | | | | | | | | | | | | | | | | | | | | | | | | | | | | | | | | | | | | | | | | | | | | | | | | | | | | | | | | | | | | | | | | | | | | | | | | | | | | | | | | | | | | | | | | | | | | | | | | | | | | | | | | | | | | | | |
| | Утв. | | | | | | | | | | | | | | | | | | | | | | | | | | | | | | | | | | | | | | | | | | | | | | | | | | | | | | | | | | | | | | | | | | | | | | | | | | | | | | | | | | | | | | | | | | | | | | | | | | | | | | | | | | | | | | | | | | | | | | | | | | | | | | | | | | | | | | | | | | | | | | | | | | | | | | | | | | | | | | | | | | | | | | | | | | | | | | | | | | | | | | | | | | | | | | | | | | | | | | | | | | | | | | | | | | | | | | | | | | | | | | | | | | | | | | | | | | | | | | | | | | | | |
| Подп. и дата | 2 | 424 | Бикмурзин | 31.05.12 | | | | | | | | | | | | | | | | | | | | | | | | | | | | | | | | | | | | | | | | | | | | | | | | | | | | | | | | | | | | | | | | | | | | | | | | | | | | | | | | | | | | | | | | | | | | | | | | | | | | | | | | | | | | | | | | | | | | | | | | | | | | | | | | | | | | | | | | | | | | | | | | | | | | | | | | | | | | | | | | | | | | | | | | | | | | | | | | | | | | | | | | | | | | | | | | | | | | | | | | | | | | | | | | | | | | | | | | | | | | | | | | | | | | | | | | | | | | | | | | | |
| | 1 | 217 | | 12.11.09 | | | | | | | | | | | | | | | | | | | | | | | | | | | | | | | | | | | | | | | | | | | | | | | | | | | | | | | | | | | | | | | | | | | | | | | | | | | | | | | | | | | | | | | | | | | | | | | | | | | | | | | | | | | | | | | | | | | | | | | | | | | | | | | | | | | | | | | | | | | | | | | | | | | | | | | | | | | | | | | | | | | | | | | | | | | | | | | | | | | | | | | | | | | | | | | | | | | | | | | | | | | | | | | | | | | | | | | | | | | | | | | | | | | | | | | | | | | | | | | | | |
| | Изм. Лист | | № докум. | Подп. | Дата | | | | | | | | | | | | | | | | | | | | | | | | | | | | | | | | | | | | | | | | | | | | | | | | | | | | | | | | | | | | | | | | | | | | | | | | | | | | | | | | | | | | | | | | | | | | | | | | | | | | | | | | | | | | | | | | | | | | | | | | | | | | | | | | | | | | | | | | | | | | | | | | | | | | | | | | | | | | | | | | | | | | | | | | | | | | | | | | | | | | | | | | | | | | | | | | | | | | | | | | | | | | | | | | | | | | | | | | | | | | | | | | | | | | | | | | | | | | | | | | |
| | | | | | | | | | | | | | | | | | | | | | | | | | | | | | | | | | | | | | | | | | | | | | | | | | | | | | | | | | | | | | | | | | | | | | | | | | | | | | | | | | | | | | | | | | | | | | | | | | | | | | | | | | | | | | | | | | | | | | | | | | | | | | | | | | | | | | | | | | | | | | | | | | | | | | | | | | | | | | | | | | | | | | | | | | | | | | | | | | | | | | | | | | | | | | | | | | | | | | | | | | | | | | | | | | | | | | | | | | | | | | | | | | | | | | | | | | | | | | | | | | | | | | |
| Взам. инв. № | | | | | | | | | | | | | | | | | | | | | | | | | | | | | | | | | | | | | | | | | | | | | | | | | | | | | | | | | | | | | | | | | | | | | | | | | | | | | | | | | | | | | | | | | | | | | | | | | | | | | | | | | | | | | | | | | | | | | | | | | | | | | | | | | | | | | | | | | | | | | | | | | | | | | | | | | | | | | | | | | | | | | | | | | | | | | | | | | | | | | | | | | | | | | | | | | | | | | | | | | | | | | | | | | | | | | | | | | | | | | | | | | | | | | | | | | | | | | | | | | | | | | |
| | | | | | | | | | | | | | | | | | | | | | | | | | | | | | | | | | | | | | | | | | | | | | | | | | | | | | | | | | | | | | | | | | | | | | | | | | | | | | | | | | | | | | | | | | | | | | | | | | | | | | | | | | | | | | | | | | | | | | | | | | | | | | | | | | | | | | | | | | | | | | | | | | | | | | | | | | | | | | | | | | | | | | | | | | | | | | | | | | | | | | | | | | | | | | | | | | | | | | | | | | | | | | | | | | | | | | | | | | | | | | | | | | | | | | | | | | | | | | | | | | | | | | |
| | | | | | | | | | | | | | | | | | | | | | | | | | | | | | | | | | | | | | | | | | | | | | | | | | | | | | | | | | | | | | | | | | | | | | | | | | | | | | | | | | | | | | | | | | | | | | | | | | | | | | | | | | | | | | | | | | | | | | | | | | | | | | | | | | | | | | | | | | | | | | | | | | | | | | | | | | | | | | | | | | | | | | | | | | | | | | | | | | | | | | | | | | | | | | | | | | | | | | | | | | | | | | | | | | | | | | | | | | | | | | | | | | | | | | | | | | | | | | | | | | | | | | |
| | | | | | | | | | | | | | | | | | | | | | | | | | | | | | | | | | | | | | | | | | | | | | | | | | | | | | | | | | | | | | | | | | | | | | | | | | | | | | | | | | | | | | | | | | | | | | | | | | | | | | | | | | | | | | | | | | | | | | | | | | | | | | | | | | | | | | | | | | | | | | | | | | | | | | | | | | | | | | | | | | | | | | | | | | | | | | | | | | | | | | | | | | | | | | | | | | | | | | | | | | | | | | | | | | | | | | | | | | | | | | | | | | | | | | | | | | | | | | | | | | | | | | |
| Инв. № д. | | | | | | | | | | | | | | | | | | | | | | | | | | | | | | | | | | | | | | | | | | | | | | | | | | | | | | | | | | | | | | | | | | | | | | | | | | | | | | | | | | | | | | | | | | | | | | | | | | | | | | | | | | | | | | | | | | | | | | | | | | | | | | | | | | | | | | | | | | | | | | | | | | | | | | | | | | | | | | | | | | | | | | | | | | | | | | | | | | | | | | | | | | | | | | | | | | | | | | | | | | | | | | | | | | | | | | | | | | | | | | | | | | | | | | | | | | | | | | | | | | | | | |
| | | | | | | | | | | | | | | | | | | | | | | | | | | | | | | | | | | | | | | | | | | | | | | | | | | | | | | | | | | | | | | | | | | | | | | | | | | | | | | | | | | | | | | | | | | | | | | | | | | | | | | | | | | | | | | | | | | | | | | | | | | | | | | | | | | | | | | | | | | | | | | | | | | | | | | | | | | | | | | | | | | | | | | | | | | | | | | | | | | | | | | | | | | | | | | | | | | | | | | | | | | | | | | | | | | | | | | | | | | | | | | | | | | | | | | | | | | | | | | | | | | | | | |
| | | | | | | | | | | | | | | | | | | | | | | | | | | | | | | | | | | | | | | | | | | | | | | | | | | | | | | | | | | | | | | | | | | | | | | | | | | | | | | | | | | | | | | | | | | | | | | | | | | | | | | | | | | | | | | | | | | | | | | | | | | | | | | | | | | | | | | | | | | | | | | | | | | | | | | | | | | | | | | | | | | | | | | | | | | | | | | | | | | | | | | | | | | | | | | | | | | | | | | | | | | | | | | | | | | | | | | | | | | | | | | | | | | | | | | | | | | | | | | | | | | | | | |
| | | | | | | | | | | | | | | | | | | | | | | | | | | | | | | | | | | | | | | | | | | | | | | | | | | | | | | | | | | | | | | | | | | | | | | | | | | | | | | | | | | | | | | | | | | | | | | | | | | | | | | | | | | | | | | | | | | | | | | | | | | | | | | | | | | | | | | | | | | | | | | | | | | | | | | | | | | | | | | | | | | | | | | | | | | | | | | | | | | | | | | | | | | | | | | | | | | | | | | | | | | | | | | | | | | | | | | | | | | | | | | | | | | | | | | | | | | | | | | | | | | | | | |
| Подп. и дата | | | | | | | | | | | | | | | | | | | | | | | | | | | | | | | | | | | | | | | | | | | | | | | | | | | | | | | | | | | | | | | | | | | | | | | | | | | | | | | | | | | | | | | | | | | | | | | | | | | | | | | | | | | | | | | | | | | | | | | | | | | | | | | | | | | | | | | | | | | | | | | | | | | | | | | | | | | | | | | | | | | | | | | | | | | | | | | | | | | | | | | | | | | | | | | | | | | | | | | | | | | | | | | | | | | | | | | | | | | | | | | | | | | | | | | | | | | | | | | | | | | | | |
| | | | | | | | | | | | | | | | | | | | | | | | | | | | | | | | | | | | | | | | | | | | | | | | | | | | | | | | | | | | | | | | | | | | | | | | | | | | | | | | | | | | | | | | | | | | | | | | | | | | | | | | | | | | | | | | | | | | | | | | | | | | | | | | | | | | | | | | | | | | | | | | | | | | | | | | | | | | | | | | | | | | | | | | | | | | | | | | | | | | | | | | | | | | | | | | | | | | | | | | | | | | | | | | | | | | | | | | | | | | | | | | | | | | | | | | | | | | | | | | | | | | | | |
| | | | | | | | | | | | | | | | | | | | | | | | | | | | | | | | | | | | | | | | | | | | | | | | | | | | | | | | | | | | | | | | | | | | | | | | | | | | | | | | | | | | | | | | | | | | | | | | | | | | | | | | | | | | | | | | | | | | | | | | | | | | | | | | | | | | | | | | | | | | | | | | | | | | | | | | | | | | | | | | | | | | | | | | | | | | | | | | | | | | | | | | | | | | | | | | | | | | | | | | | | | | | | | | | | | | | | | | | | | | | | | | | | | | | | | | | | | | | | | | | | | | | | |
| | | | | | | | | | | | | | | | | | | | | | | | | | | | | | | | | | | | | | | | | | | | | | | | | | | | | | | | | | | | | | | | | | | | | | | | | | | | | | | | | | | | | | | | | | | | | | | | | | | | | | | | | | | | | | | | | | | | | | | | | | | | | | | | | | | | | | | | | | | | | | | | | | | | | | | | | | | | | | | | | | | | | | | | | | | | | | | | | | | | | | | | | | | | | | | | | | | | | | | | | | | | | | | | | | | | | | | | | | | | | | | | | | | | | | | | | | | | | | | | | | | | | | |

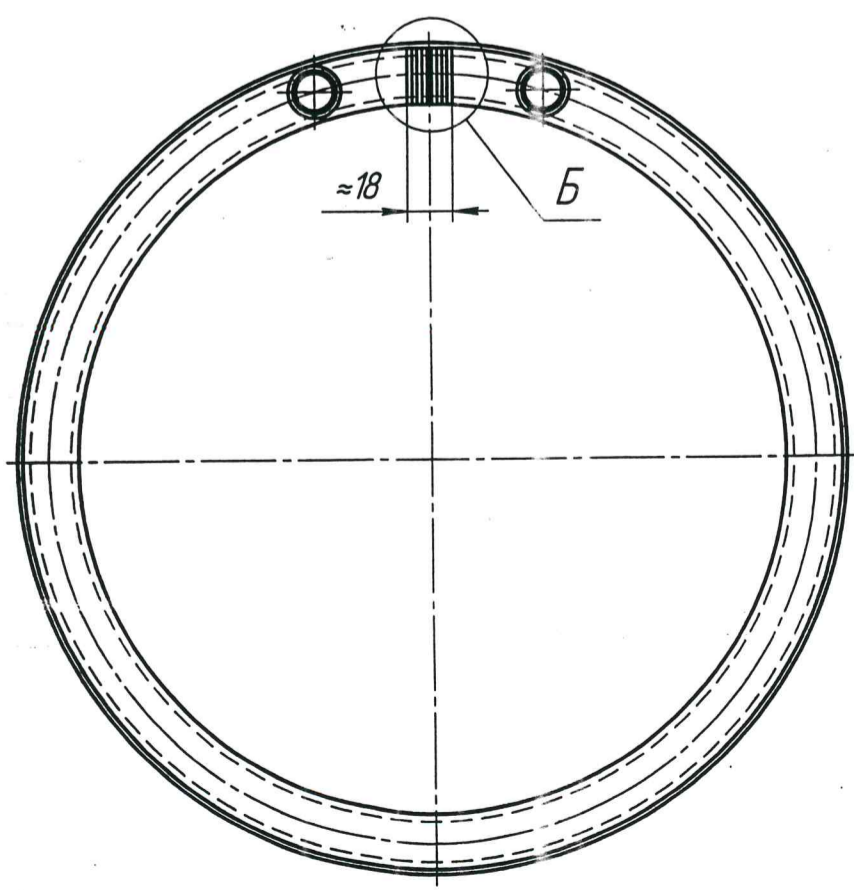
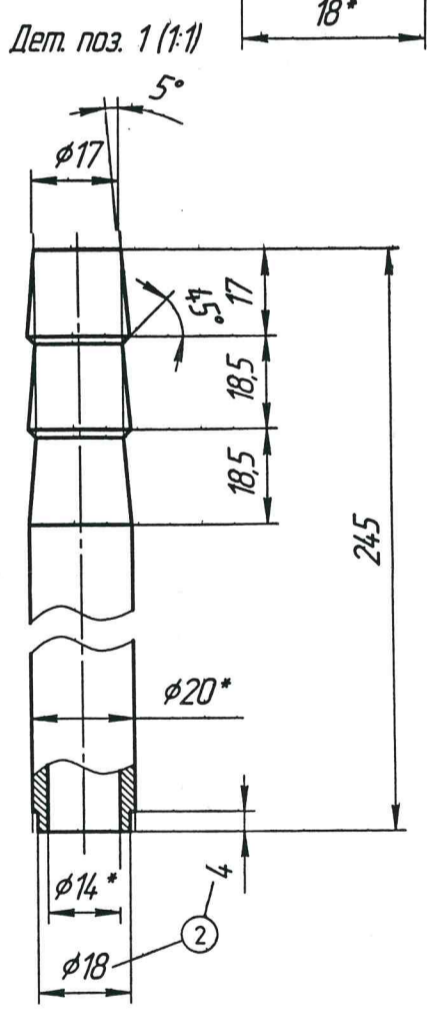
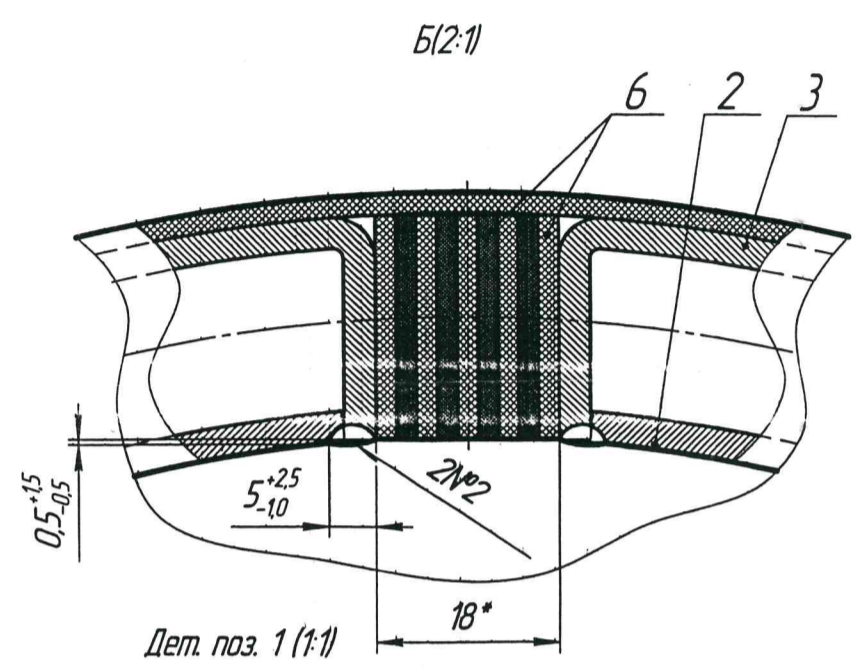
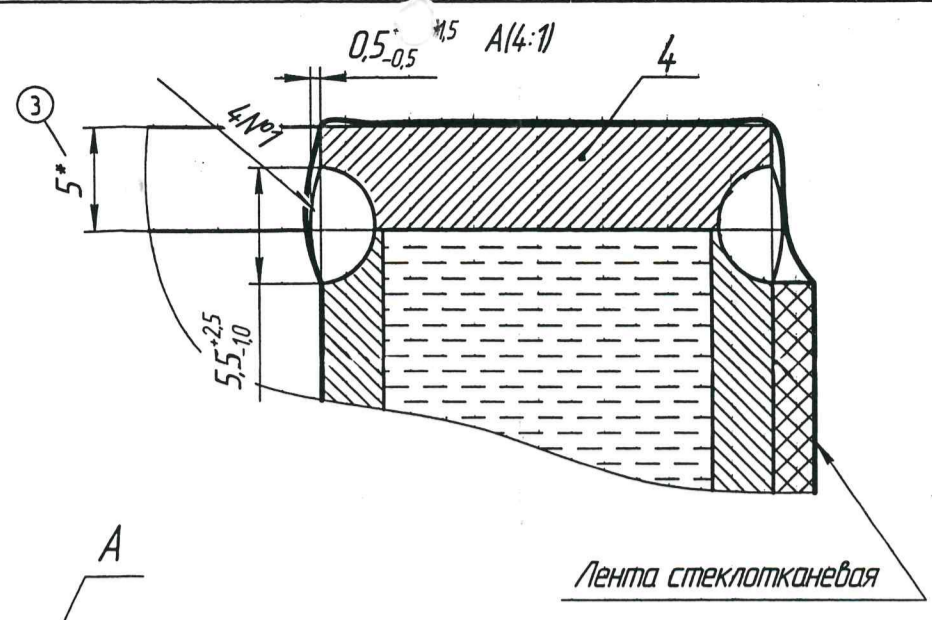
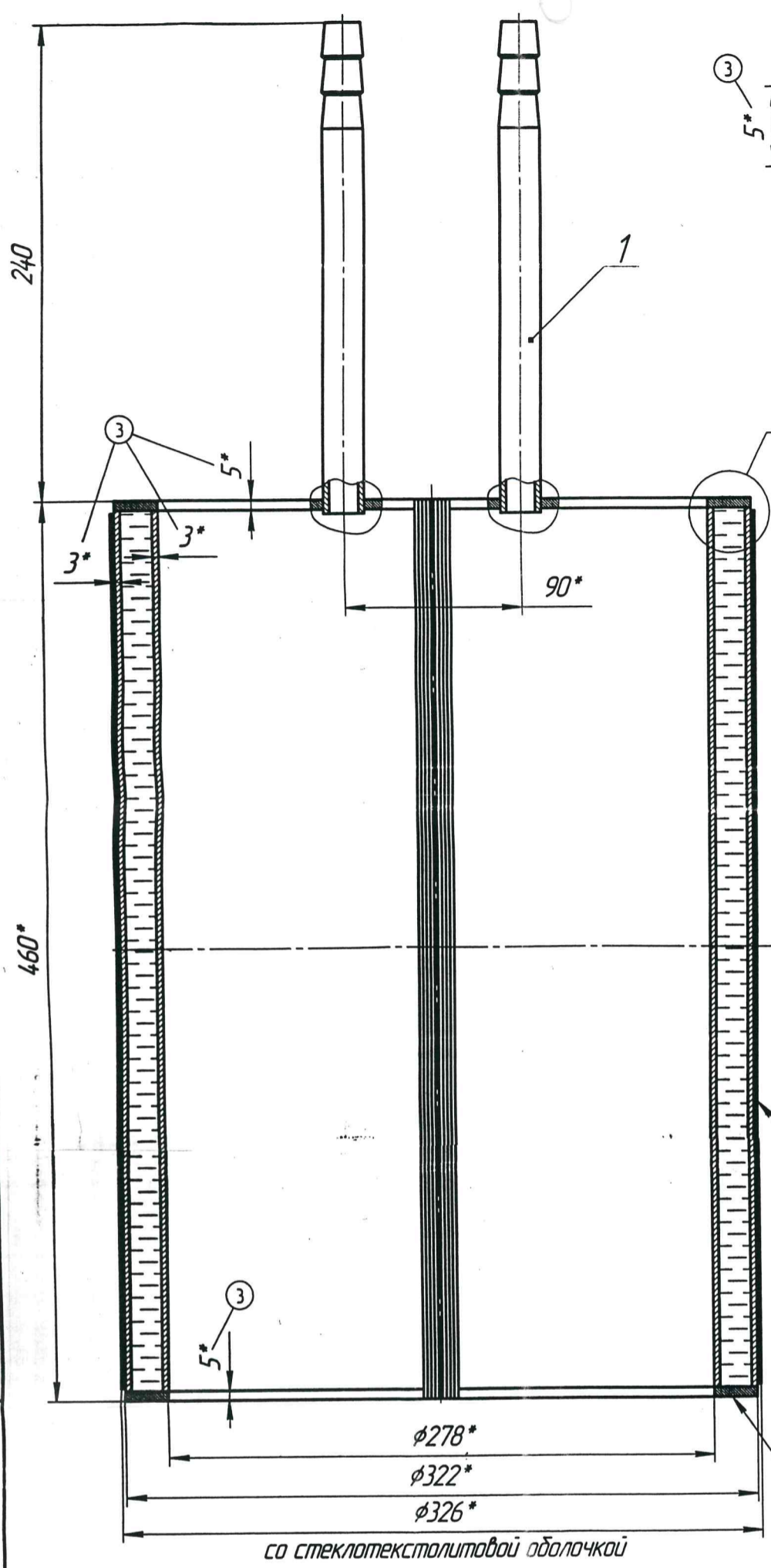

1. Материал детали поз. 1 сталь 12Х18Н9Т ГОСТ 5582-75. Допускается замена на сталь AISI 321 (аналог 08Х18Н10Т t~750-850°C)
2. *Размеры для справок.
3. H14, h14, ±IT14/2.
4. Сварка ручная электродуговая. Обеспечить герметичность сварного соединения.
5. Испытать давлением воды $P_{max} = 0,6$ МПа в течение не менее 5 мин. Подтеки не допускаются.
6. Снаружи обмотать текстолитовым листом и стеклотканевой лентой, затем покрыть термостойким лаком согласно ПУЭ.

И.И. КОМОВ
P2.10.158.000СБ

| | | | | | | | |
|-----------|----------------|-----------|----------|----------------------------|------------------|--------|---------|
| 3 | 4,24 | Бичурзин | 31.05.12 | Кулер медноплавильной печи | Лист | Масса | Масштаб |
| 1 | 217 | Итальский | 12.10.09 | | Сборочный чертеж | | |
| Изм./Лист | № док.м. | Подп. | Дата | | Лист | Листов | 1 |
| Разработ. | Сарфатин В.З. | | | | | | |
| Проб. | Антюшин Б.Б. | | | | | | |
| Т.контр. | | | | | | | |
| И.контр. | Масковкин В.И. | | | | | | |
| Утв. | | | | | | | |

P.2.10.158.002

6.3 (✓)

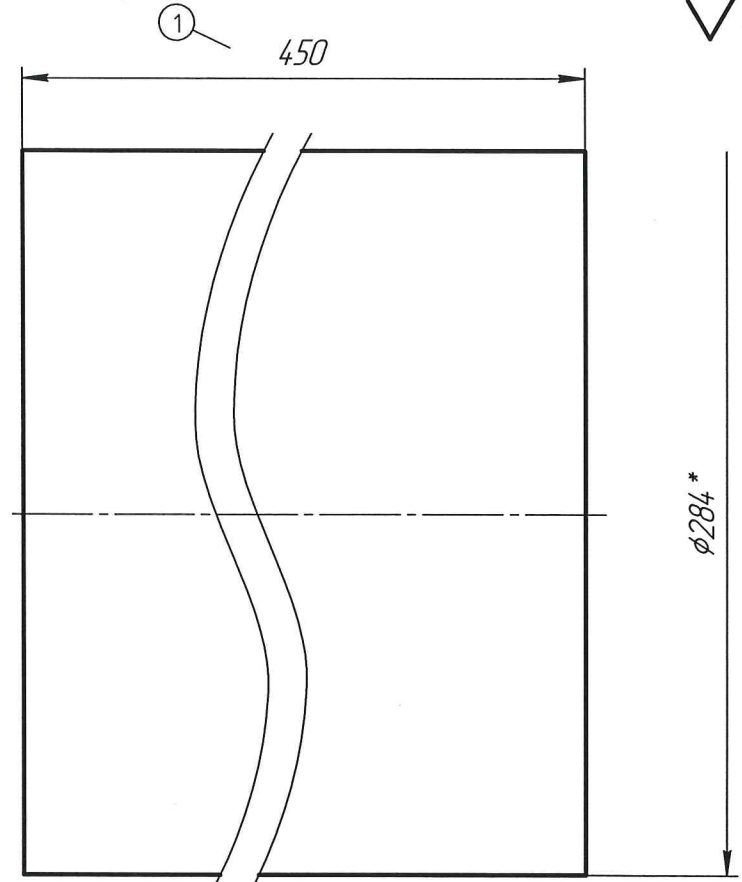
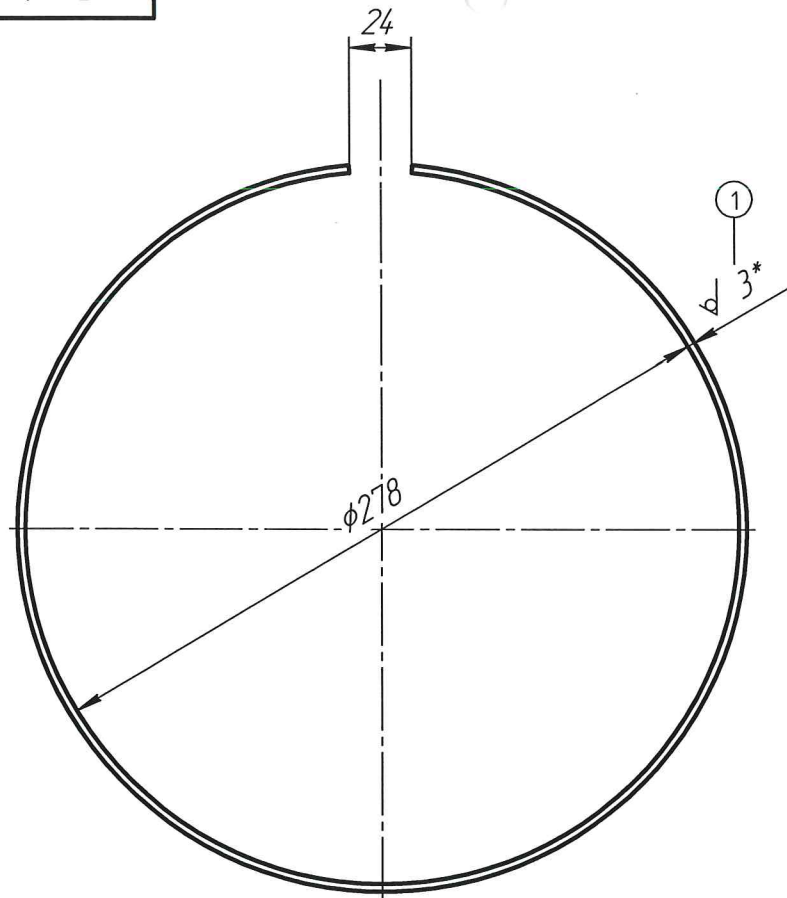

- 1. H12, h12, $\pm \frac{IT12}{2}$.
- 2. *Размер для справок.
- ① 3. Длина развертки L = 858 мм

| | |
|---------------|------------|
| Перв. подмен. | |
| Слав. № | |
| Подп. и дата | |
| Взам. инв. № | Инв. № д/д |
| Подп. и дата | |
| Инв. № подл. | |

| | | | | | | |
|----------|----------------|-----------|----------|----------------|----------------------------|----------|
| | | | | P.2.10.158.002 | | |
| 1 | 4.24 | Бикмурзин | 31.05.12 | Лист | Масса | Масштаб |
| Изм. | Лист | № док.им. | Подп. | Дата | | |
| Разраб. | Сардардина 3.3 | | | 09.06.07 | | 1:2 |
| Пров. | Антипин Б.Б. | | | | | |
| Т.контр. | | | | | Лист | Листов 1 |
| И.контр. | Москалкин В.И. | | | | ① 3 ГОСТ 19904-90 | |
| Утв. | | | | | Лист 12X18H9T ГОСТ 5582-75 | |
| | | | | Копировал | | |
| | | | | Формат А3 | | |

А.М.М.

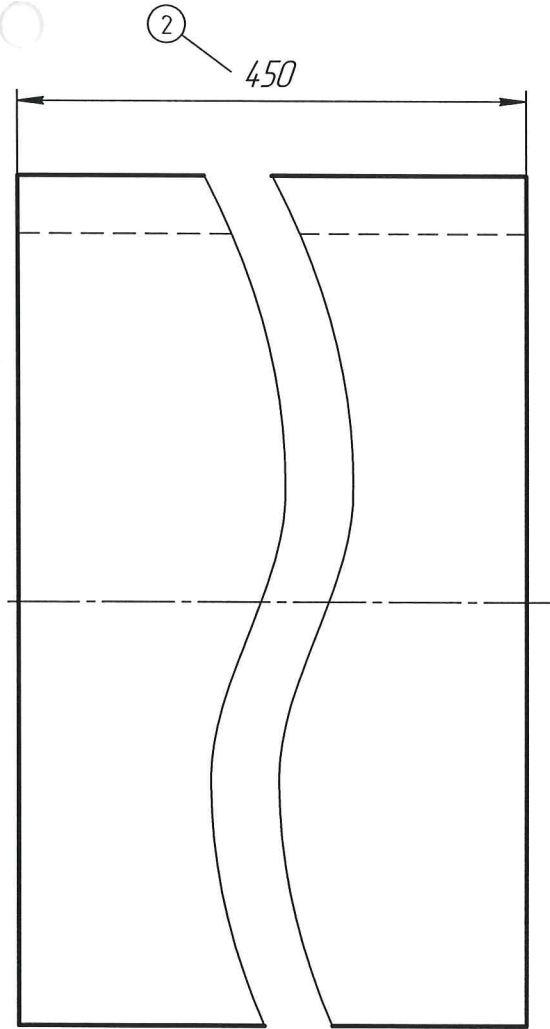
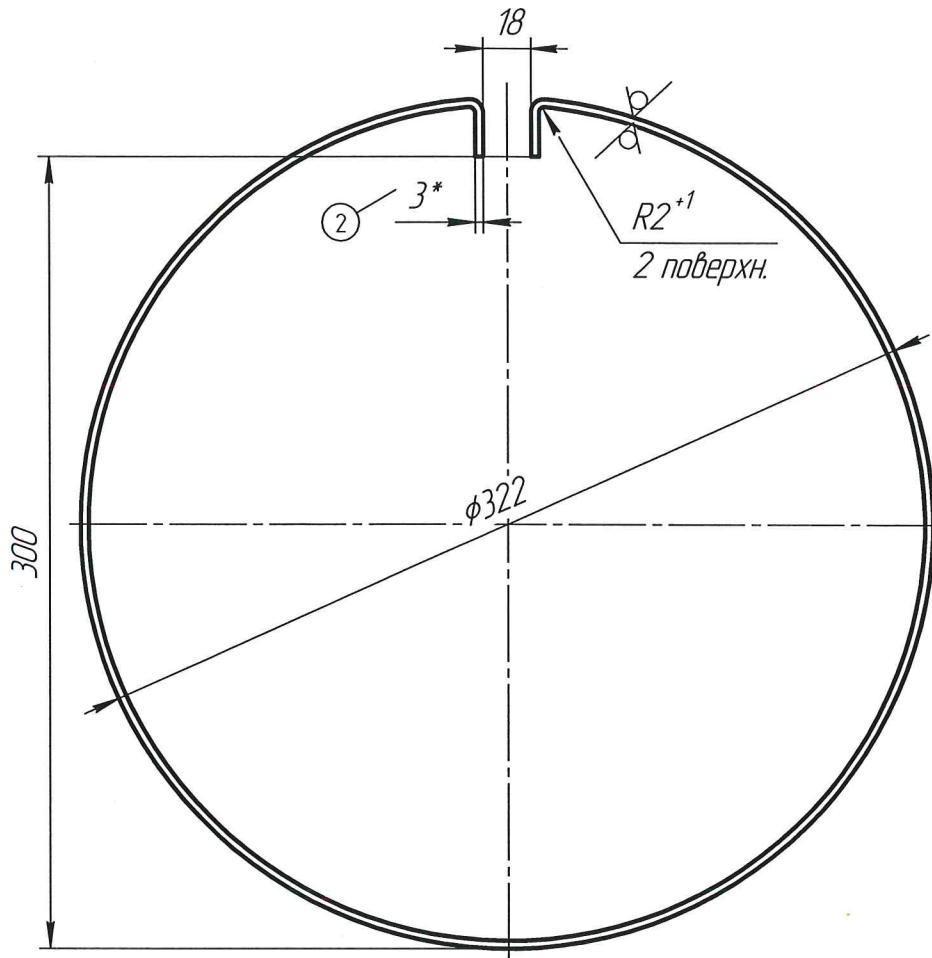

- 1. * Размер для справок.
- 2. H12, h12, ± IT12/2.
- ② 3. Длина развертки L= 1018 мм
- 4. Допускается изготовление методом сварки из нескольких частей с обеспечением герметичности соединения.

| | | | | | | |
|----------|--------------|-----------|---------|----------------------------|-----------------|-------------|
| | | | | P2.10.158.003 | | |
| 2 | 424 | Бикмидзин | 3105.12 | | | |
| 1 | 217 | | 12.1109 | | | |
| Изм. | Лист | № док.им. | Подп. | Дата | Стенка наружная | |
| Разраб. | Напольский | | | 12.1109 | | |
| Проб. | Антипин Б.В. | | | | Лит. | Масса |
| Т.контр. | | | | | | Масштаб |
| | | | | | | 1:2 |
| Н.контр. | | | | | Лист | Листов |
| Чтб. | | | | | 3 | 1 |
| | | | | 3 ГОСТ 19904-90 | | ООО "Алмаз" |
| | | | | Лист 12X18H9T ГОСТ 5582-75 | | |

Листы и шпалы

P2.10.158.004

6,3 (✓)

① $\phi 18$
2 отв.

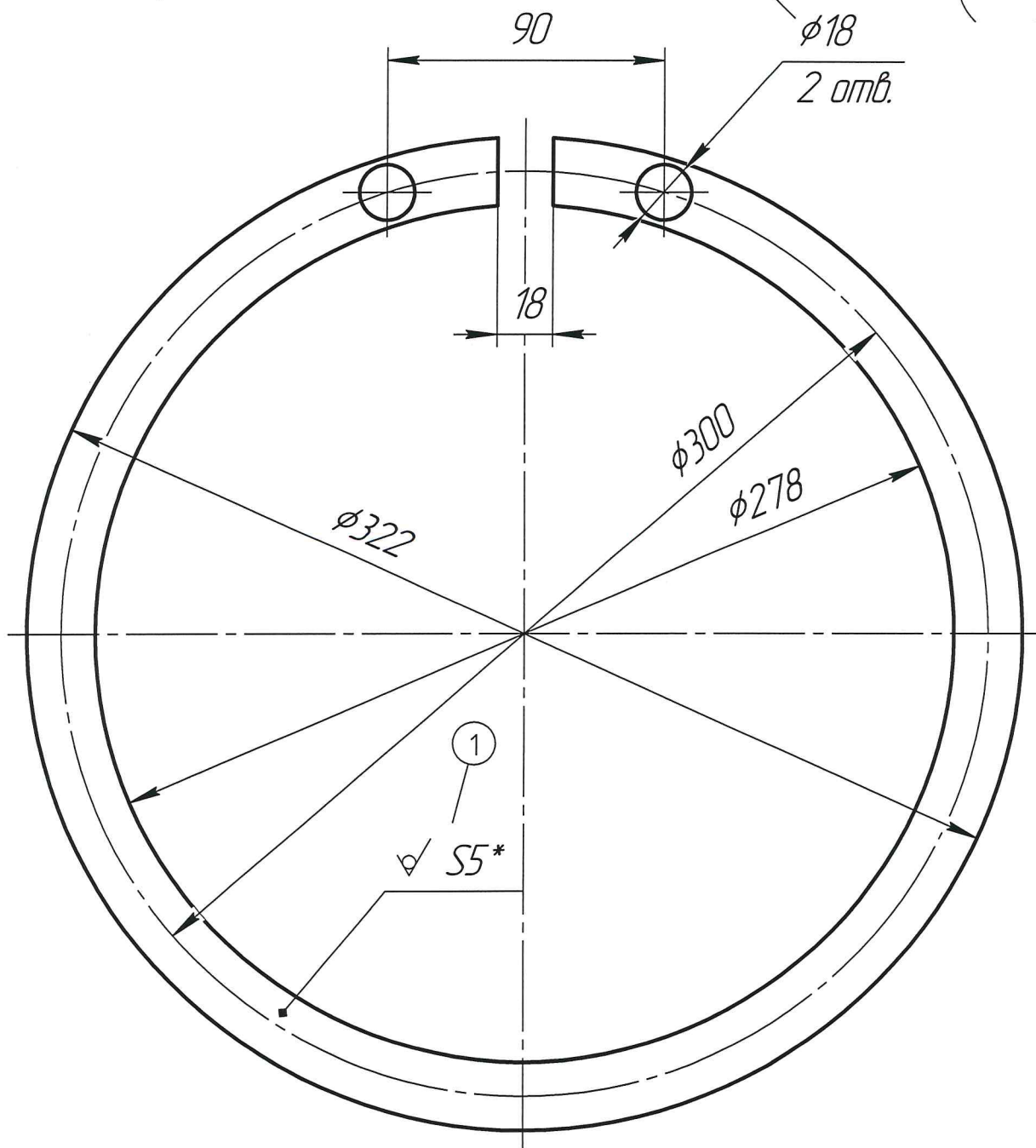

- 1. H12, h12, $\pm \frac{IT12}{2}$.
- 2. *Размер для справок.

P2.10.158.004

| | | | | |
|----------|------|------------------|--------------------|----------|
| Изм. | Лист | № докум. | Подп. | Дата |
| Разраб. | | Сарвардинов З.З. | <i>[Signature]</i> | 09.06.07 |
| Пров. | | Антипин Б.В. | | |
| Т.контр. | | | | |
| И.контр. | | Московкин В.И. | | |
| Утв. | | | | |

Стенка верхняя

Лист 5 ГОСТ 19904-90
12X18H9T ГОСТ 5582-75

| | | |
|------|--------|---------|
| Лист | Масса | Масштаб |
| | | 1:2 |
| Лист | Листов | 1 |

[Signature]

Перв. примен.

Г.проб. №

Подп. и дата

Инд. №

Взам. инв. №

Подп. и дата

Инд. № подл.

P2.10.158.005

6,3 (✓)

Перв. примен.

Справ. №

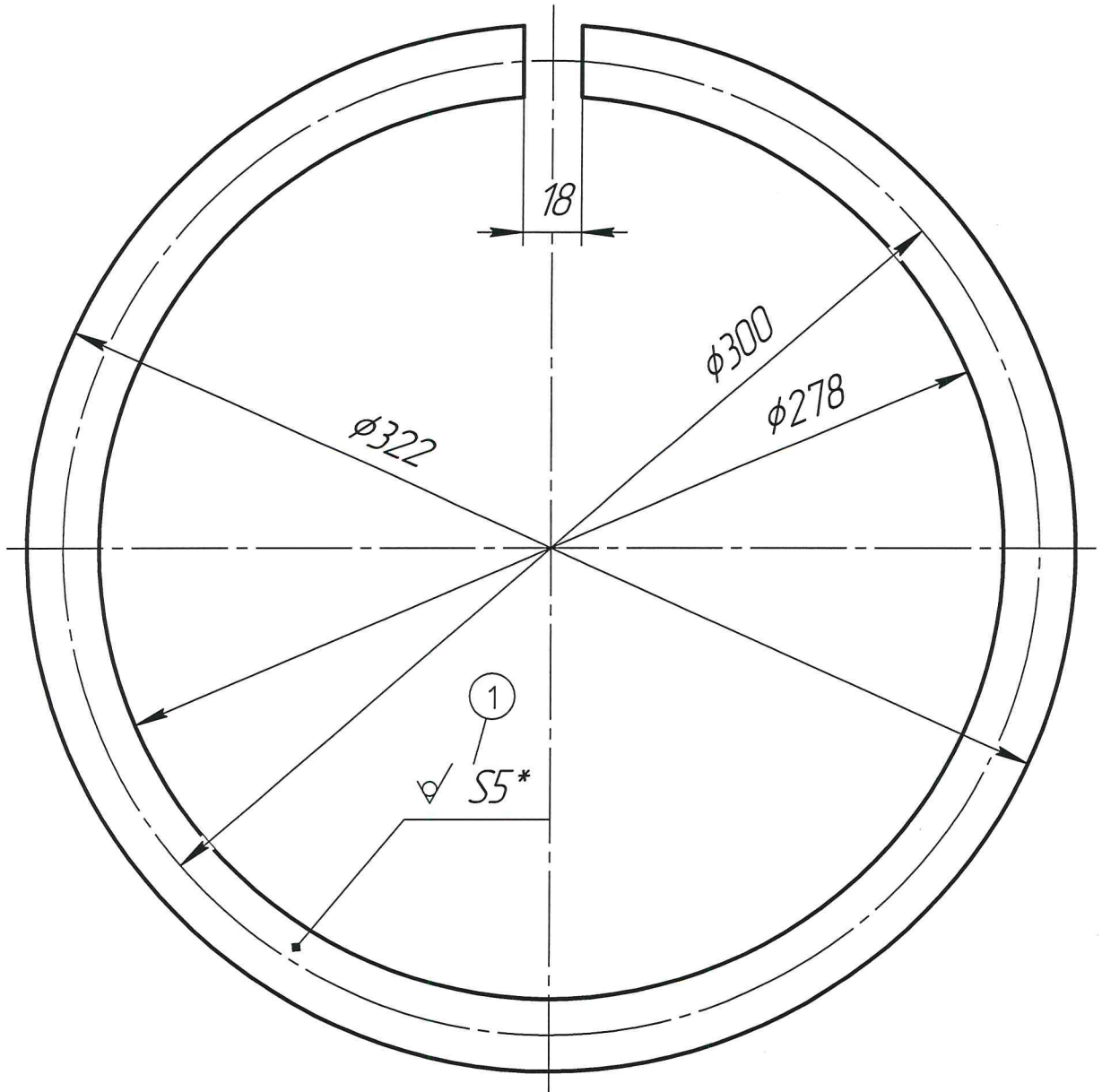

Подп. и дата

л.

Инв. №

Взам. инв. №

1. H12, h12, $\pm \frac{IT12}{2}$.
2. *Размер для справок.

Подп. и дата

Инв. № подл.

P2.10.158.005

| | | | |
|----------|------------------|-----------|----------|
| 1 | 424 | Букмирзин | 31.05.12 |
| Изм. | Лист | № док-м. | Подп. |
| Разраб. | Сарвардинов З.З. | 09.06.07 | |
| Пров. | Антипин Б.В. | | |
| Т.контр. | | | |
| Н.контр. | Московкин В.И. | | |
| Утв. | | | |

| | | |
|----------------------------|--------|---------|
| P2.10.158.005 | | |
| Лист | Масса | Масштаб |
| | | 1:2 |
| Лист | Листов | 1 |
| Стенка нижняя | | |
| 5 ГОСТ 19904-90 | | |
| Лист 12X18H9T ГОСТ 5582-75 | | |
| | | |