

01-0300.21.00.000СБ

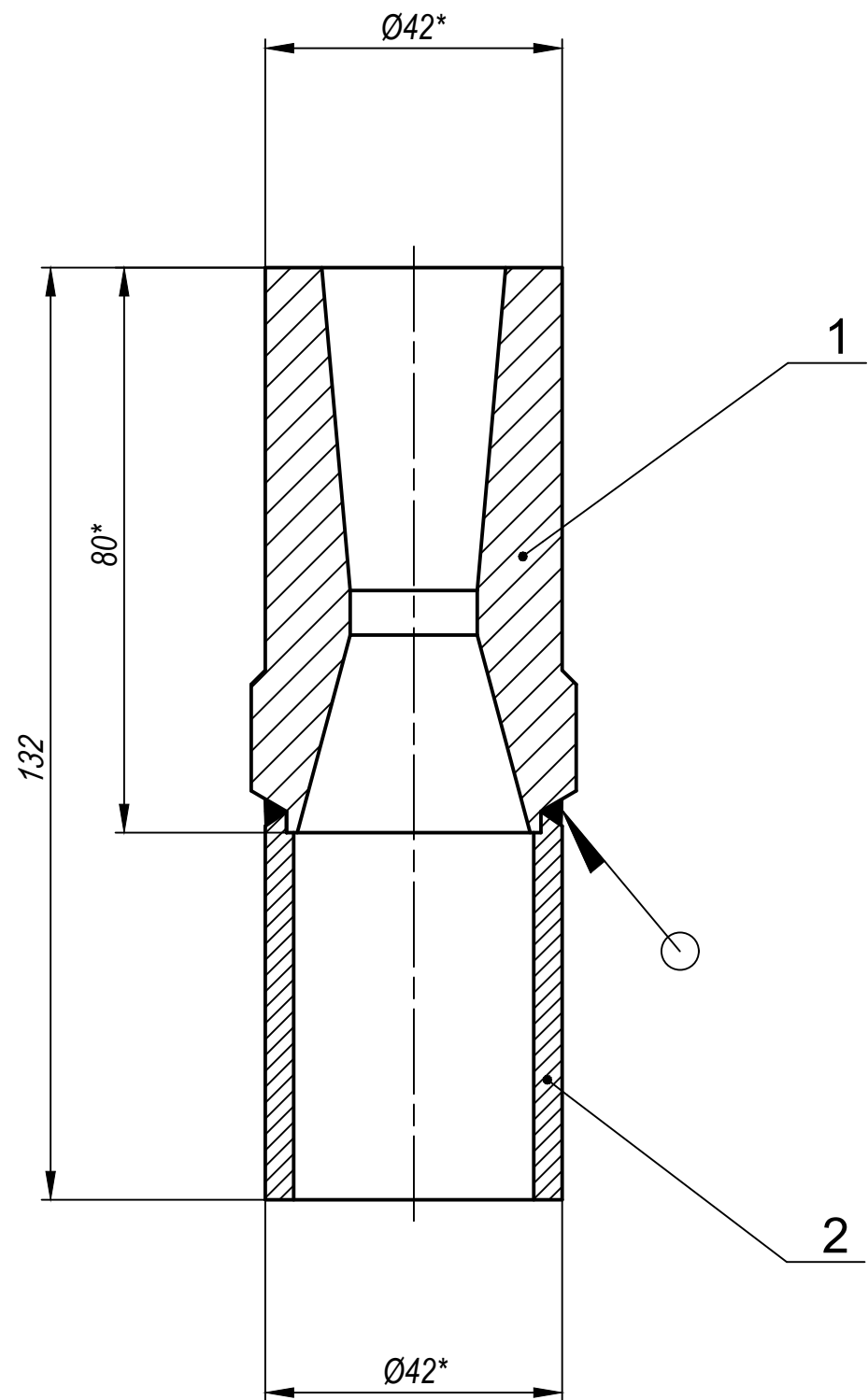

Инв.№ подл.	Подп. и дата	Взаим. инв.№	Инв.№ дубл.	Подп. и дата

Экземпляр №

Формат	Зона	Поз.	Обозначение	Наименование	Кол.	Прим.
				<u>Документация</u>		
A3			01-0300.21.00.000СБ	Сборочный чертеж		
				<u>Детали</u>		
A4	1		01-0300.07.00.001	Наконечник внутренний	1	Заим.
A4	2		01-0300.21.00.001	Втулка	1	

- *Размеры для справок.
- Неуказанные пред. откл. по h14; H14; IT14|2.
- Сварка по ГОСТ 14771-76. Варить по месту прилегания дет., катетом равным наименьшей толщине свариваемой детали. Сварные швы зачистить.

ЭСПЦ. ДСП-65.				
01-0300.21.00.000СБ				
Изм	Лист	№ докум	Подпись	Дата
Разраб.	Бочаров			11.01.21
Пров.				
Т.контр.	Хуснуллин			
Н.контр.	Балабуркина			
Утв.	Бочаров			
Наконечник внутренний в сборе			Литер.	Масса
Сборочный чертеж				0.9
Сборочный чертеж			Масшт.	1:1
Сборочный чертеж			Лист	Листов 1
КМК ТЭМПО				

01-0300.07.00.001

3,2 / (✓)

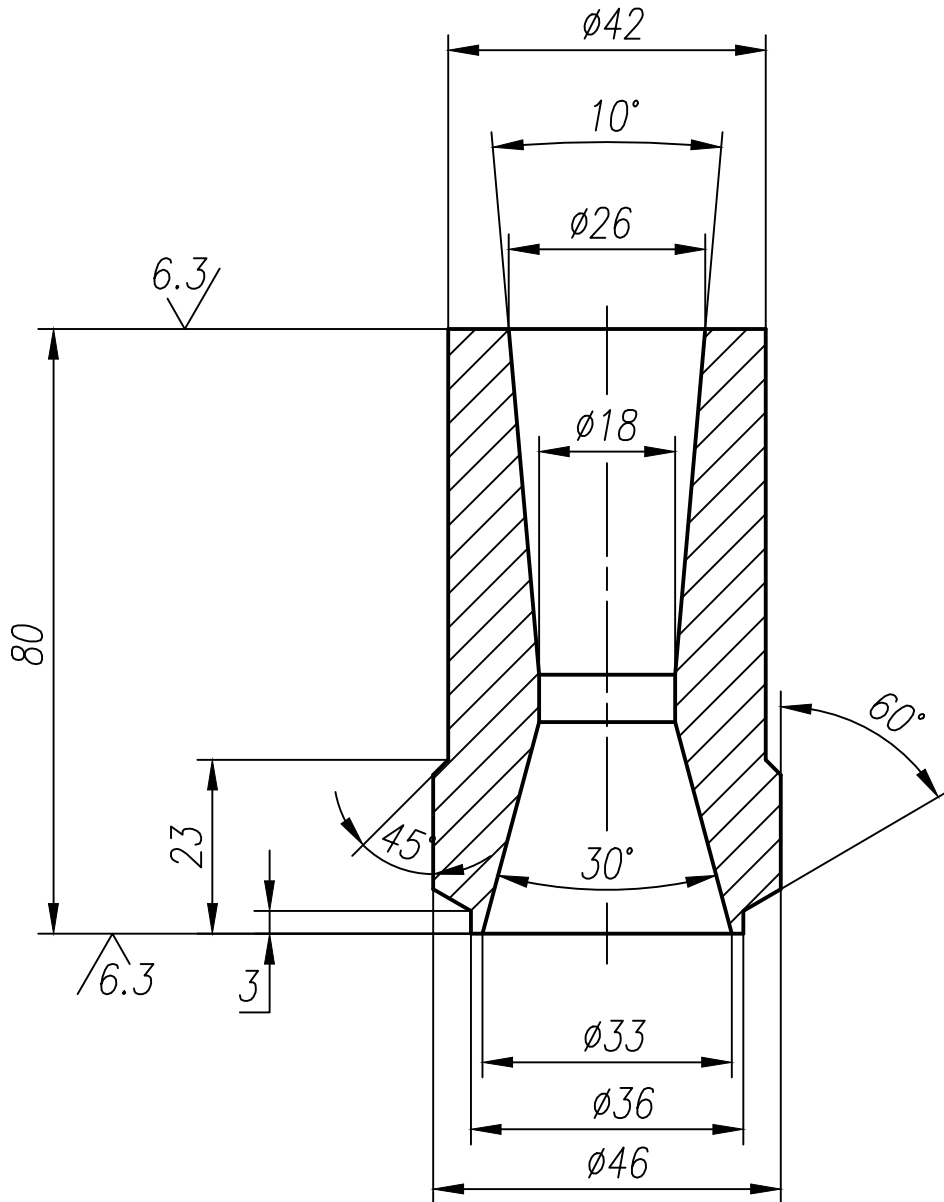

1. Неуказанные пред. откл. по Н14, h14, ±js14/2.
2. Острые углы притупить R0.5.

Экземпляр №

ЭСПЦ. Горелка.

01-0300.07.00.001

Наконечник
внутренний

М1 ГОСТ 859-2014

Литер.	Масса	Масшт.
	0.7	1:1
Лист	Листов 1	

КМК ТЭМПО

Инв. N подп.	Т.контр.	Н.контр.	Утв.	Изм	Лист	Н докум	Подпись	Дата	Подп. и дата	Взаим. инв. N	Инв. N дубл.	Подп. и дата
				Разраб.		Бочаров		15.03.19				
				Пров.								
						Хуснуллин						
						Балабуркина						
						Киселев						

Копировал:

Формат: А4