

поз.	Обозначение	Наименование	Кол.	Прим.
	Подборка S14	Сборочный чертеж		
		Детали		
18	ТМ 117-2024-00.00.018	Трубная решетка	1	SA 182 F321
19	ТМ 117-2024-00.00.019	Опорная труба трубки печи реформинга	19	SA 312 TP 321

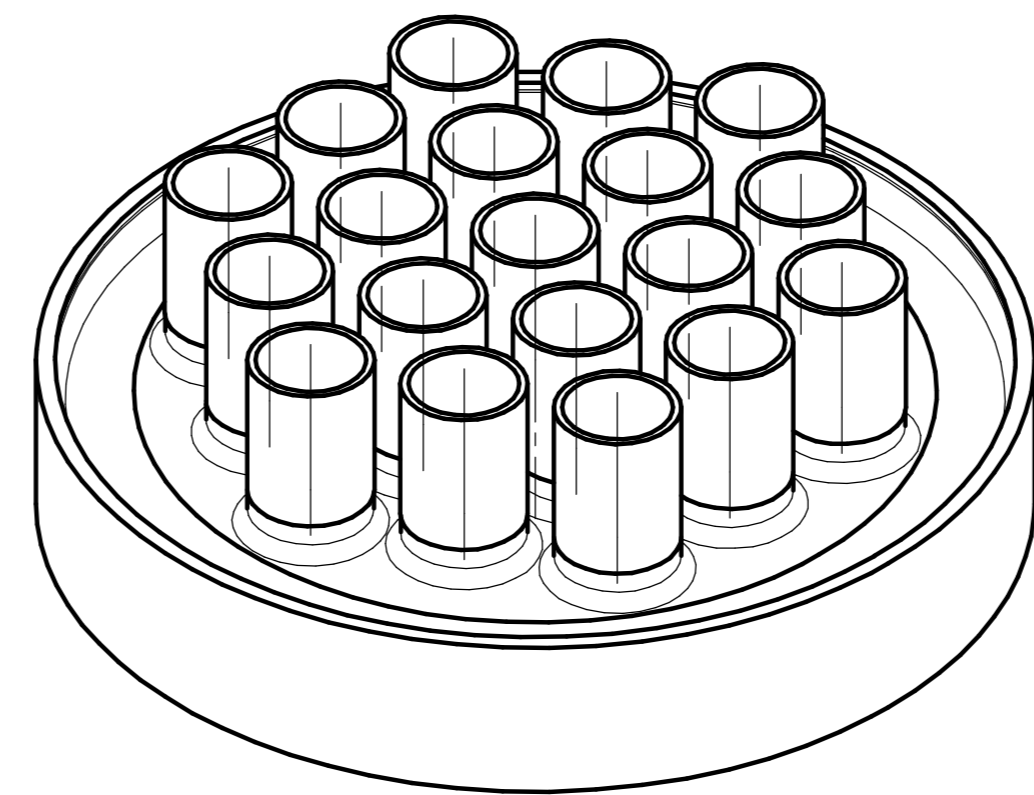
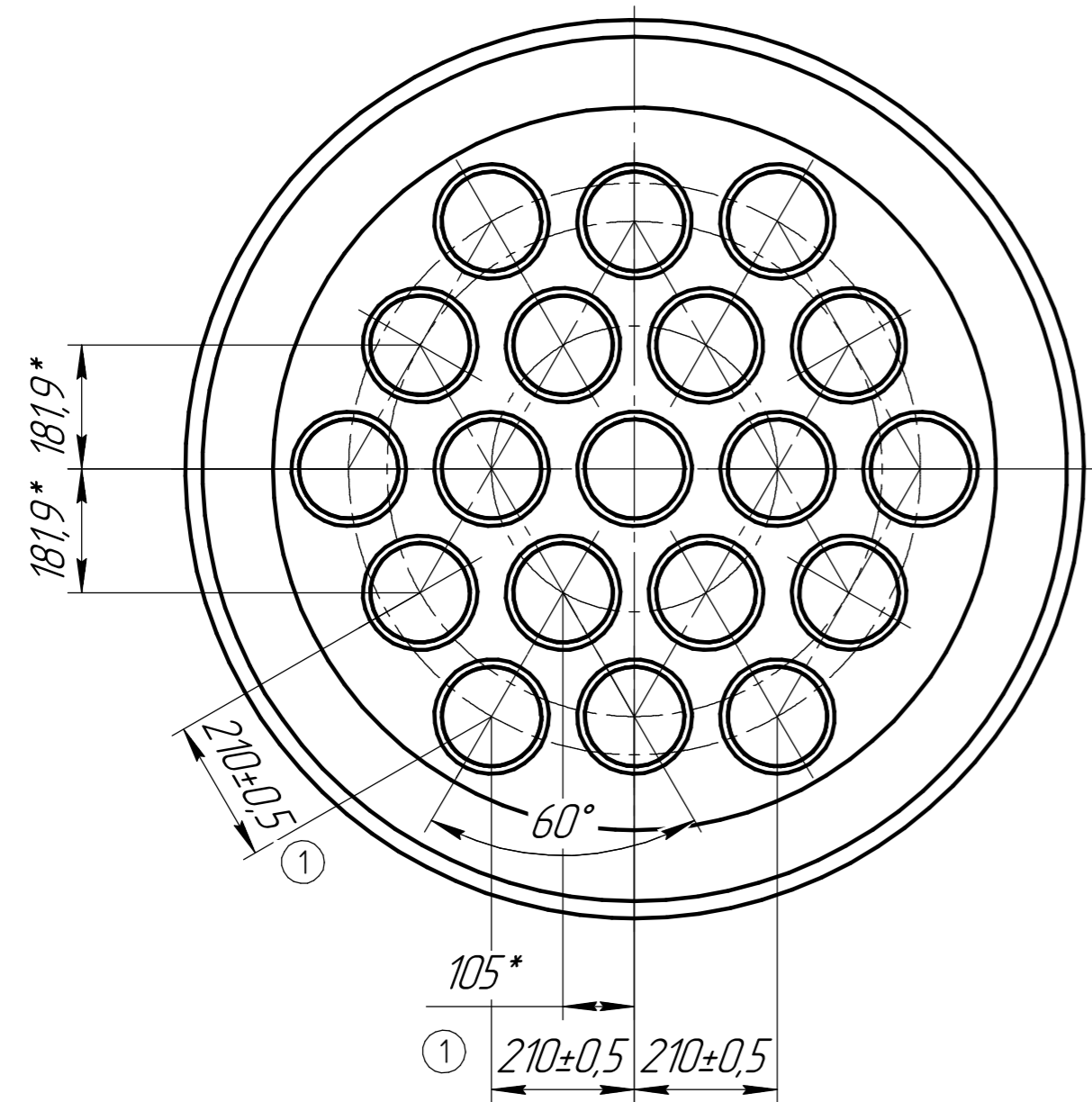

- 1 \*Размеры для справок.
- 2 Неуказанные предельные отклонения размеров Н14, н14, ±IT14/2.
- 3 Сварные швы в соответствии с ТМ 117-2024-00.00.000 Д.

Инв. № подл. Подл. и дата. Взам. инв. № Инв. № дробл. Подл. и дата. Справ. № Перв. исполн.

подборка S14				Лист	Масса	Масштаб
1	Изм.	Лист	№ докум.	Подп.	Дата	
	Разраб.	Панова			07.24	
	Проб.					
	Т.контр.					
	Н.контр.					
	Утв.	Ильменский			07.24	
Трубная решетка с патрубками Сборочный чертеж				Лист	1579	1:10
				Листов		1