

КОНД.202000.003_01

√ Ra 6.3 (√)

Перв. примен.
Переходник

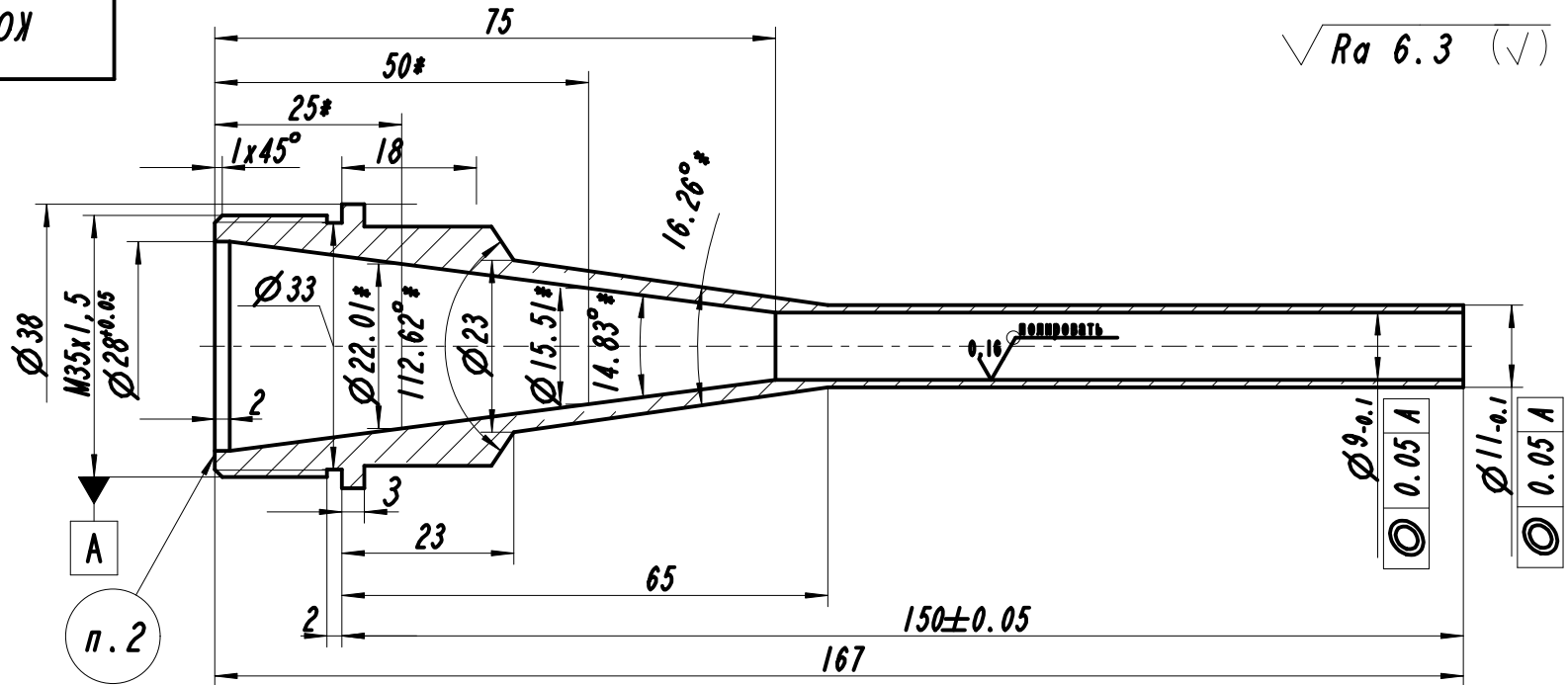
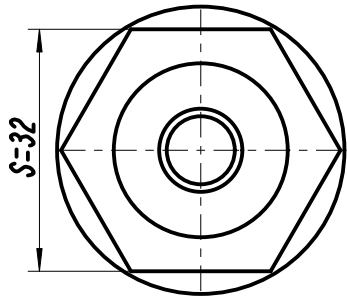

п. 2

1. h10, H10, ±IT10/2.
2. Маркировать - 16.
3. * Размеры для справок.

Инв. N подл. | Подп. и дата | Взам. инв. N | Инв. N дубл.

Изм.	Лист	№ докум.	Подп.	Дата
Разраб.	Суслов			
Пров.	Усин			
Т. контр.				
Согл.				
Н. контр.				
Утв.				

КОНД.202000.003_01			
Матрица ГТ 16	Лит.	Масса	Масштаб
	0	0.192	1:1
Лист		Листов	
		1	
40ХН2МА ГОСТ 4543-91		ООО КОНДУИТ ПРОМ	

Копировал:

Формат: А4