

85X.202.331

Справ. № 85X.624.608С17

Лист № 1 из 1

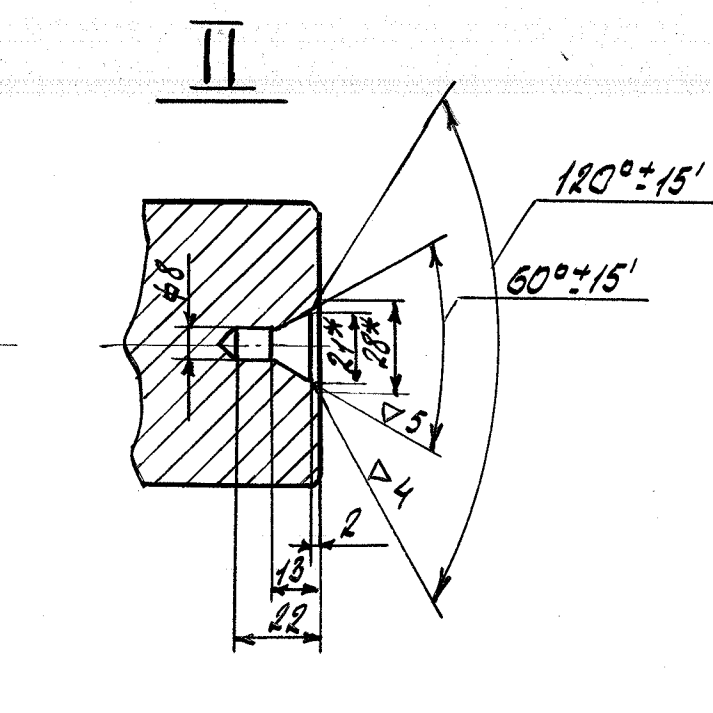
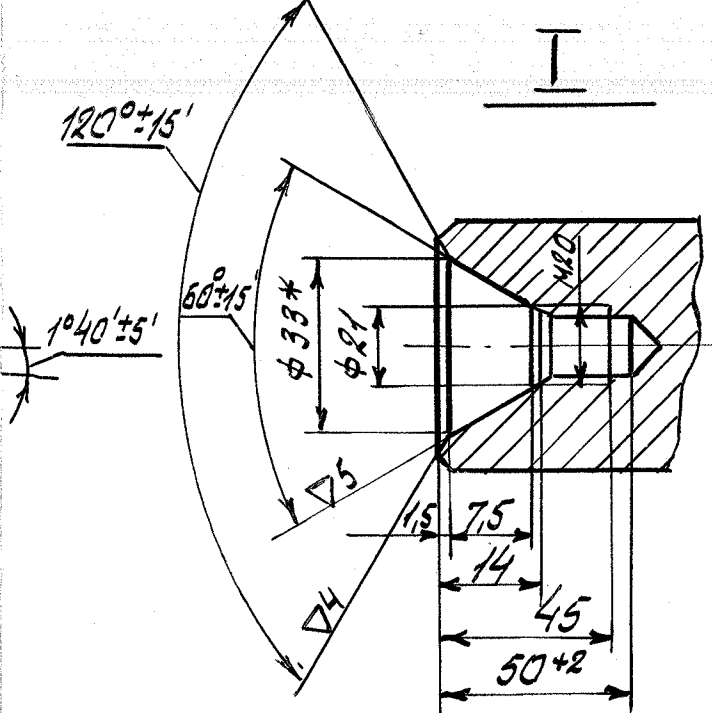
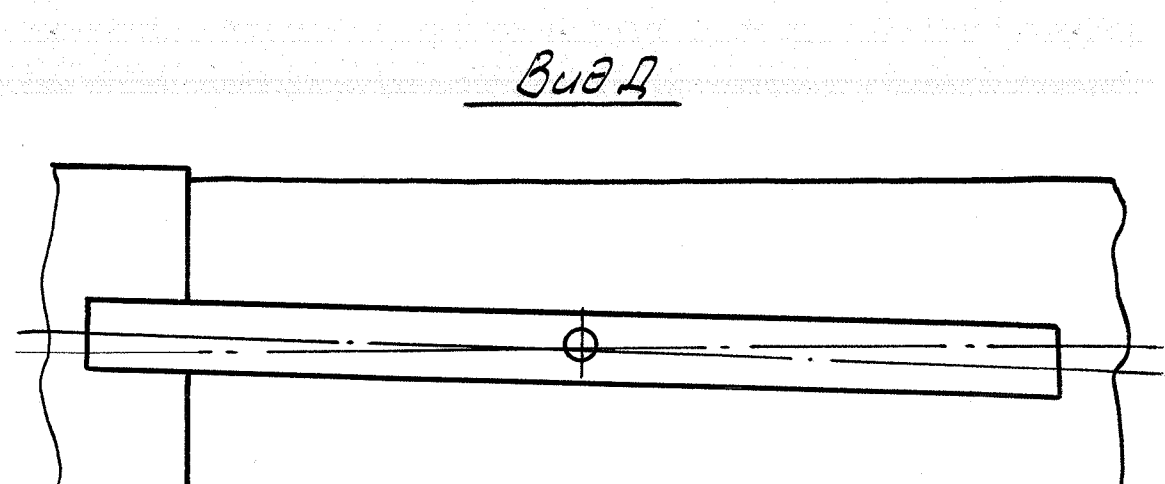
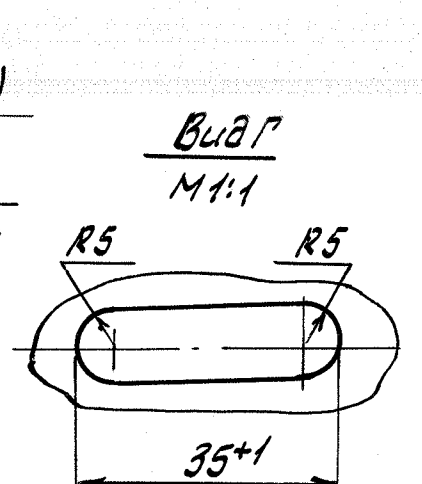
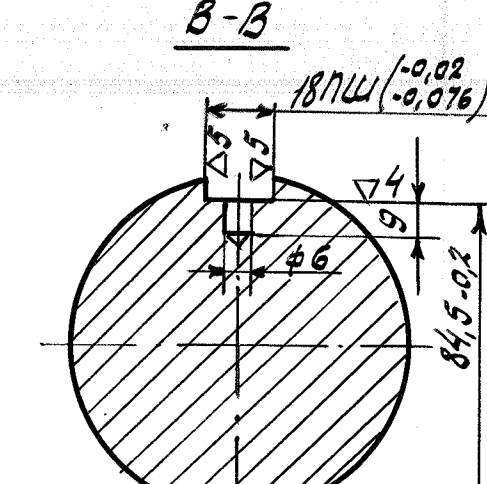
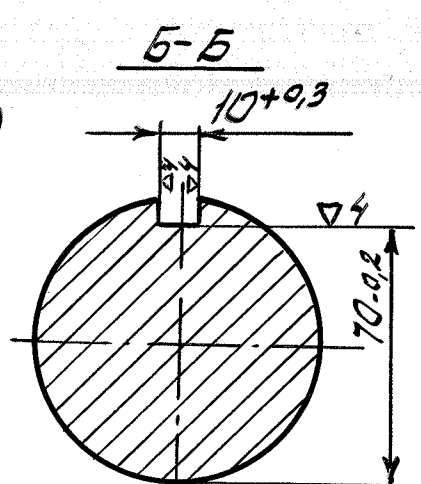
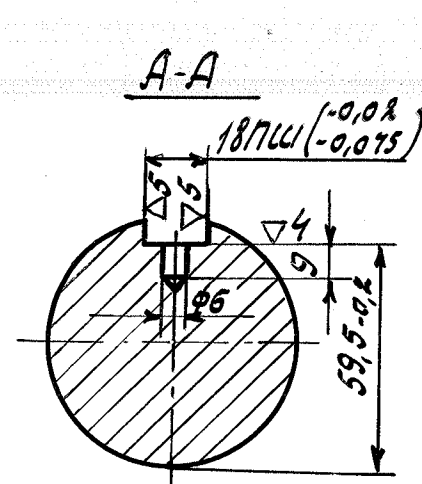
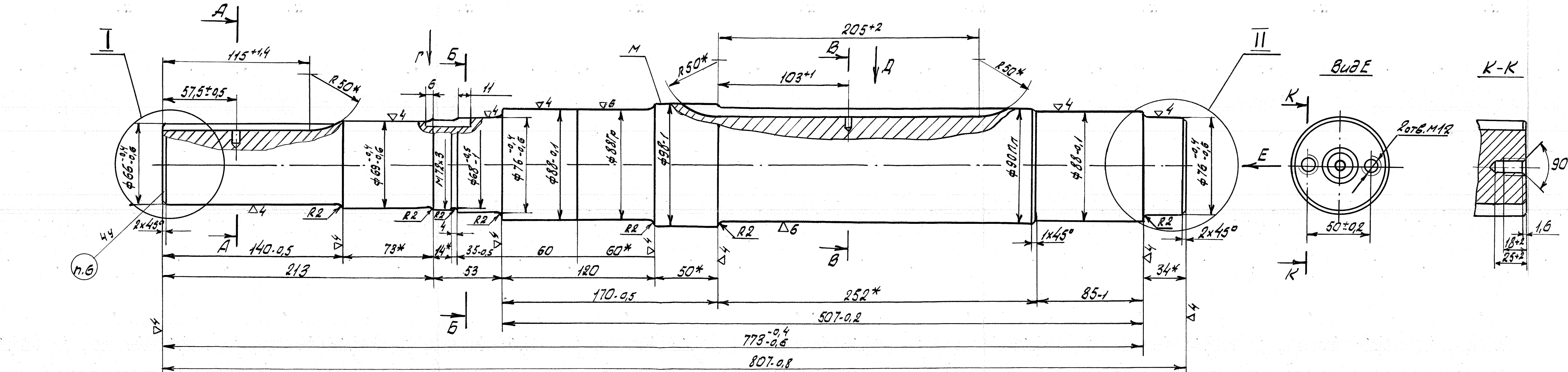

1. Черноту на поверхности М зачистить до металлического блеска.
2. Резьбу предохранить от повреждений гайкой 85X.210.355 исп. 1.
3. * Размеры для справок.
4. Неуказанные предельные отклонения размеров: охватываемых - по А7, охватывающих - по В7, прочих ± 1/2 допуска Тк1.
5. Маркировать шрифтом П0-5 ГОСТ 2930-62.

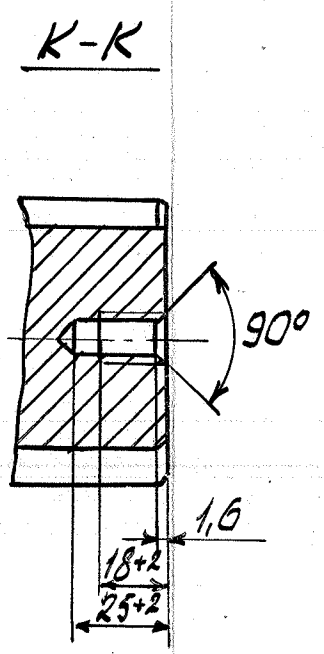

Изм.		Лист	№ докум.	Подп.	Дата	85X.202.331		
Выдана	Проб.	Принят	Т.кантр.	И.кантр.	Утв.	5	35	1:2
						Вал		
						Кроче В100 ГОСТ 2590-71		
						45 под 30.8" ГОСТ 1050-74		

ЕСКД

Формат: А4