

600'091'001'13

$\sqrt{Ra\ 3,2\ (\checkmark)}$

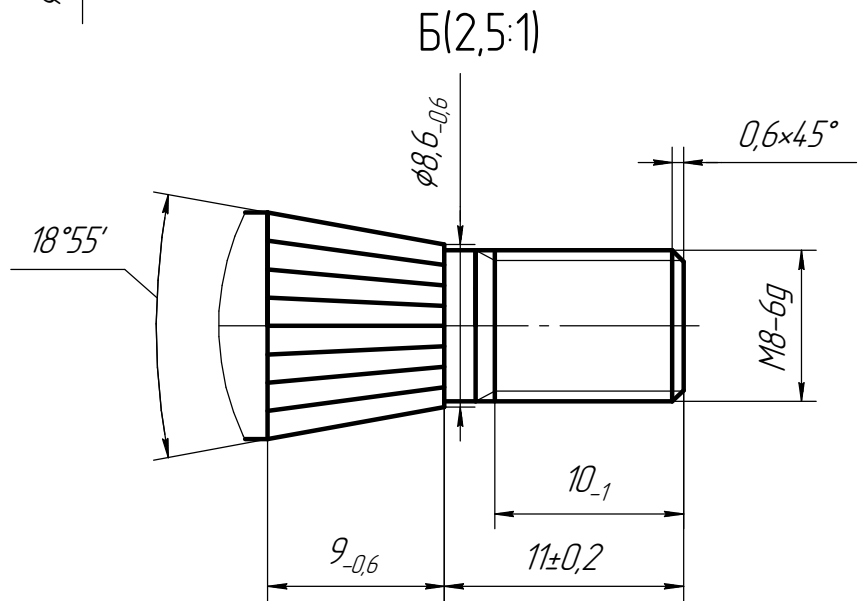
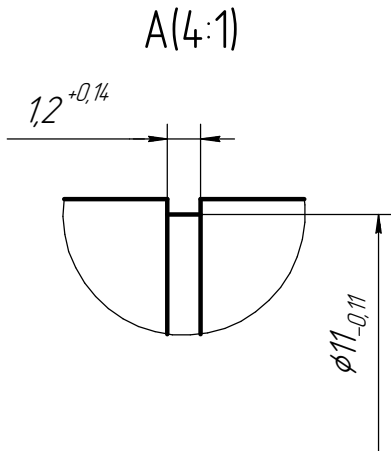
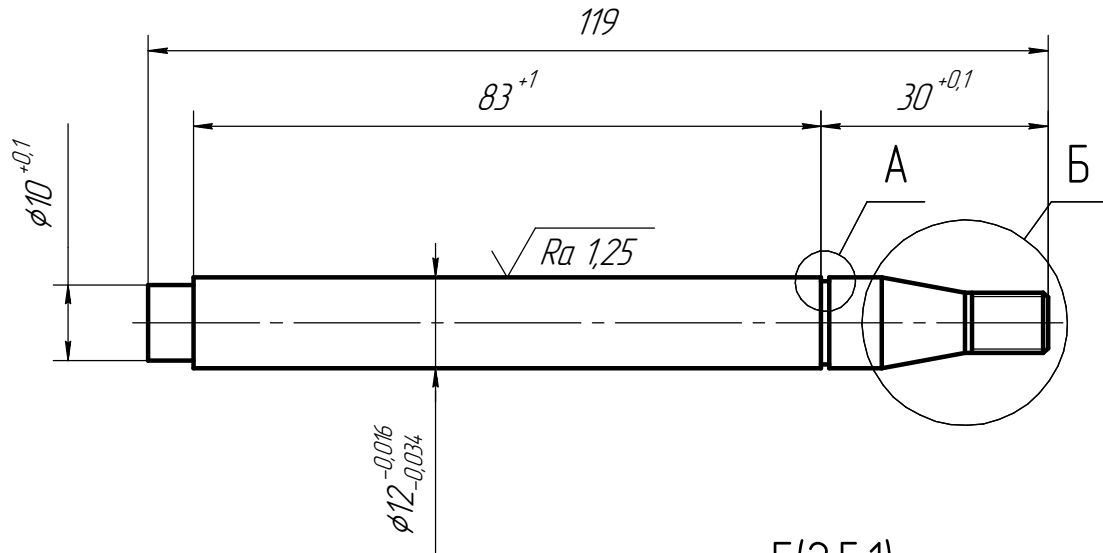

1. Материал-заменитель - стали 12X18H10E, 12x18H12E ГОСТ 5632-2014.
2. Общие допуски по ГОСТ 30893.2-200-МК.
3. Количество накатанных ребер - 37. Угол профиля накатки 90°.

Перв. примен.

Справ. №

Подп. и дата

Инд. № дробл.

Взам. инв. №

Подп. и дата

Инд. № подл.

Изм.	Лист	№ докум.	Подп.	Дата
Разраб.				
Пров.				
Т.контр.				
Н.контр.				
Утв.				

СТО01.150.009

Ось

Сталь 08X18H10T(ЭИ914) ГОСТ 5632-2014

Лит.	Масса	Масштаб
	0,1	1:1
Лист	Листов	1