

KB 001

1,6 (✓)

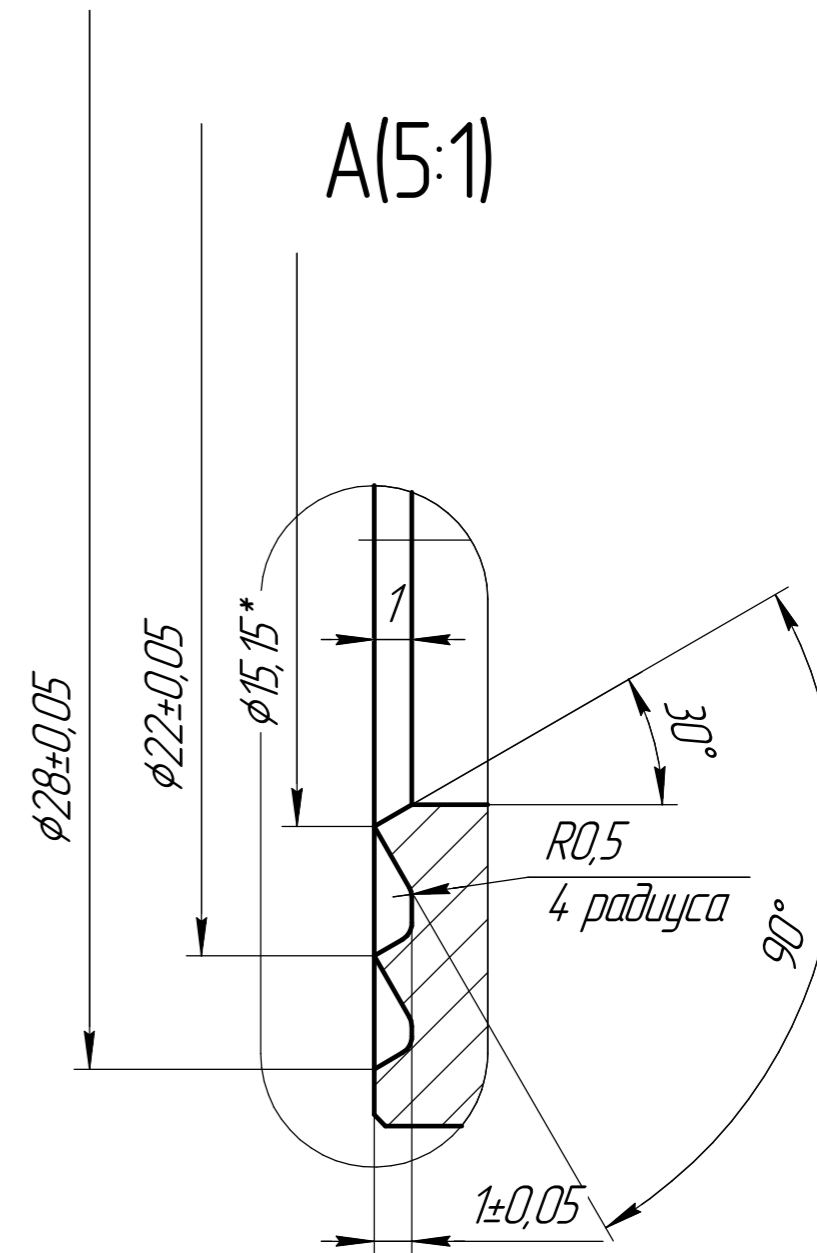
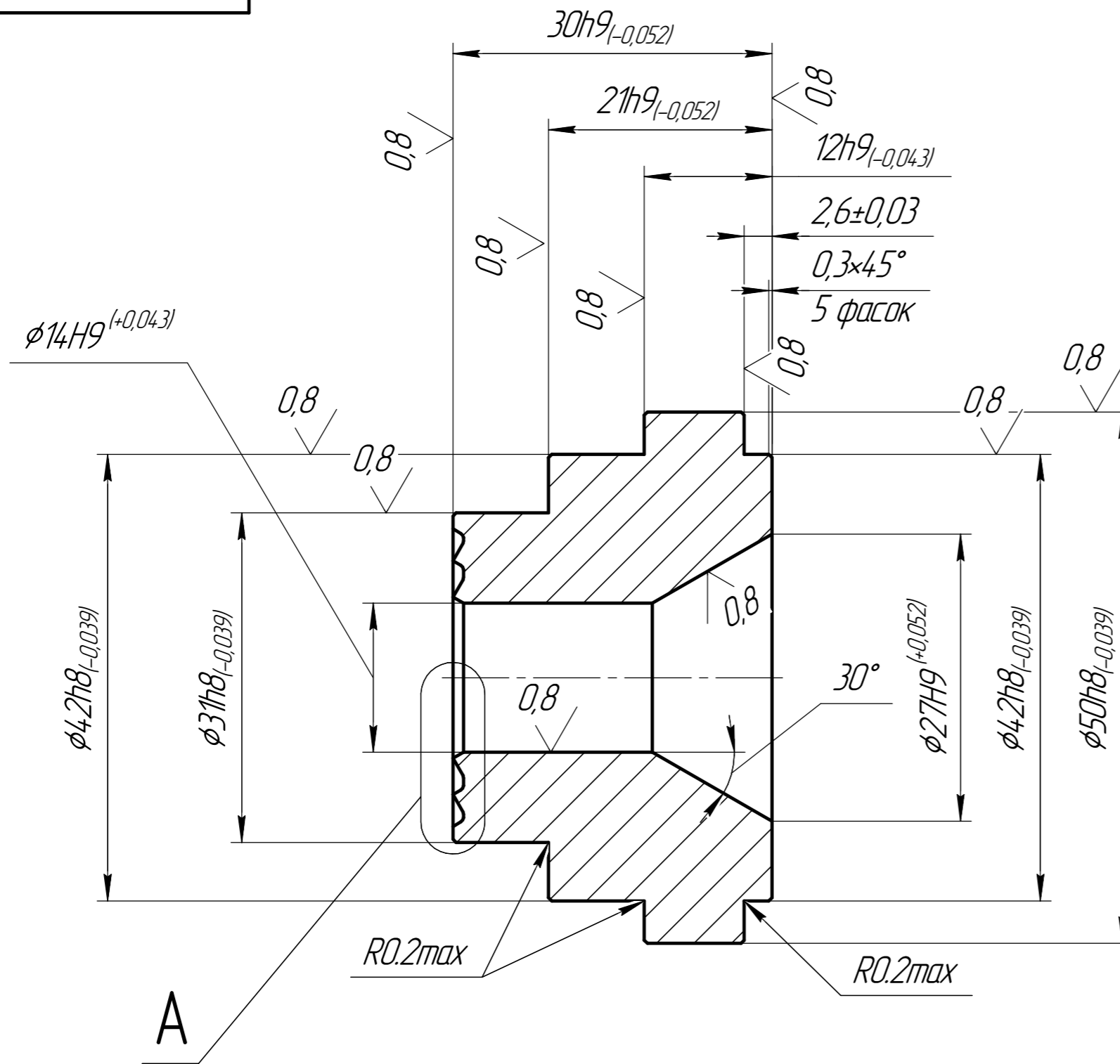

1 48...53 HRC  
 2 \*Размеры для справок.  
 3  $\pm t_2/2$

					KB 001			
Изм.	Лист	№ докум.	Подп.	Дата	Корпус	Лит.	Масса	Масштаб
Разраб.								2:1
Проб.						Лист	Листов	1
Т.контр.								
Н.контр.					Сталь 9ХС			
Утв.								

Копировал

Формат А3

Перв. примен.

Справ. №

Подп. и дата

Инд. № дюрл.

Взам. инв. №

Подп. и дата

Инд. № подл.