

20.03.01-02.00.000 СБ

Перв. примен.

Справ. №

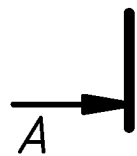
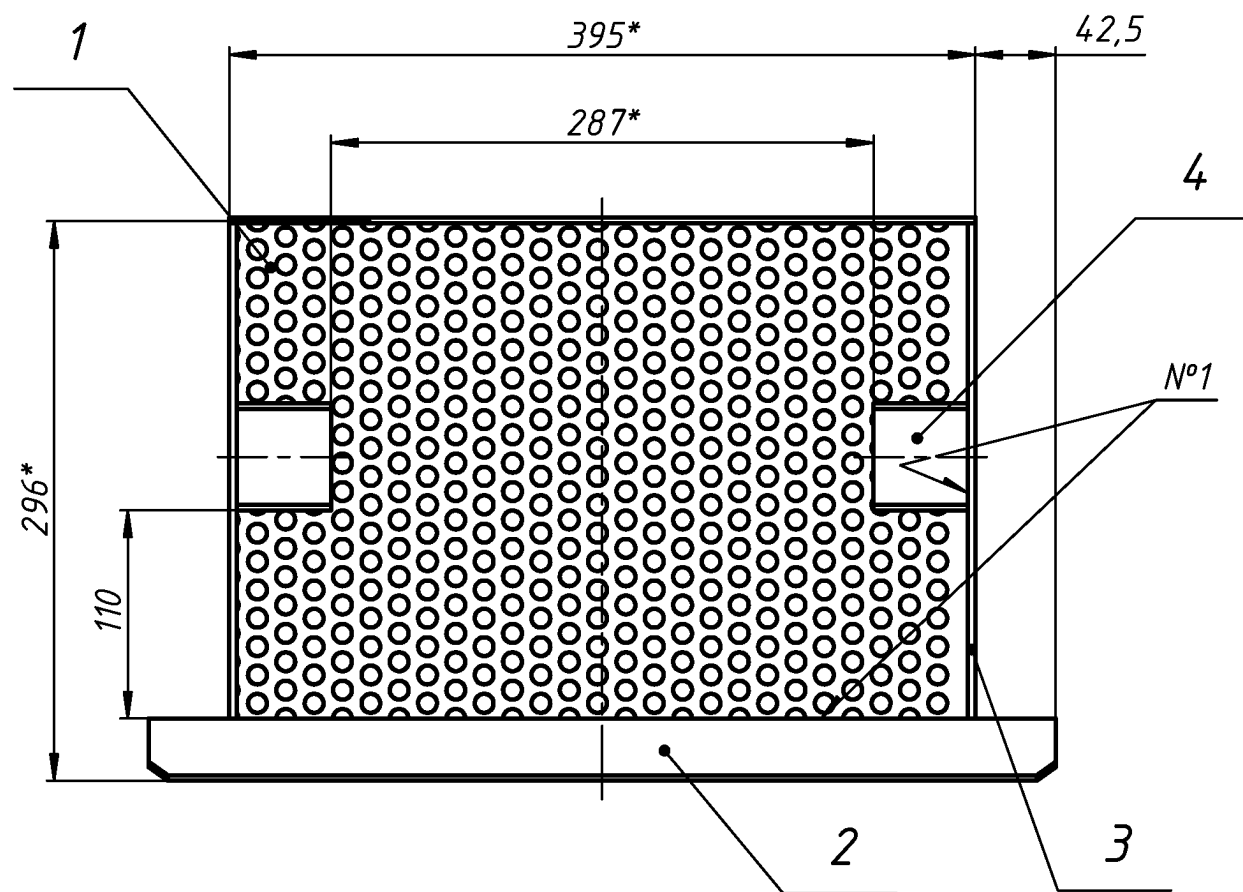
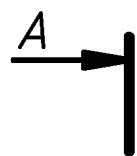
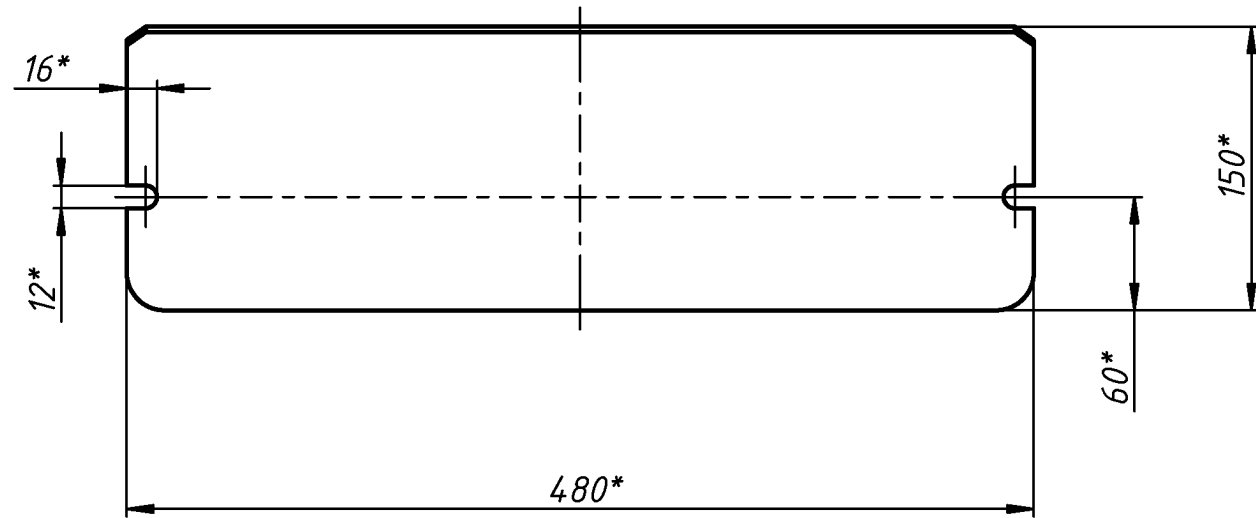

A-A



Таблица 1.

№ шва	Обозначение шва	ГОСТ
1	T1-Δ3-~	ГОСТ 14771-76

- 1 *Размеры для справок.
- 2 Неуказанные предельные отклонения размеров $\pm IT14/2$.
- 3 Сварка дуговая в защитном газе. Сварные швы см Табл 1.
- 4 Контроль качества сварных соединений - внешний осмотр и измерения. Трещины, непровары, прожоги, скопления шлаковых включений не допускаются.
- 5 Сварные швы проверить на плотность смачиванием керосином.
- 6 Сварные швы зачистить. Цвета побежалостей на наружных поверхностях не допускаются.
- 7 Покрытие согласно карты окраски.
- 8 Маркировать обозначением чертежа любым удобным способом.

Подп. и дата

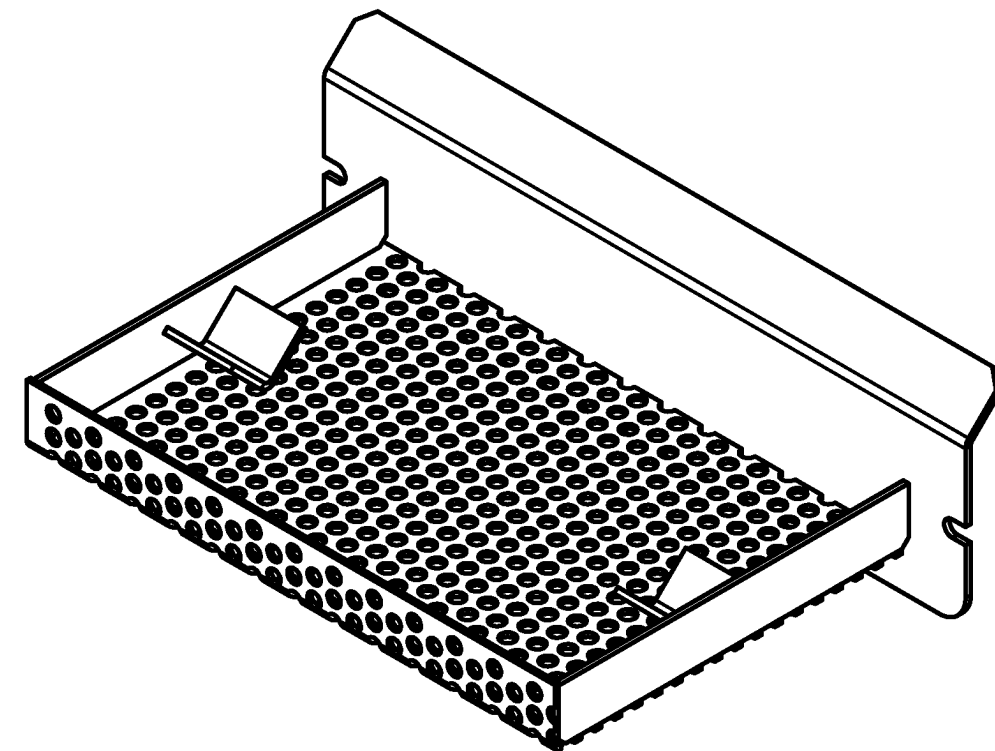
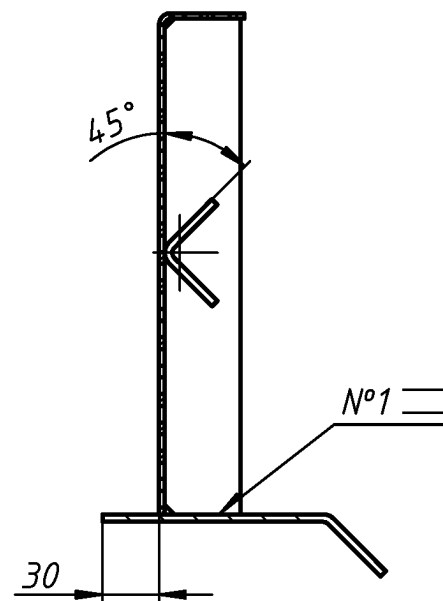
Инв. № дубл.

Взам. инв. №

Подп. и дата

Инв. № подл.

					20.03.01-02.00.000 СБ			
Изм.	Лист	№ докум.	Подп.	Дата	Сито	Лит.	Масса	Масштаб
Разраб.				24.04.2024			5,2	1:4
Пров.						Лист	Листов	1
Т. контр.								
Нач.отд.								
Н. контр.								
Утв.								