

100.05-20.50.000 СБ

Перв. примен.

Справ. №

Подп. и дата

Инв. № дубл.

Взам. инв. №

Подп. и дата

Инв. № подл.

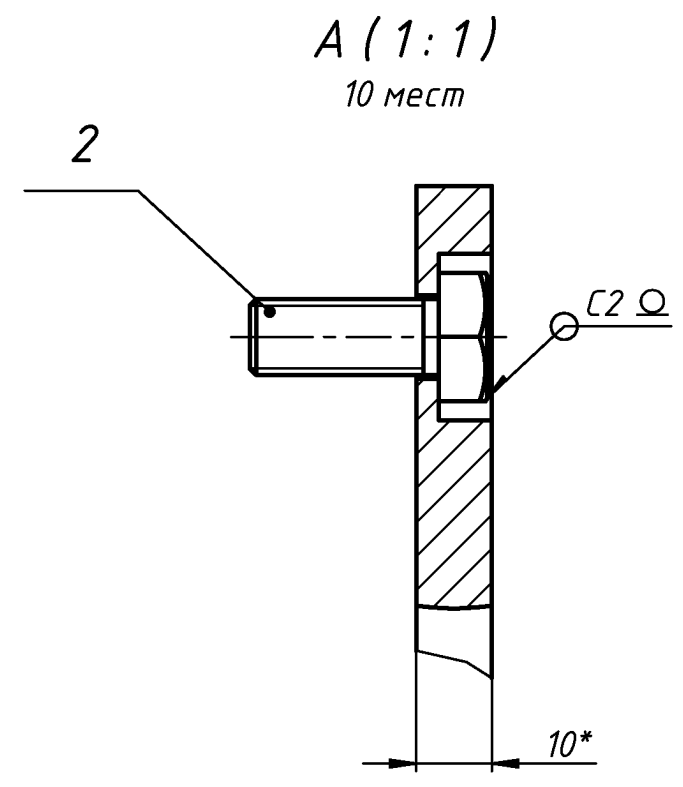
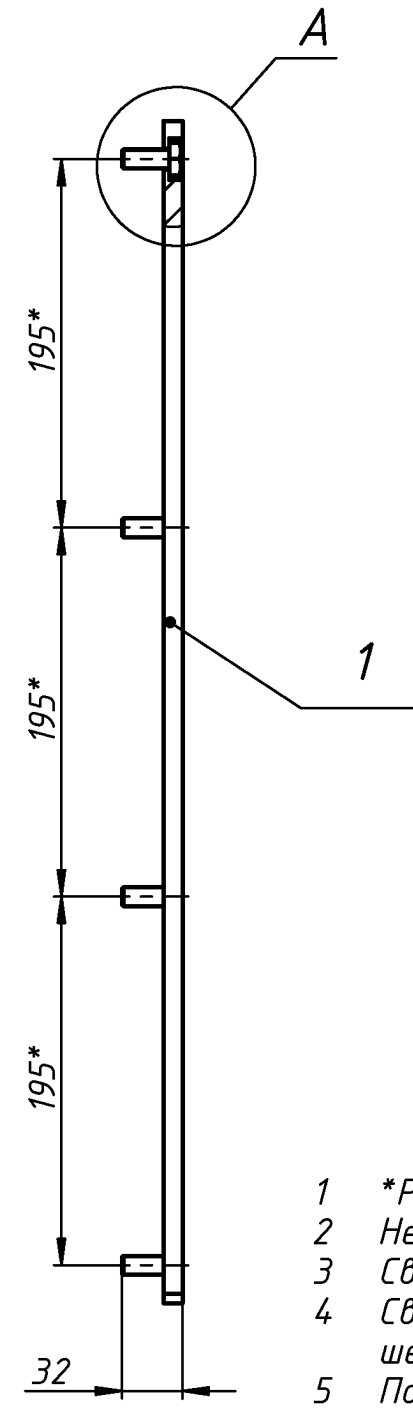
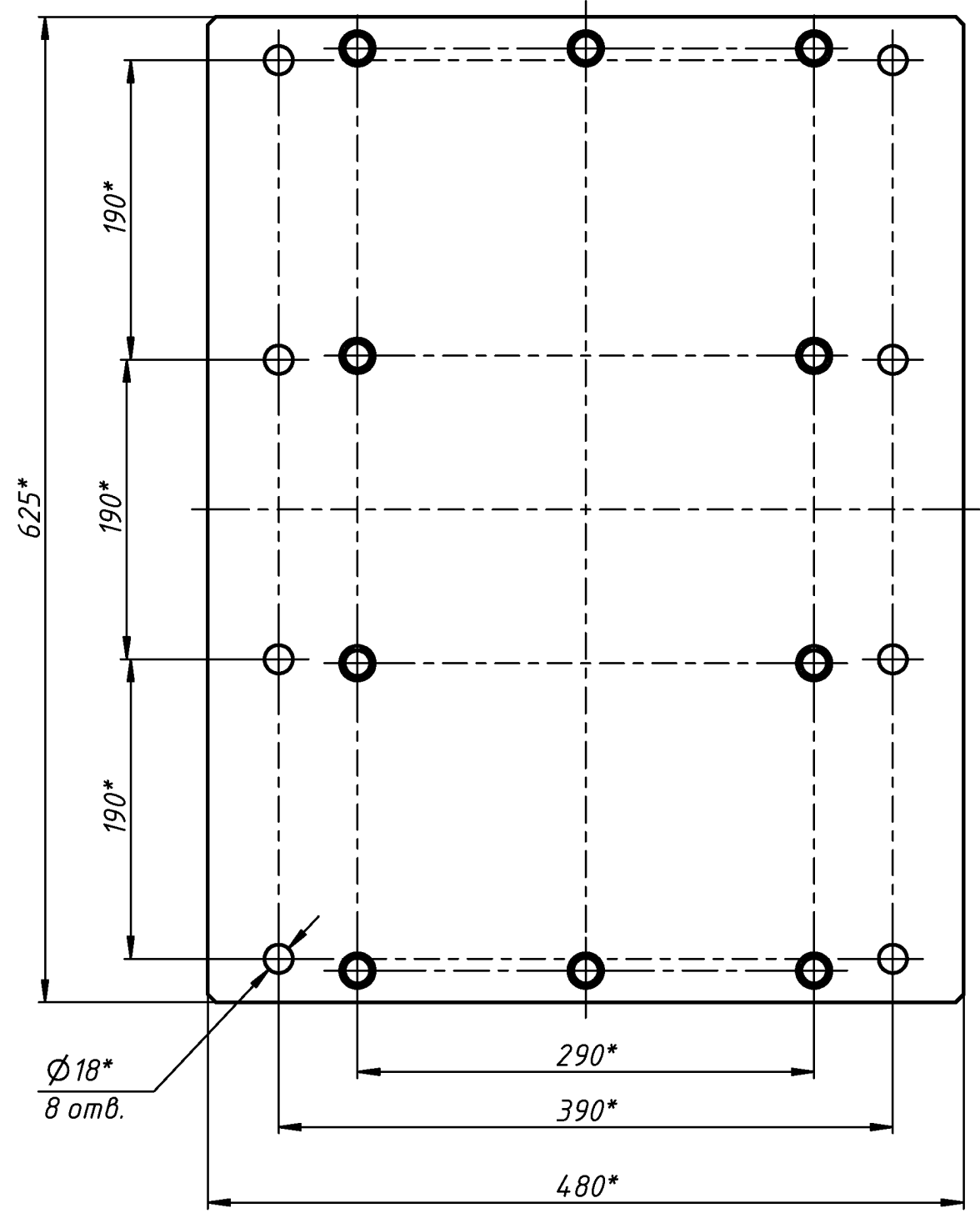

- 1 \*Размеры для справок.
- 2 Неуказанные предельные отклонения размеров  $\pm IT14/2$ .
- 3 Сварка дуговая в защитном газе. Сварные швы по ГОСТ 14771-76.
- 4 Сварные швы зачистить заподлицо с основным металлом, шероховатость поверхности зачистки - Ra 25.
- 5 Покрытие согласно карты окраски.
- 6 Маркировать обозначением чертежа любым удобным способом.

					<b>100.05-20.50.000 СБ</b>			
Изм.	Лист	№ докум.	Подп.	Дата	<b>Плита</b> Сборочный чертеж	Лит.	Масса	Масштаб
Разраб.				14.05.2024			23,4	1:4
Пров.						Лист	Листов	1
Т. контр.								
Нач.отд.								
Н. контр.								
Утв.								