

100.05-20.30.000 СБ

Перв. примен.

Справ. №

Подп. и дата

Инв. № дубл.

Взам. инв. №

Подп. и дата

Инв. № подл.



Таблица 1

№ шва	Обозначение шва	ГОСТ	Примечание
1	T1-Δ2	ГОСТ 14771-76	
2	Нестандартный шов		см. Вид А

Б-Б (1:1)

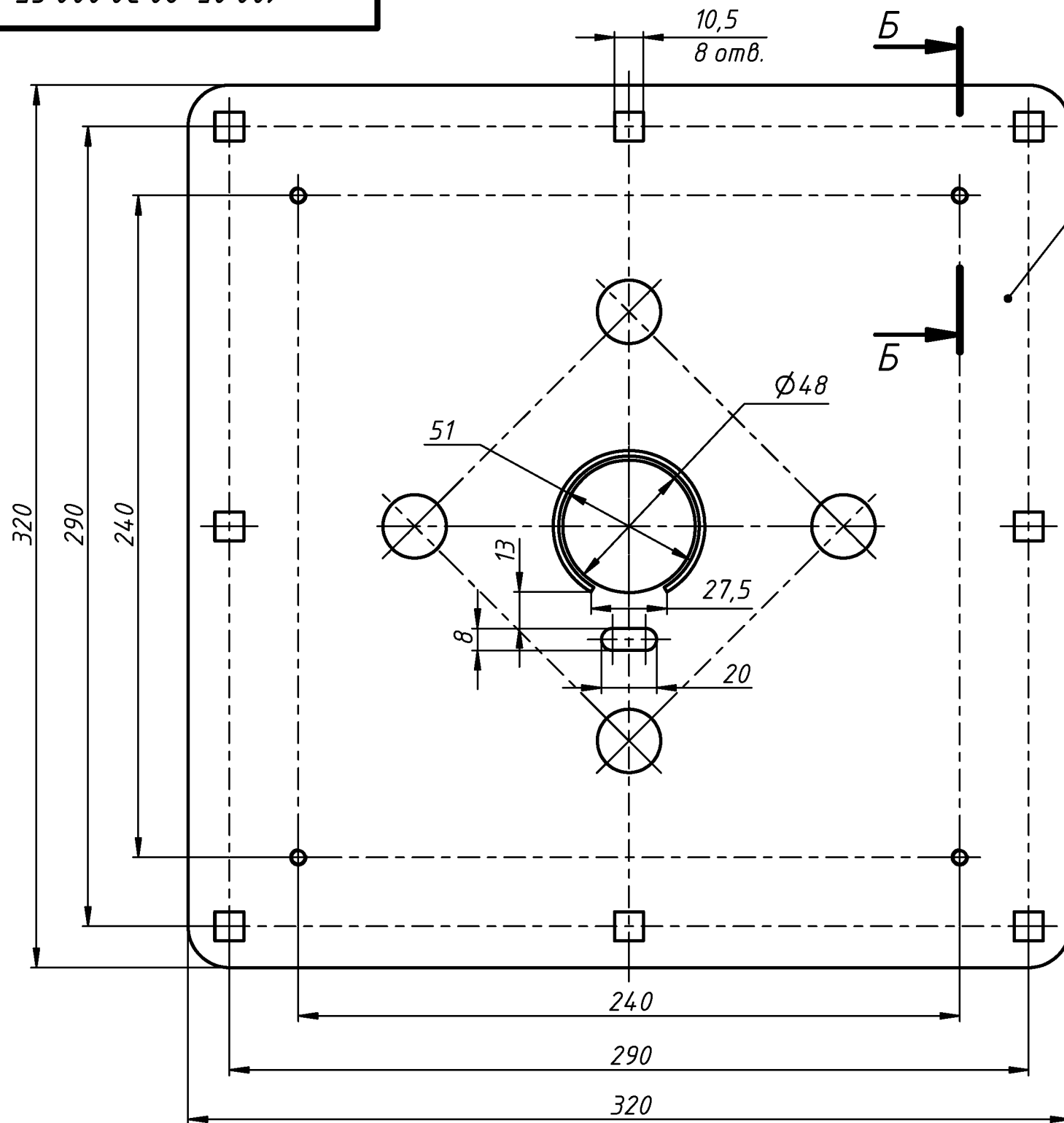
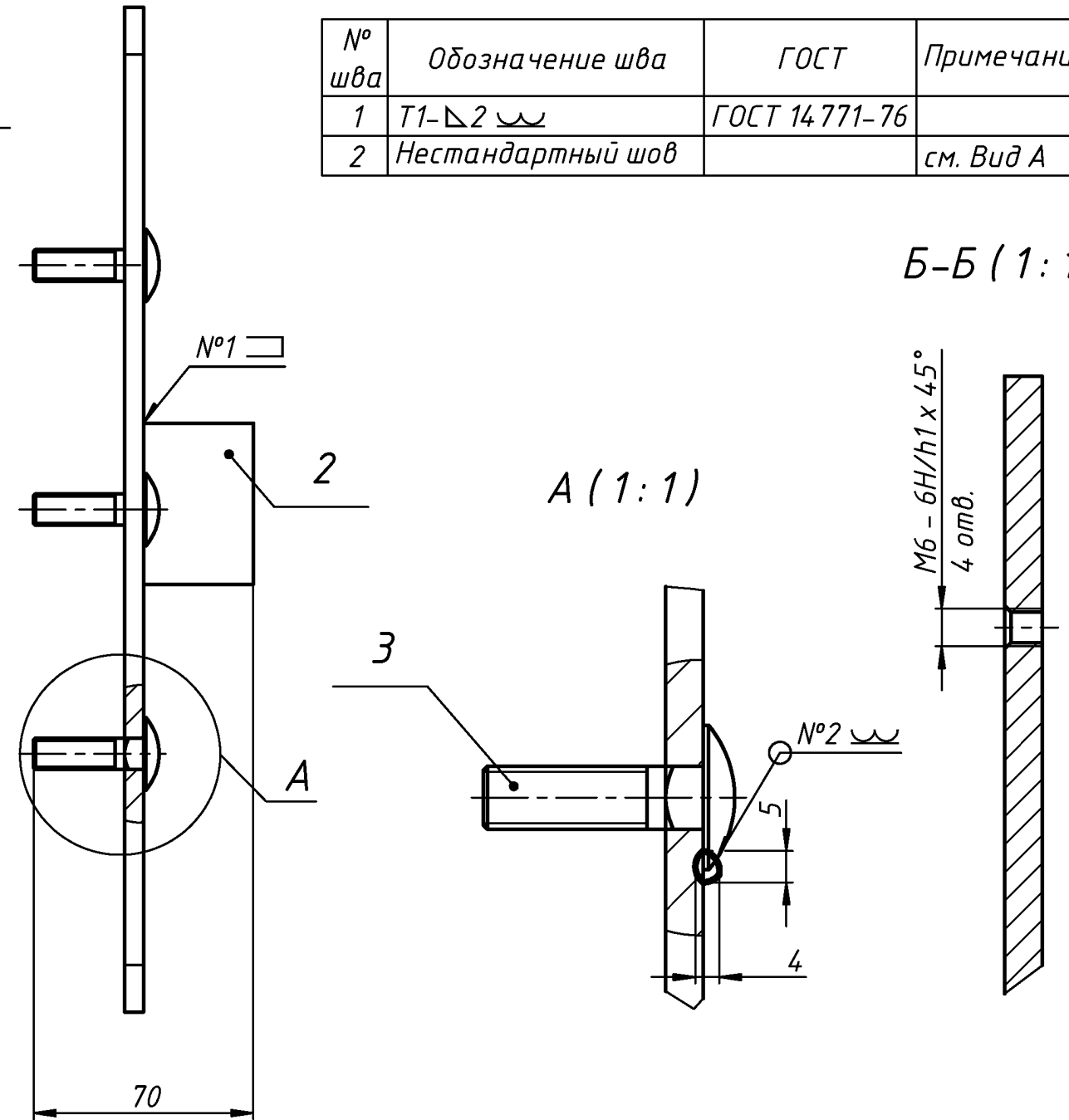

- 1 Все размеры справочные.
- 2 Неуказанные предельные отклонения размеров $\pm IT14/2$.

- 3 Сварка дуговая в защитном газе. Сварные швы согласно Табл. 1.
- 4 Контроль качества сварных соединений – внешний осмотр и измерения. Трещины, непровары, прожоги, скопления шлаковых включений не допускаются.
- 5 Сварные швы обработать методом химического травления. Цвета побежалостей поверхностях не допускаются.
- 6 Покрытие согласно карты окраски.
- 7 Маркировать обозначением чертежа любым удобным способом.

100.05-20.30.000 СБ							
Изм.	Лист	№ докум.	Подп.	Дата			
				17.05.2024			
Крышка					Лит.	Масса	Масштаб
						0,7	1:2
Сборочный чертеж					Лист	Листов	1
Утв.							