

В-В (1:5)

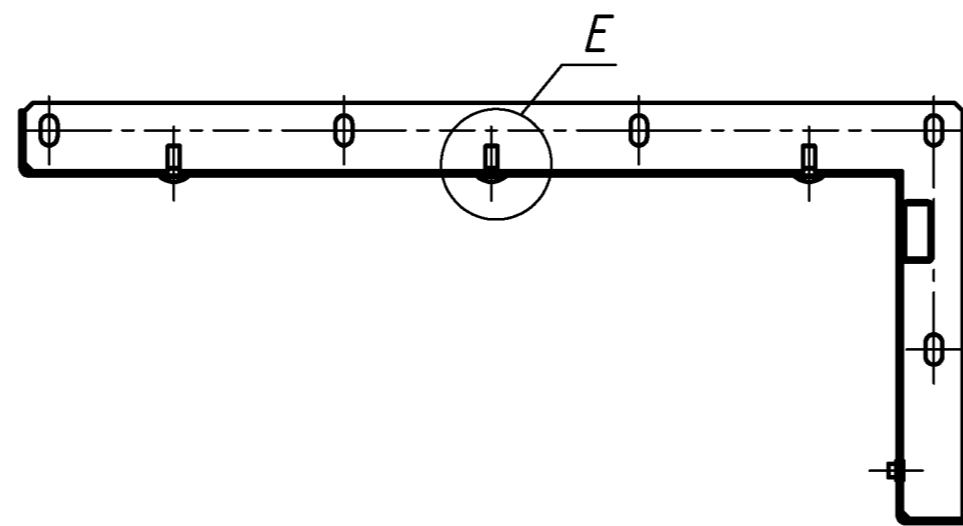

Г-Г (1:5)

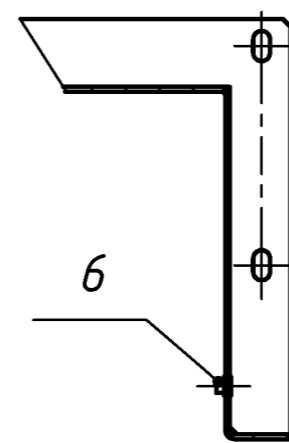

Д (1:2)

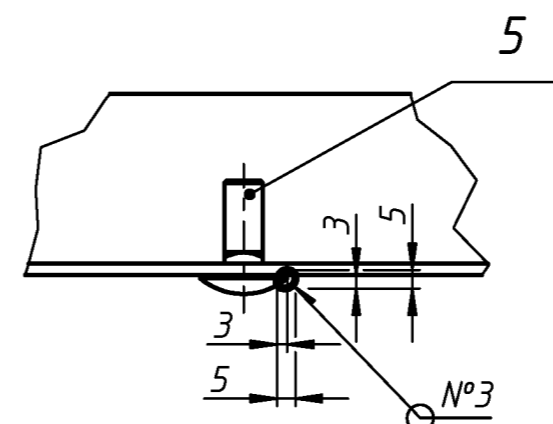

Е (1:1)



Таблица 1

№ шва	Обозначение шва	ГОСТ	Примечание
1	ГЗ - ДЗ	ГОСТ 14771-76	
2	У2	ГОСТ 14771-76	
3	Нестандартный шов		см. Вид Д, Е

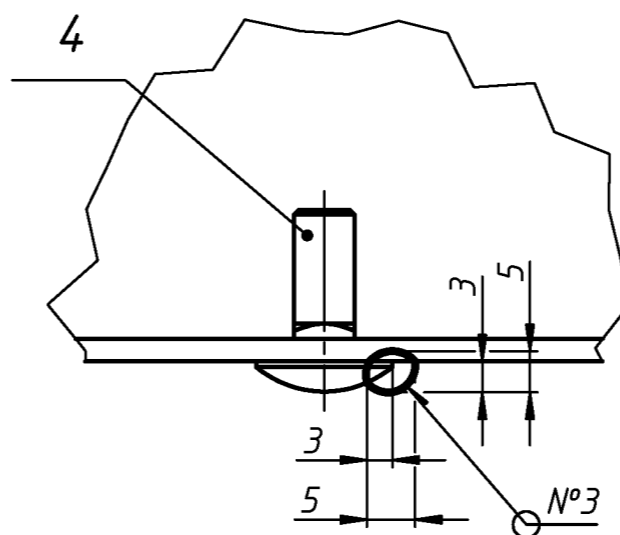
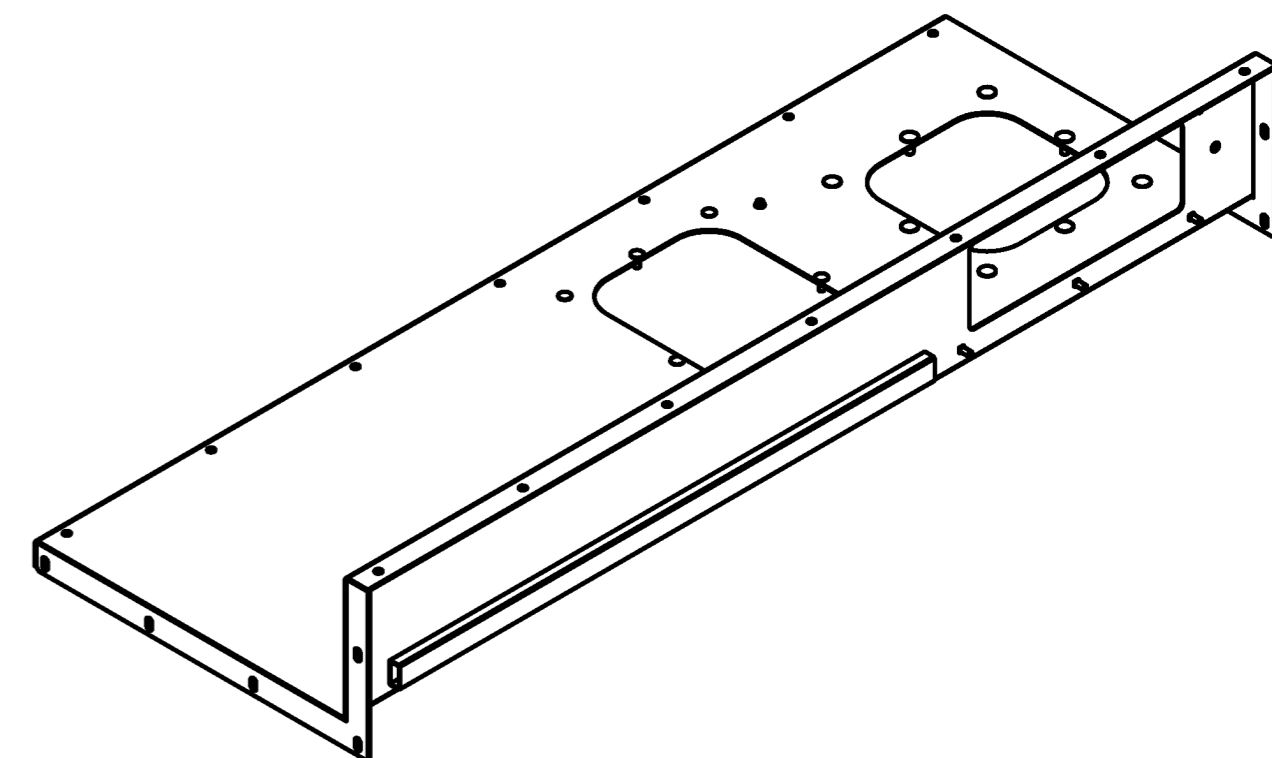

- \*Размеры для справок.
- Неуказанные предельные отклонения размеров  $\pm IT14/2$ .
- Сварка дуговая в защитном газе. Сварные швы согласно Табл.1.
- Сварные швы проверить на плотность смачиванием керосином.
- Контроль качества сварных соединений - внешний осмотр и измерения. Трещины, непровары, прожоги, скопления шлаковых включений не допускаются.
- Сварные швы обработать методом химического травления. Цвета побежалостей поверхностях не допускаются.
- Покрытие согласно карты окраски.
- Маркировать обозначением чертежа любым удобным способом.

100.05-20.10.000 СБ				Лит.	Масса	Масштаб
Изм.	Лист	№ докум.	Подп.	Дата	34,7	1:10
Разраб.				23.05.2024		
Пров.					Лист	Листов
Т. контр.						1
Нач.отд.						
Н. контр.						
Чтв.						