

A (2:1)



Таблица 1

№ шва	Обозначение шва	ГОСТ	Примечание
1	C2-ДЗ	ГОСТ 14.771-76	
2	T1-Д6	ГОСТ 14.771-76	
3	H1-Д6	ГОСТ 14.771-76	

Таблица 2

Обозначение	Масса, кг
100.05-10.40.000	4,9
100.05-10.40.000-01	5,7

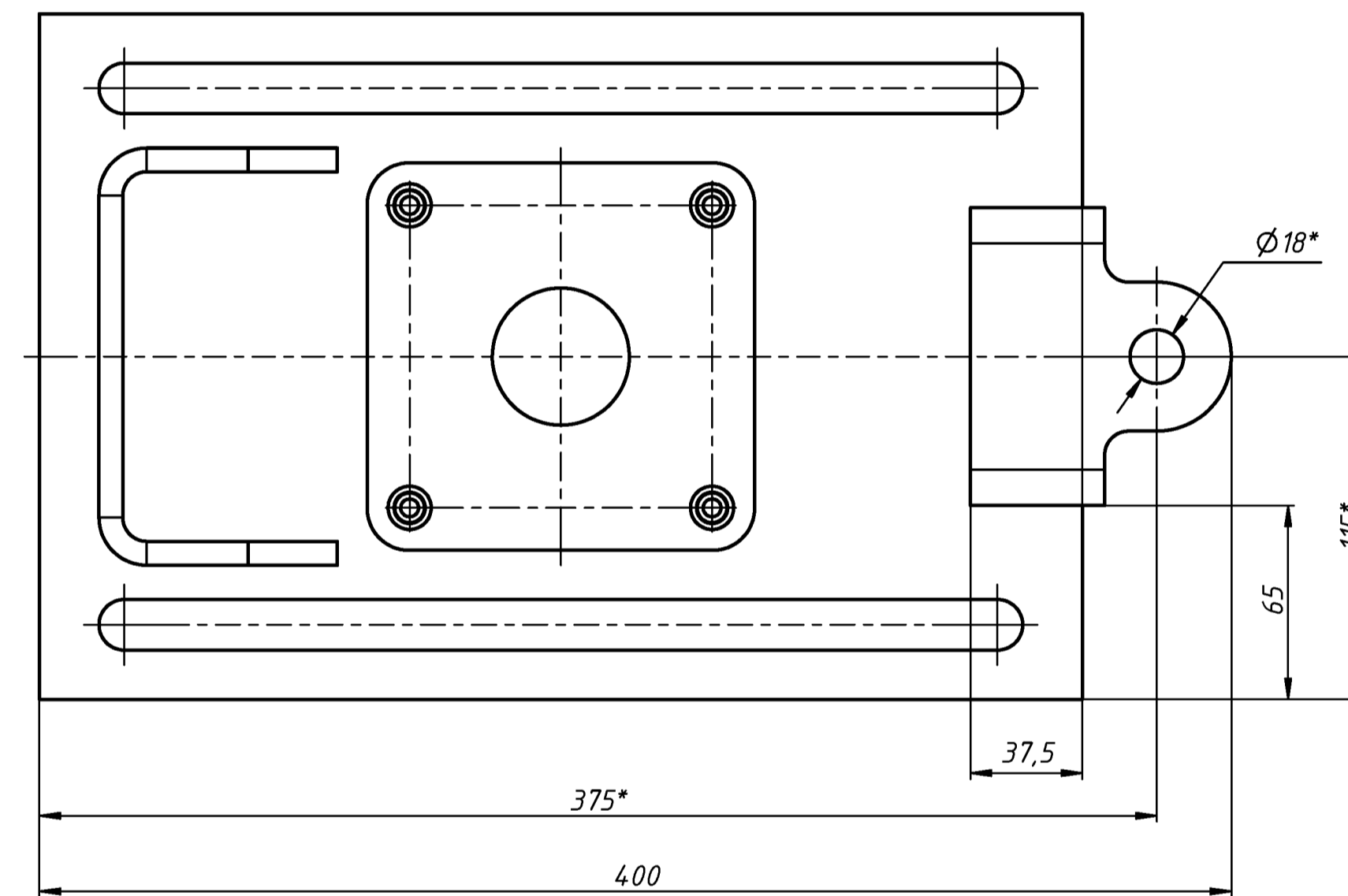
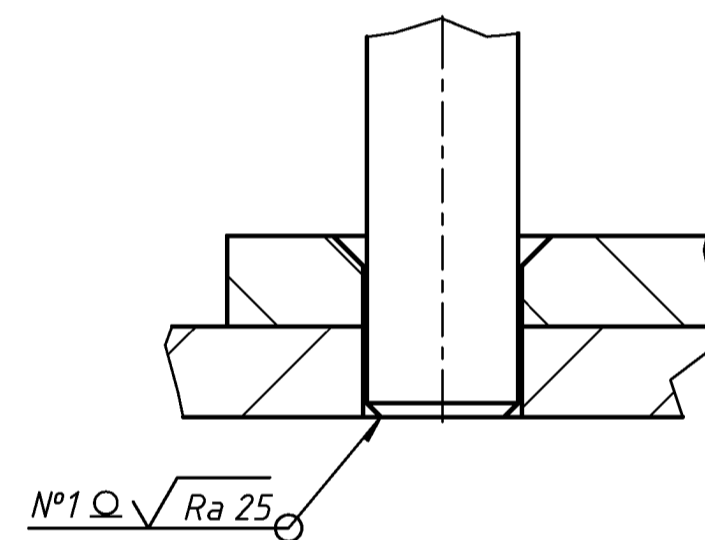
- *Размеры для справок.
- Неуказанные предельные отклонения размеров $\pm IT14/2$.
- Сварка дуговая в защитном газе. Сварные швы согласно Табл.1.
- Контроль качества сварных соединений - внешний осмотр и измерения. Трещины, непровары, прожоги, скопления шлаковых включений не допускаются.
- Покрытие согласно карты окраски.
- Маркировать обозначением чертежа любым удобным способом.

100.05-10.40.000 СБ				Лист	Масса	Масштаб
Изм.	Лист	№ докум.	Подп.	Дата	Плита	См. Табл. 2
Разраб.				27.05.2020		
Пров.						
Т. контр.						
Нач. отд.						
Н. контр.					Лист	Листов
Этб.						1