

100.05-10.30.000 СБ

Перв. примен.

Справ. №

Подп. и дата

Инв. № дубл.

Взам. инв. №

Подп. и дата

Инв. № подл.

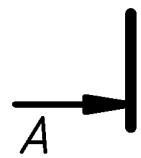
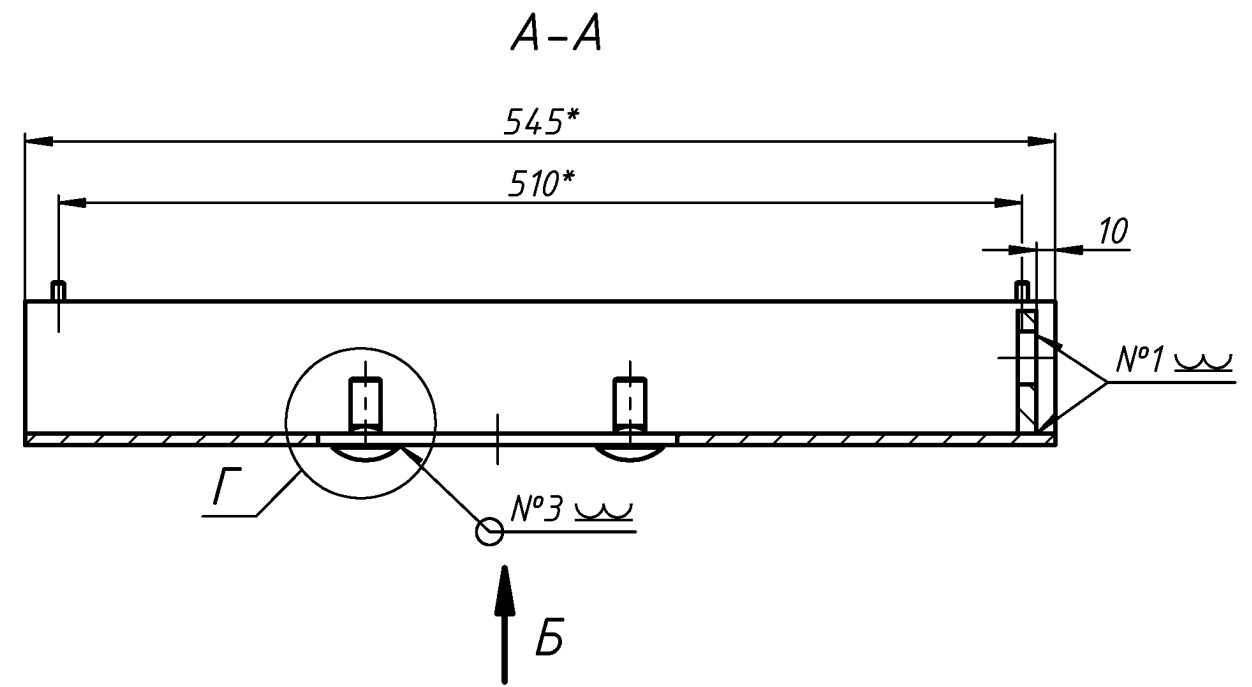
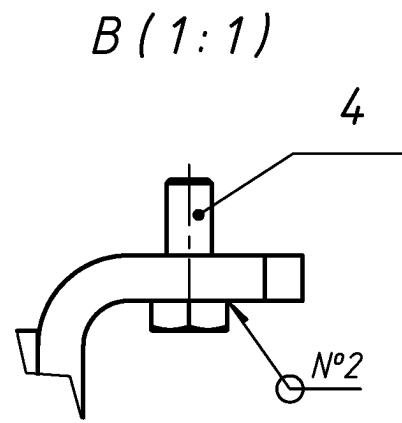
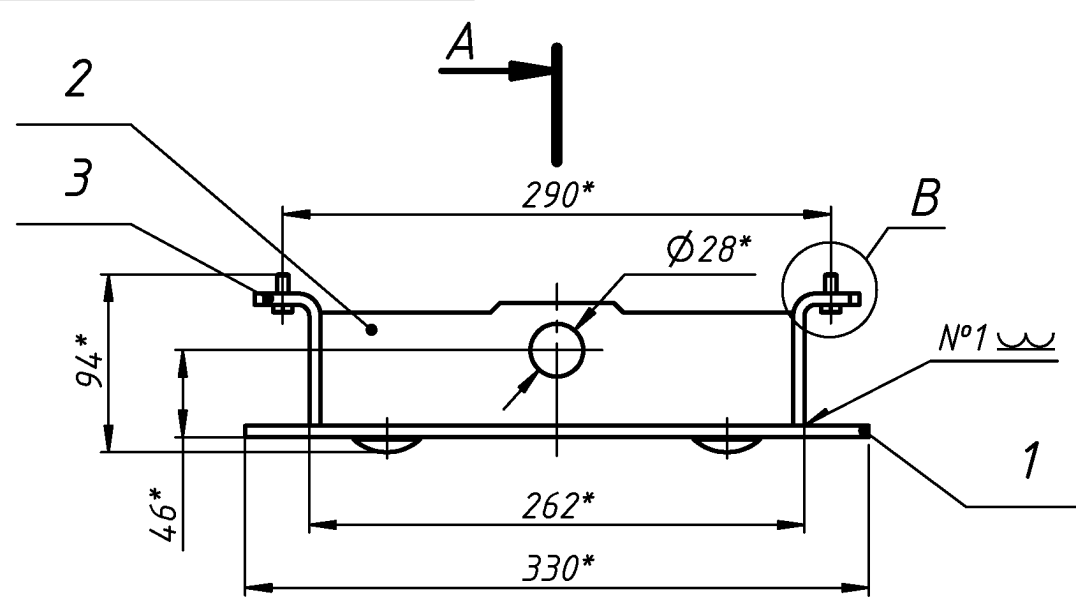

Г (1:2)

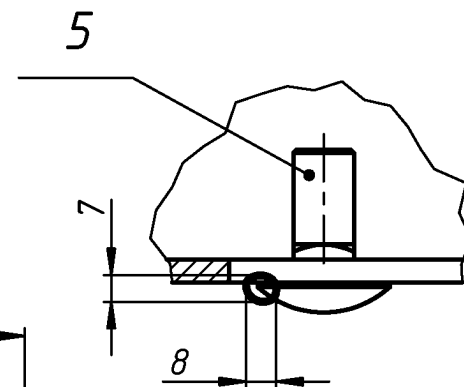

Б

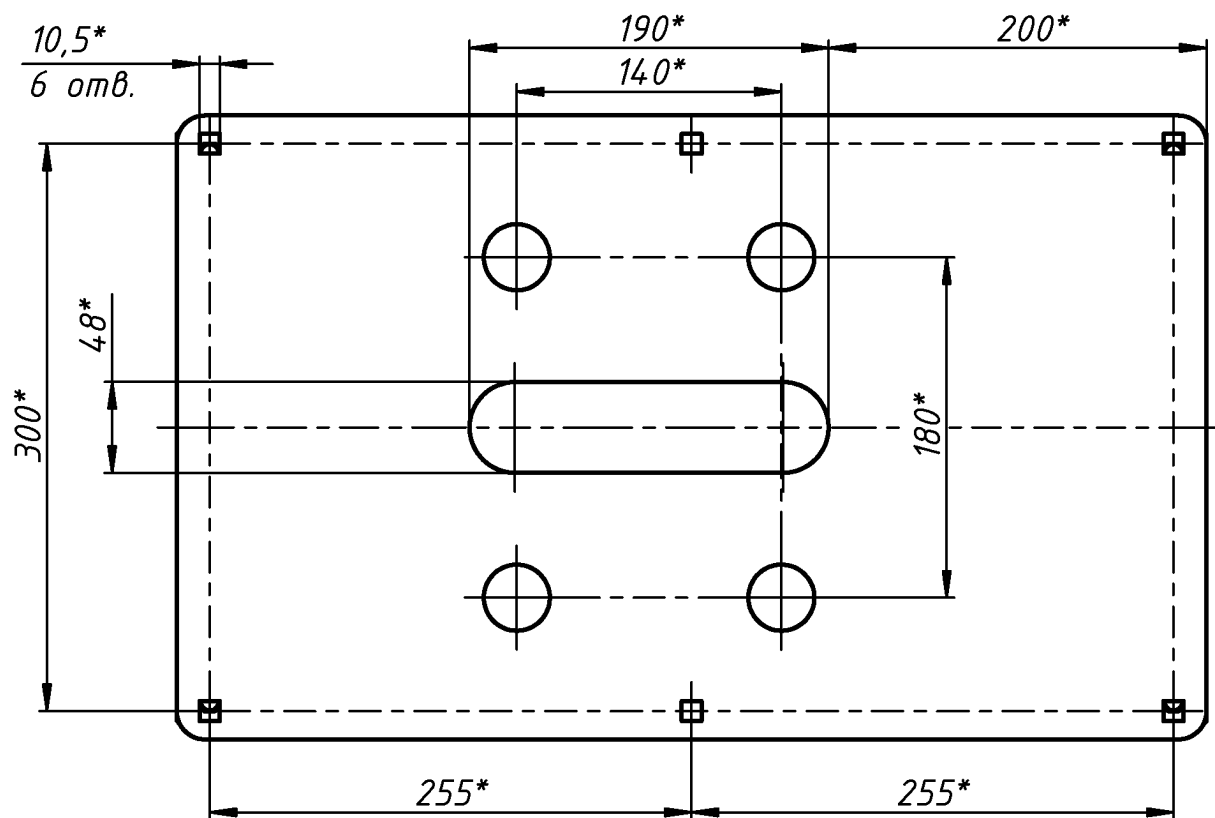

Таблица 1.

№ шва	Обозначение шва	ГОСТ	Примечание
1	T1-Δ6	ГОСТ 14771-76	
2	T1-Δ4	ГОСТ 14771-76	
3	Нестандартный шов		См. Вид Г

- 1 *Размеры для справок.
- 2 Неуказанные предельные отклонения размеров ±IT14/2.
- 3 Сварка дуговая в защитном газе. Сварные швы согласно Табл. 1.
- 4 Контроль качества сварных соединений - внешний осмотр и измерения. Трещины, непровары, прожоги, скопления шлаковых включений не допускаются.
- 5 Покрытие согласно карты окраски.
- 6 Маркировать обозначением чертежа любым удобным способом.

					100.05-10.30.000 СБ			
Изм.	Лист	№ докум.	Подп.	Дата	Крышка Сборочный чертеж	Лит.	Масса	Масштаб
Разраб.				27.05.2024			14,4	1:4
Пров.						Лист	Листов	1
Т. контр.								
Нач.отд.								
Н. контр.								
Утв.								