

A-A (2:1)
поз. 4 не показана

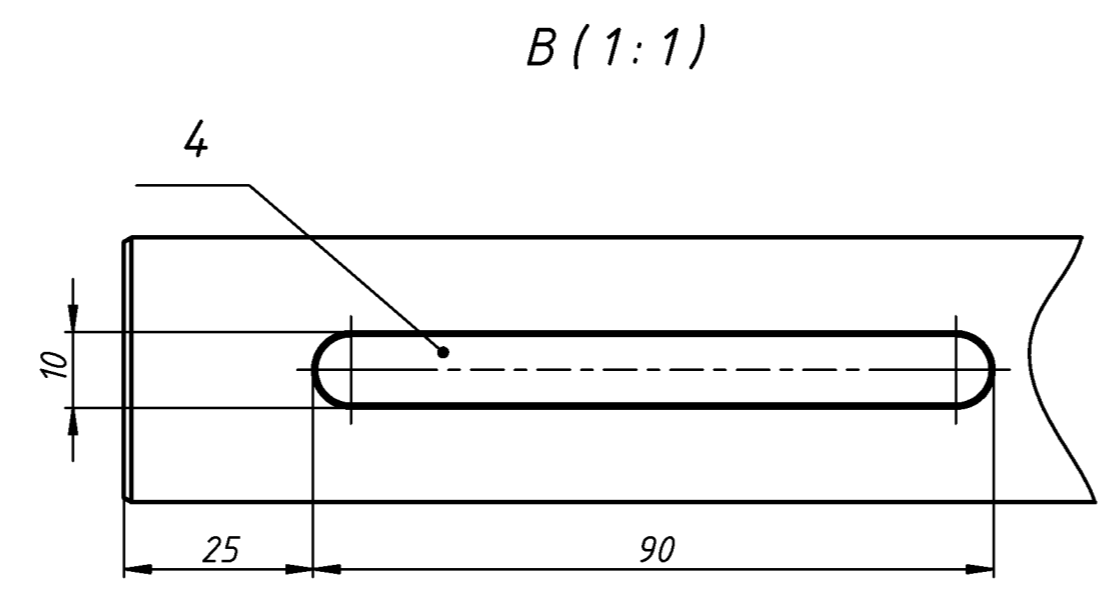

B (1:1)

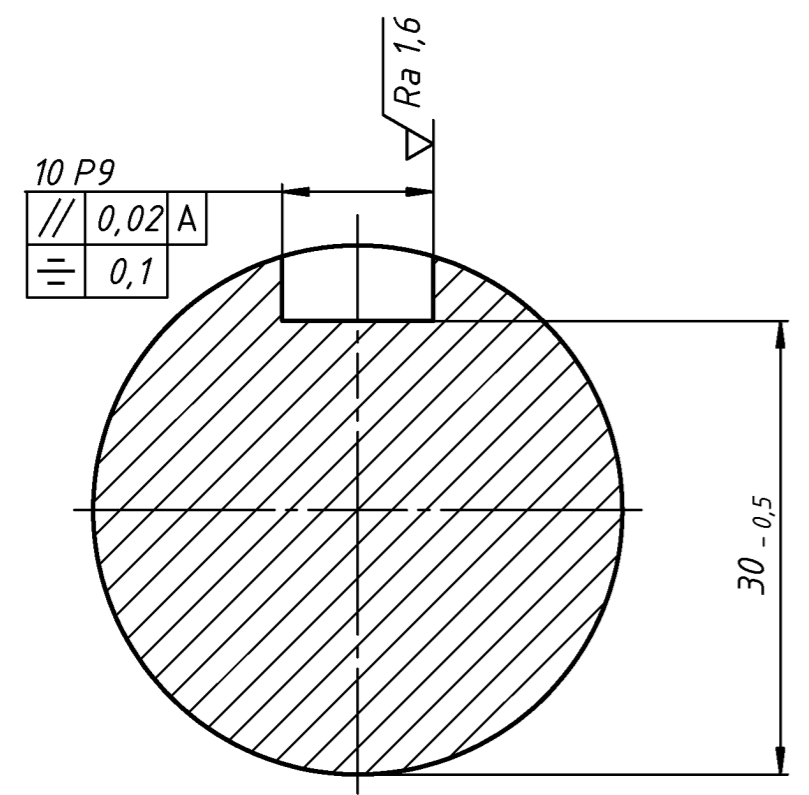

Таблица 1.

№ шва	Обозначение шва	ГОСТ	Примечание
1	T1 - Д5	14.771-76	

- *Размеры для справок.
- Неуказанные предельные отклонения размеров ±IT14/2.
- Сварка дуговая в защитном газе. Сварные швы согласно Табл. 1.
- Контроль качества сварных соединений - внешний осмотр и измерения. Трещины, непровары, прожоги, скопления шлаковых включений не допускаются.
- Сварные швы обработать методом химического травления. Цвета побежалостей поверхностях не допускаются.
- Маркировать обозначением чертежа любым удобным способом.

Перв. примен.
Справ. №
Подп. и дата
Инв. № дубл.
Взам. инв. №
Подп. и дата
Инв. № подл.

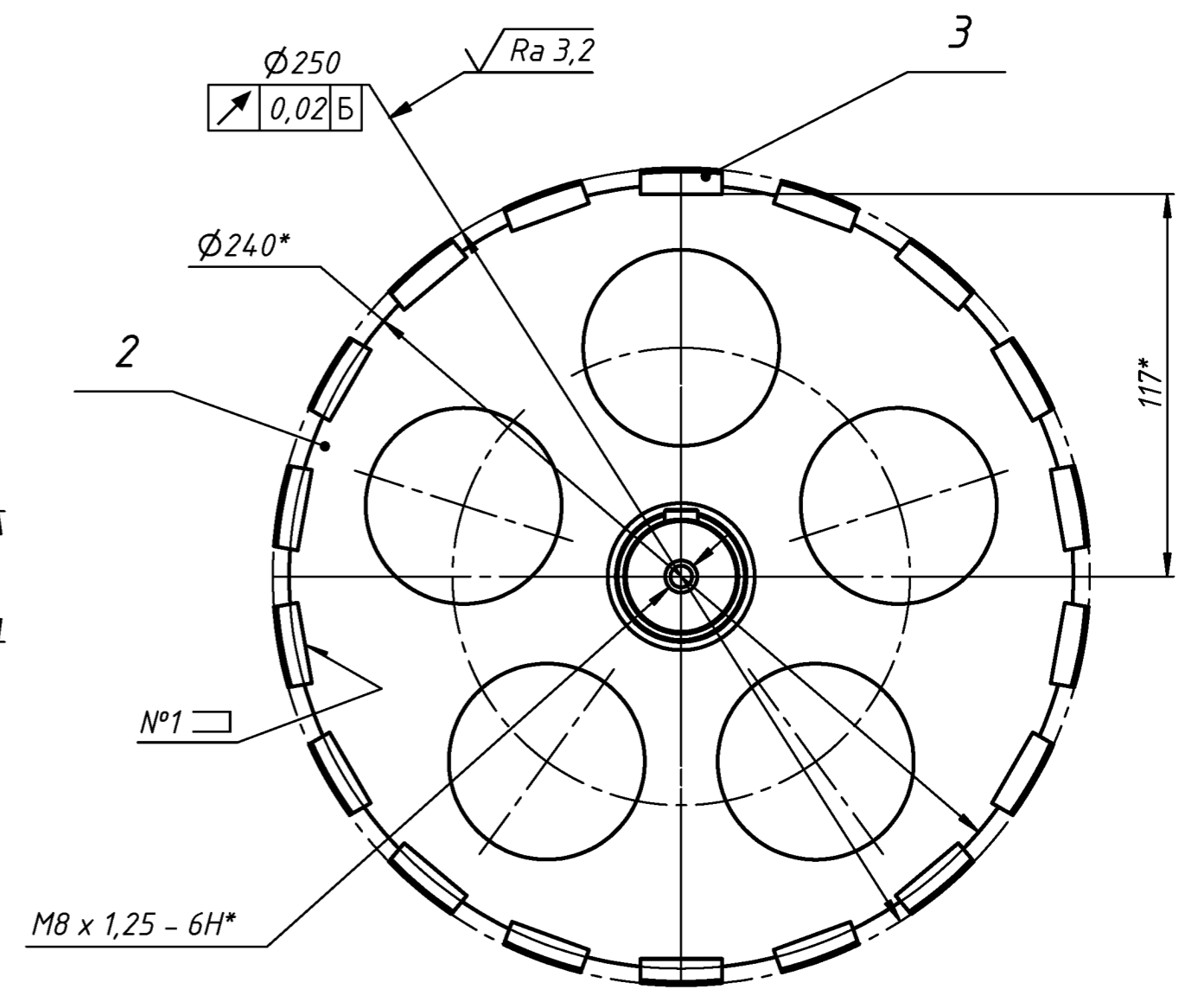
100.05-10.20.000 СБ				Лит.	Масса	Масштаб
Изм.	Лист	№ докум.	Подп.	Барабан		
Разраб.			28.05.2024		13,3	1:2
Пров.				Сборочный чертеж		
Т. контр.				Лист	Листов	1
Нач.отд.						
Н. контр.						
Чтв.						