

Сторона рифления

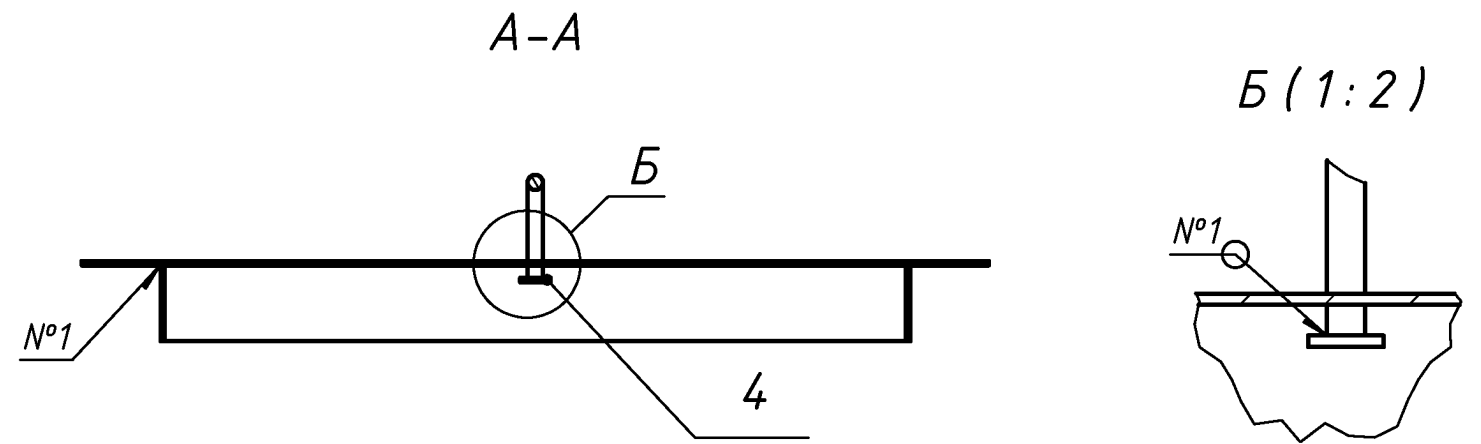
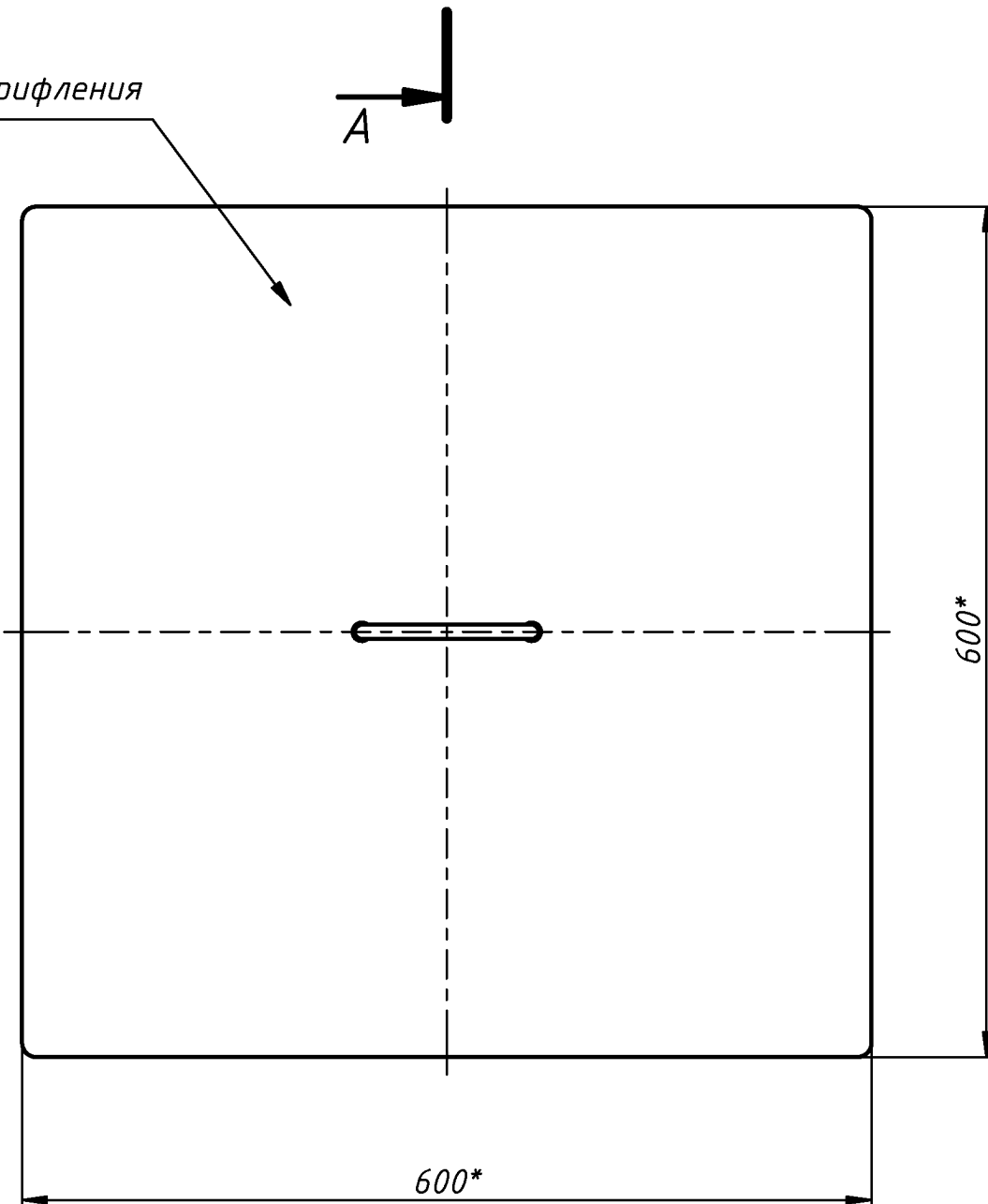

Таблица 1

№ шва	Обозначение шва	ГОСТ	Примечание
1	T1 - ДЗ	ГОСТ 14771-76	
2	У4	ГОСТ 14771-76	

- 1 \*Размеры для справок.
- 2 Неуказанные предельные отклонения размеров  $\pm IT14/2$ .
- 3 Сварка дуговая в защитном газе. Сварные швы согласно Табл. 1.
- 4 Контроль качества сварных соединений - внешний осмотр и измерения. Трещины, непровары, прожоги, скопления шлаковых включений не допускаются.
- 5 Ручка поз. 3 после сборки должна свободно перемещаться в отверстиях крышки.
- 6 Покрытие согласно карты окраски.
- 7 Маркировать обозначением чертежа любым удобным способом.

					<b>10.1.01-11.00.000 СБ</b>			
Изм.	Лист	№ докум.	Подп.	Дата	<b>Крышка</b> Сборочный чертеж	Лит.	Масса	Масштаб
Разраб.				04.06.2024			10,9	1:5
Пров.						Лист	Листов	1
Т. контр.								
Нач.отд.								
Н. контр.								
Утв.								