

Таблица 1

№ шва	Обозначение шва	ГОСТ	Примечание
1	T1 - Δ4	ГОСТ 14771-76	
2	C2	ГОСТ 14771-76	
3	H1 - Δ4	ГОСТ 14771-76	
4	У4 - Δ4	ГОСТ 14771-76	

- 1 \*Размеры для справок.
- 2 Неуказанные предельные отклонения размеров ±IT14/2.
- 3 Сварка дуговая в защитном газе. Сварные швы согласно Табл. 1.
- 4 Контроль качества сварных соединений - внешний осмотр и измерения. Трещины, непровары, прожоги, скопления шлаковых включений не допускаются.
- 5 Сварные швы обработать методом химического травления. Цвета побежалостей поверхностей не допускаются.
- 6 Покрытие согласно карты окраски.
- 7 Маркировать обозначением чертежа любым удобным способом.

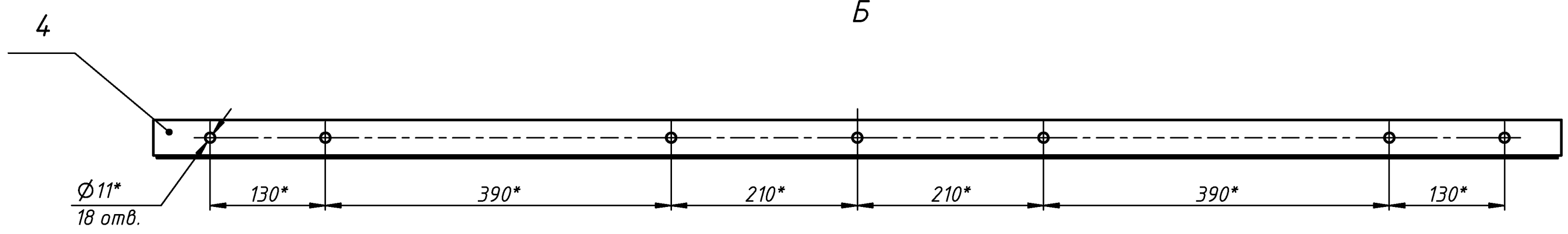
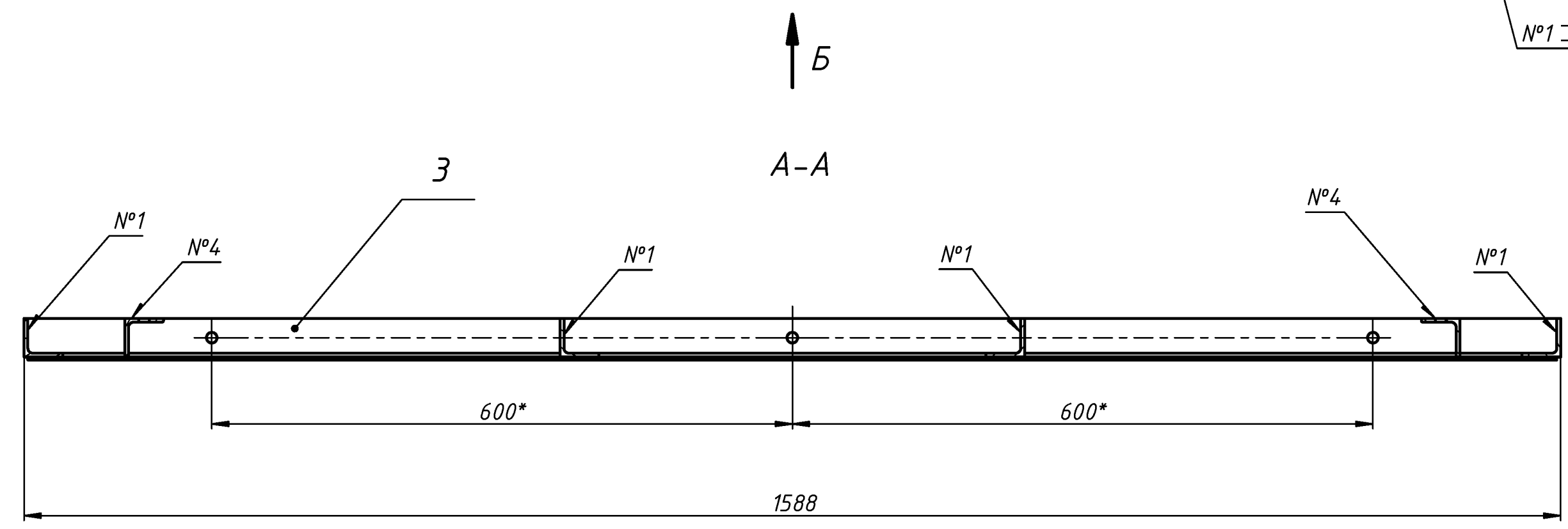

Перв. примен.  
Справ. №  
Подп. и дата  
Инв. № дробл.  
Взам. инв. №  
Подп. и дата  
Инв. № подл.

				<b>10.1.01-04.00.000 СБ</b>				
Изм.	Лист	№ докум.	Подп.	Дата	<b>Площадка</b>	Лит.	Масса	Масштаб
Разраб.				31.05.2024			44,9	1:5
Проб.					Сборочный чертеж	Лист	Листов	1
Т. контр.								
Нач. отд.								
Н. контр.								
Чтв.								