

P72.4.1008

√ Ra 6,3 (√)

Перв. примен. P72.4.1008
Справ. №

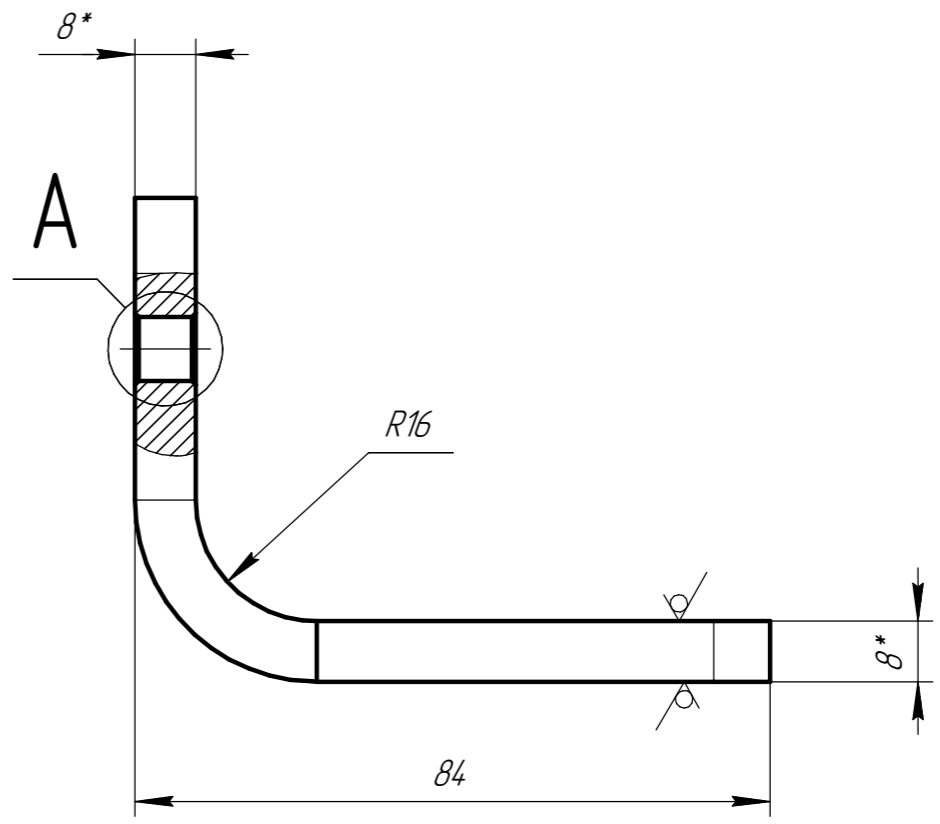
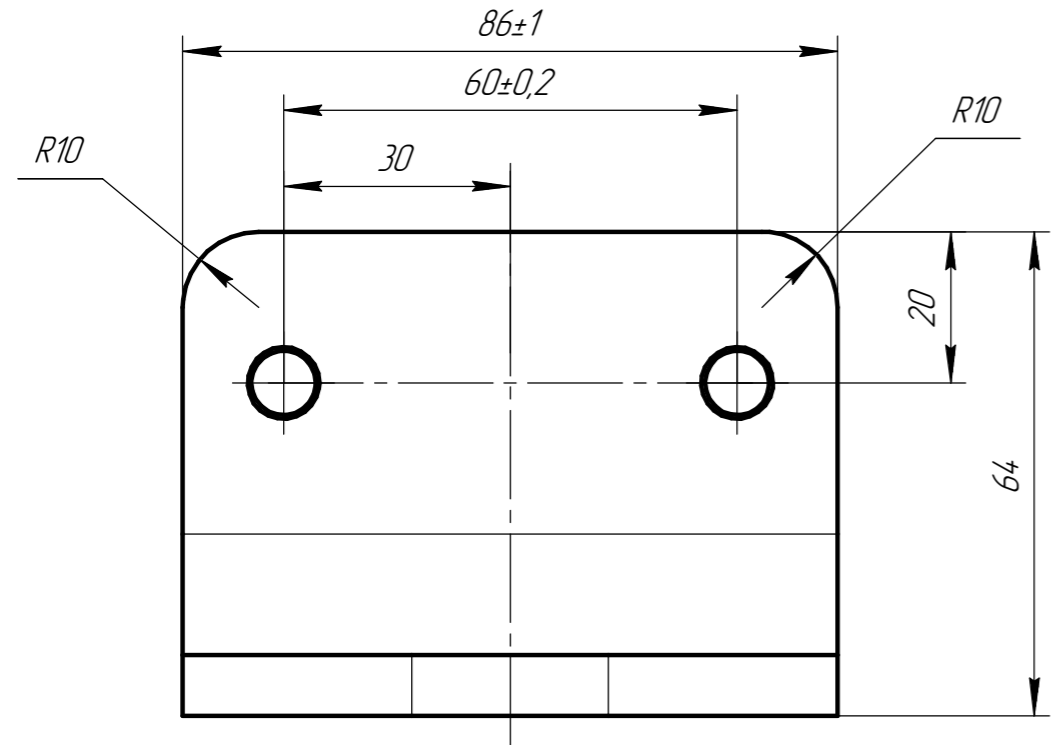

A
2 места

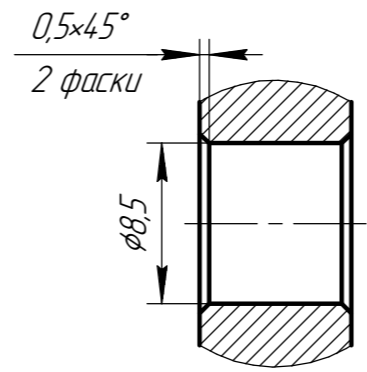

Подп. и дата
Инд. № д/цкл.
Взам. инв. №
Подп. и дата
Инд. № подл.

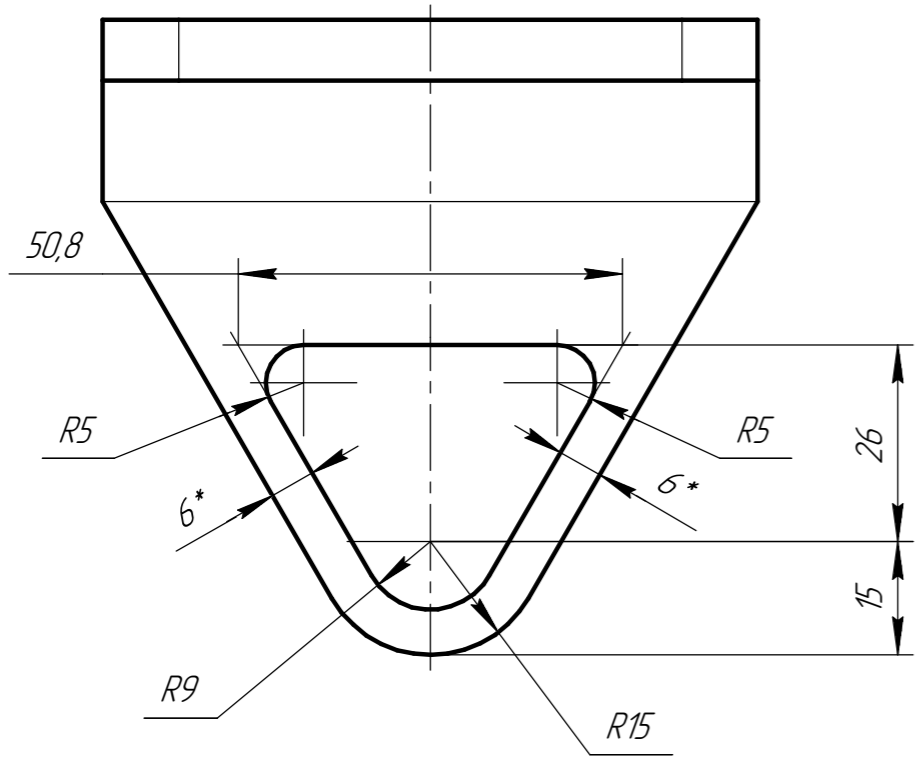

- 1 *Размеры для справок.
- 2 Покрытие: Ан.Окс.нв.
- 3 Неуказанные предельные отклонения размеров H14, h14, ±IT14/2.
- 4 Остальные ТТ по 00000.002ТУ.

				P72.4.1008				
Изм.	Лист	№ докум.	Подп.	Дата	Кронштейн фиксации настенный	Лит.	Масса	Масштаб
Разраб.						0 ₁	0,18	1:1
Проб.						Лист	Листов	1
Т.контр.					Лист АМз.ЗМ 8,0 ГОСТ 21631-2023			
Нач. КБ								
Н.контр.								
Утв.								