

86П.230.212

$\sqrt{Ra\ 6,3}$

A (2:1)

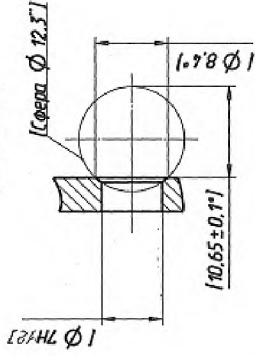

B (2:1)

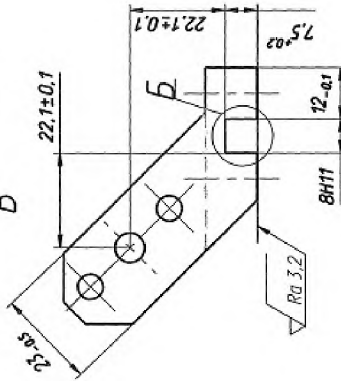
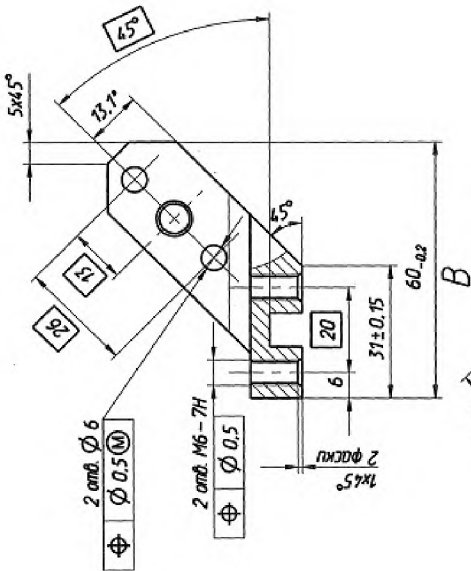
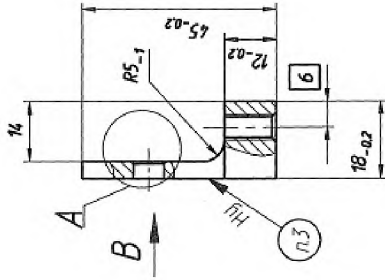
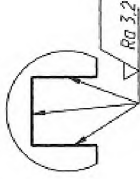

1. Общие допуски по ГОСТ 30893.1Н14, ±IT14/2.
2. Размеры и шероховатость обработать после покрытия.
3. Размеры в скобках обработать совместно с деталью 86П.264.117.
4. Феррическую поверхность получить обработкой совместно с деталью 86П.264.117, используя шток 12.303-10 ГОСТ 3722-81 и ограничительную втулку высотой 9 ± 0,02 мм (Dвн=13 мм, Dн=18 мм). Парные детали маркировать одним порядковым номером и применять попарно.
5. Размеры для стробок.
6. \*\*Размер обеспечить инструментом.
7. Покрытие: Ц15.кр., F=0,53 дм<sup>2</sup>.

86П.230.212			
Лист	Масса	Масштаб	
		A	1:1
Рычаг		Лист	1
Лист		Б-ПН-20 ГОСТ 9903-74	
Лист		Станд. ГОСТ 14637-89	

Формат А3