

002.004.000.000.008

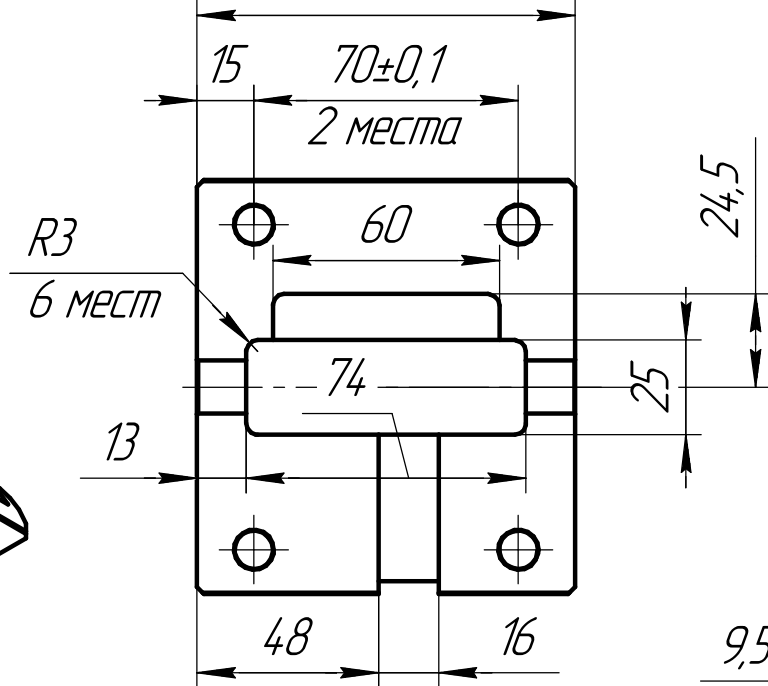

$\sqrt{Ra6,3}$
A-A

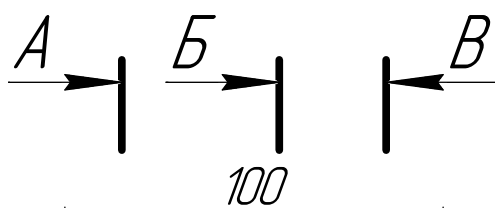
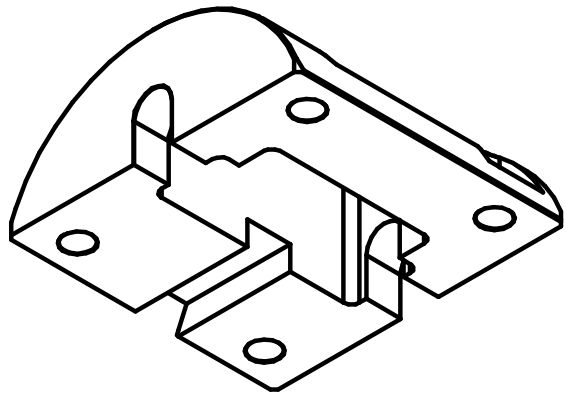
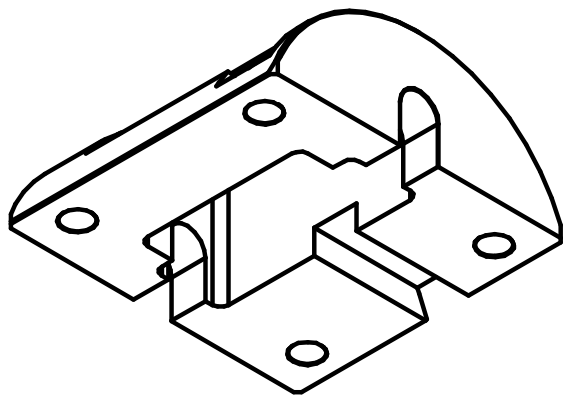
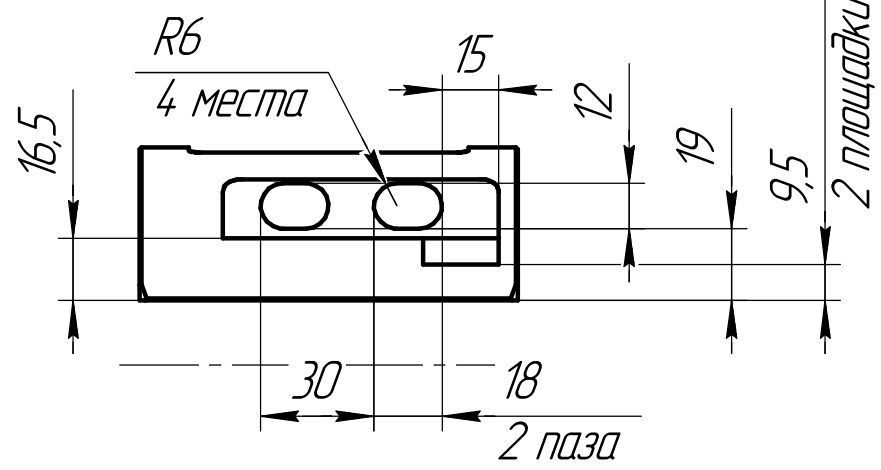
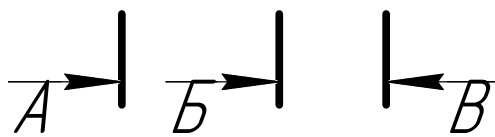
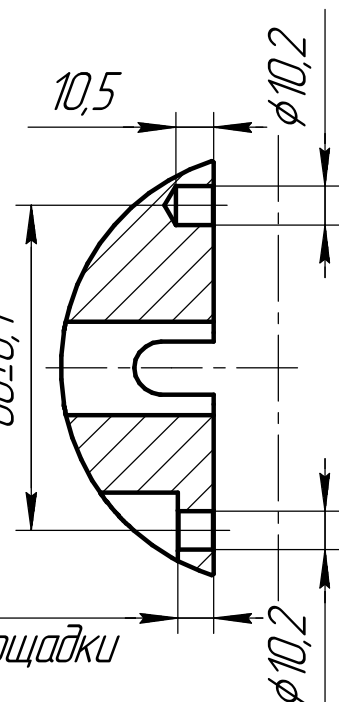

R0,2 по контуру
2 места

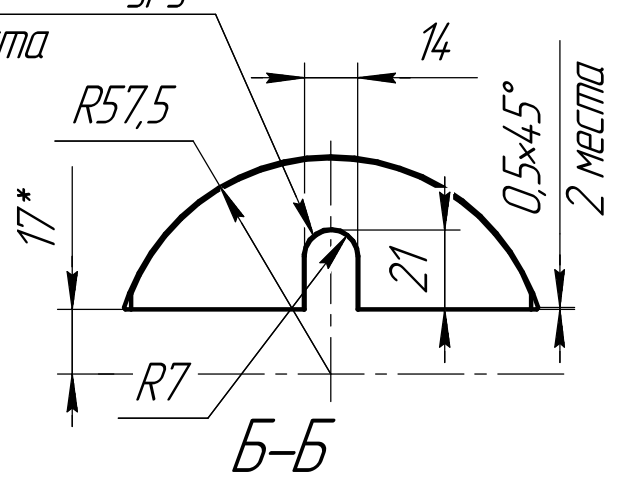

Б-Б

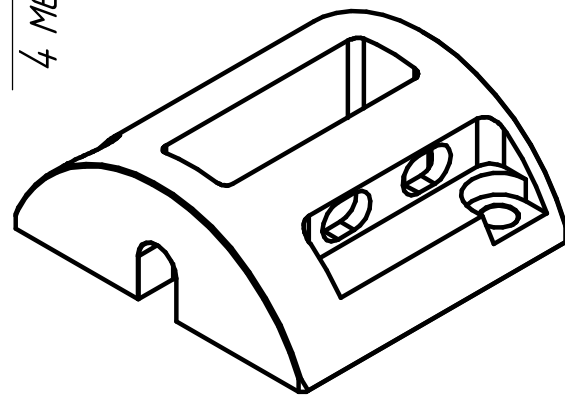
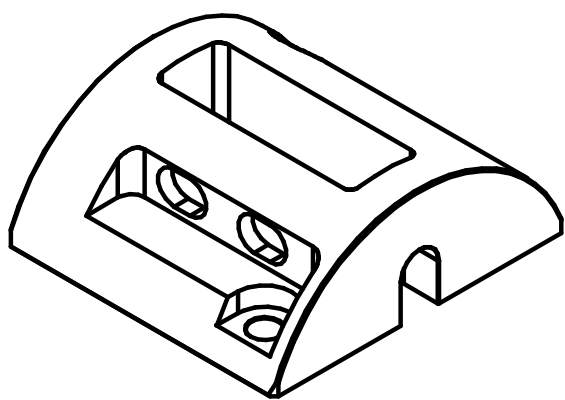
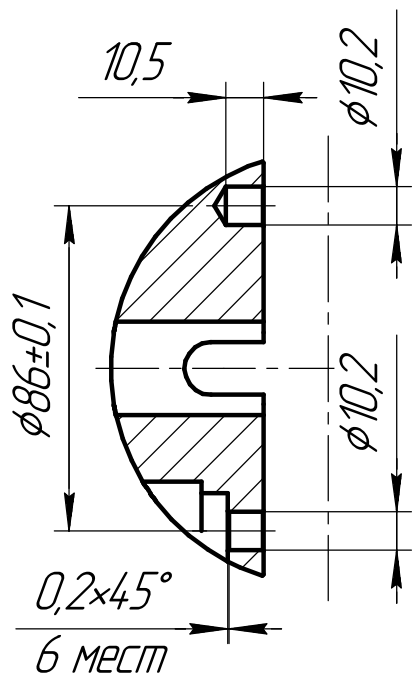
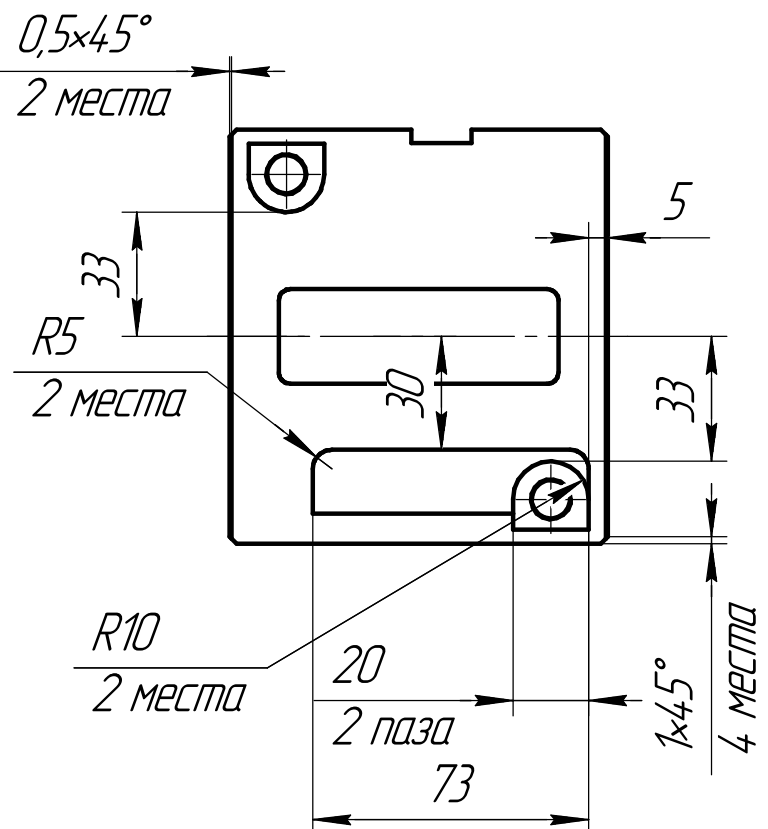
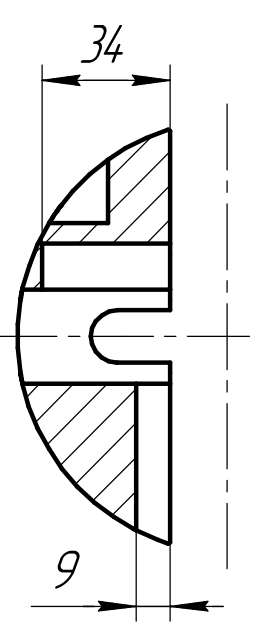

1. 32 ... 38 HRC±.
2. *Размер для справок.
3. H12; h12; $\pm \frac{IT12}{2}$.
4. Острые кромки притупить R0,1.

2шт.

002.004.000.000.008

Изм.	Лист	№ докум.	Подп.	Дата
Разраб.				
Проб.				
Т.контр.				
Н.контр.				
Утв.				

Суппорт

Сталь 40ХН ГОСТ 4543-71

Лит.	Масса	Масштаб
		1:2
Лист	Листов	1

Перв. примен.
002.004.000.000.008 СБ

Справ. №
Изм. № подл.
Взам. инв. №
Инд. № дробл.
Подп. и дата
Инд. № подл.