

АХА8.228.900-01

$\sqrt{Ra\ 6,3}$

Перв. примен.
Коса ВСП Наконечник кабельный

Справ. №

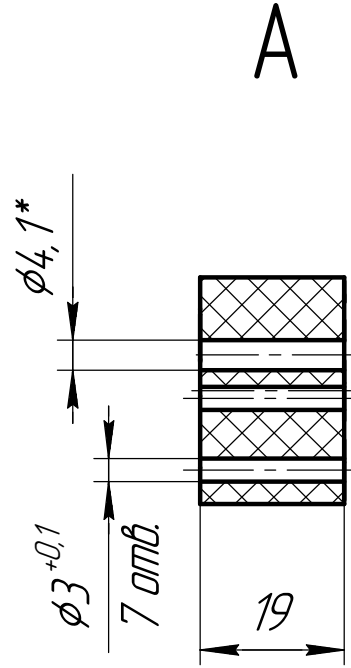
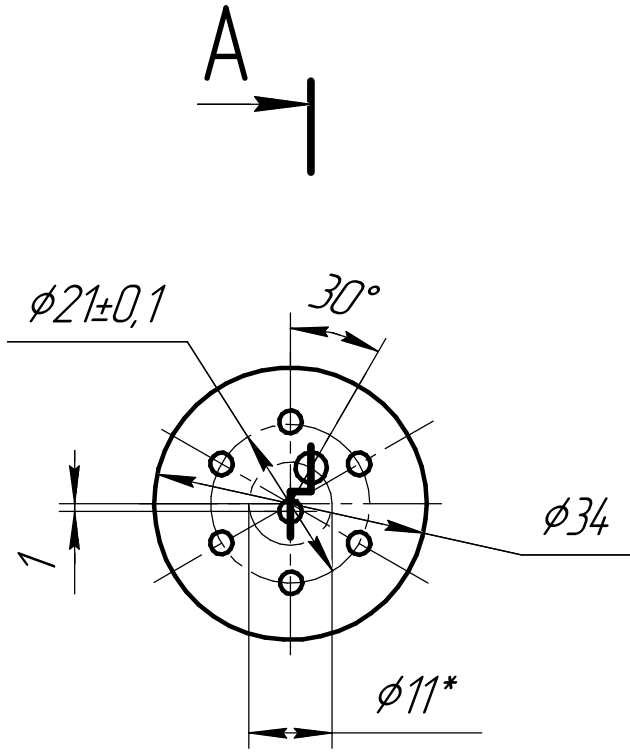

A

20шт.

1* Размер выполнить совместно с деталью корпус АХА8.020.396-02
2 Общие допуски по ГОСТ 30893.1-2002 :H12, h12, $\pm \frac{IT12}{2}$.

Подп. и дата

Инв. № дробл.

Взам. инв. №

Подп. и дата

Инв. № подл.

Изм.	Лист	№ докум.	Подп.	Дата
Разраб.		Белова Е.Н.		10.07.14
Проб.		Панчихин М.А.	Starf	11.07.14
Т.контр.		Панчихин М.А.	Starf	11.07.14
Н.контр.		Александрова М.А.	А	14.07.14
Утв.		Даниленко В.Н.	Ст.	14.07.14

АХА8.228.900-01

Втулка

Фторопласт

Лит.	Масса	Масштаб
01		1:1
Лист		Листов 1

"ГИТАС"

Копировал

Формат А4