

АХА8.221813-01

$\sqrt{Ra\ 6,3}$

Перв. примен.

Коса ВСП Наконечник кабельный

Справ. №

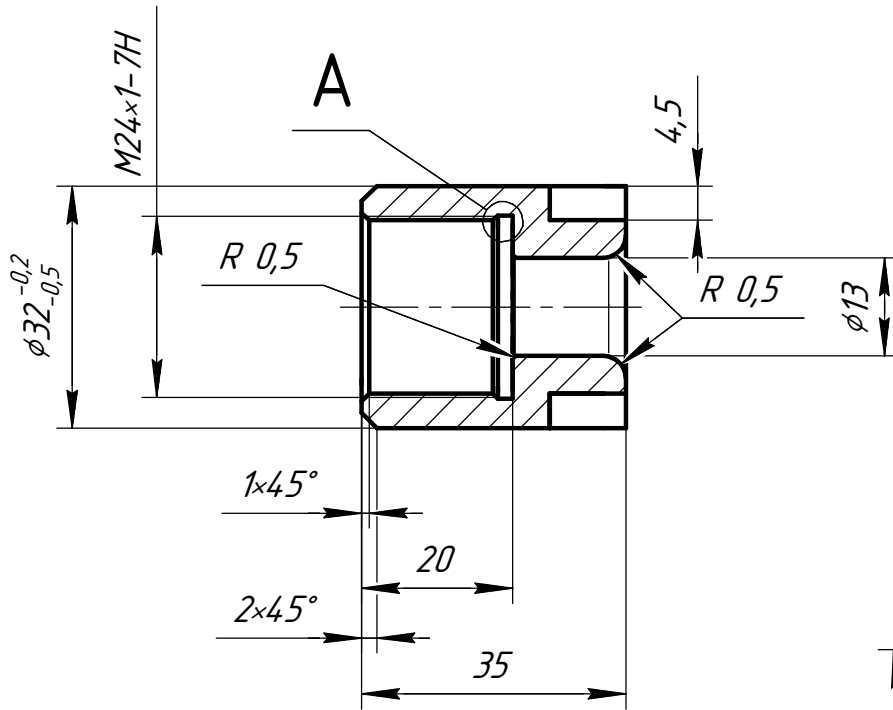

A (2:1)

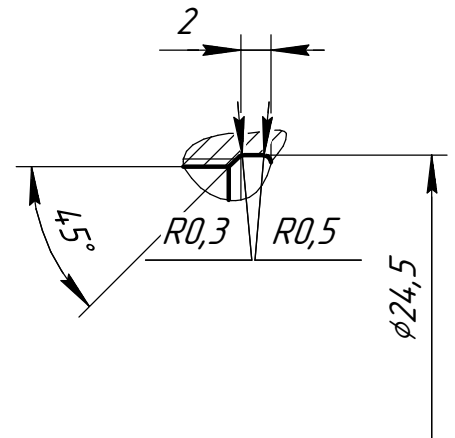

28шт.

Подп. и дата

Инв. № дробл.

Взам. инв. №

Подп. и дата

Инв. № подл.

1. Общие допуски по ГОСТ 30893.1-2002: H12, h12,  $\pm \frac{IT12}{2}$ .

АХА8.221813-01

Изм./Лист	№ докум.	Подп.	Дата
Разраб.	Белова Е.Н.		10.07.14
Проб.	Терегулов Е.Н.	<i>ТТ</i>	11.07.14
Т.контр.	Терегулов Е.Н.	<i>ТТ</i>	11.07.14
Н.контр.	Александрова М.А.	<i>А</i>	14.07.14
Утв.	Даниленко В.Н.	<i>ДН</i>	14.07.14

Втулка

Лит.	Масса	Масштаб
01		1:1
Лист		Листов 1

ОТ4 ГОСТ 19807-91

"ГИТАС"

Копировал

Формат А4