

Перв. примен.

Справ. №

Подп. и дата

Инв. № дубл.

Взам. инв. №

Подп. и дата

Инв. № подл.

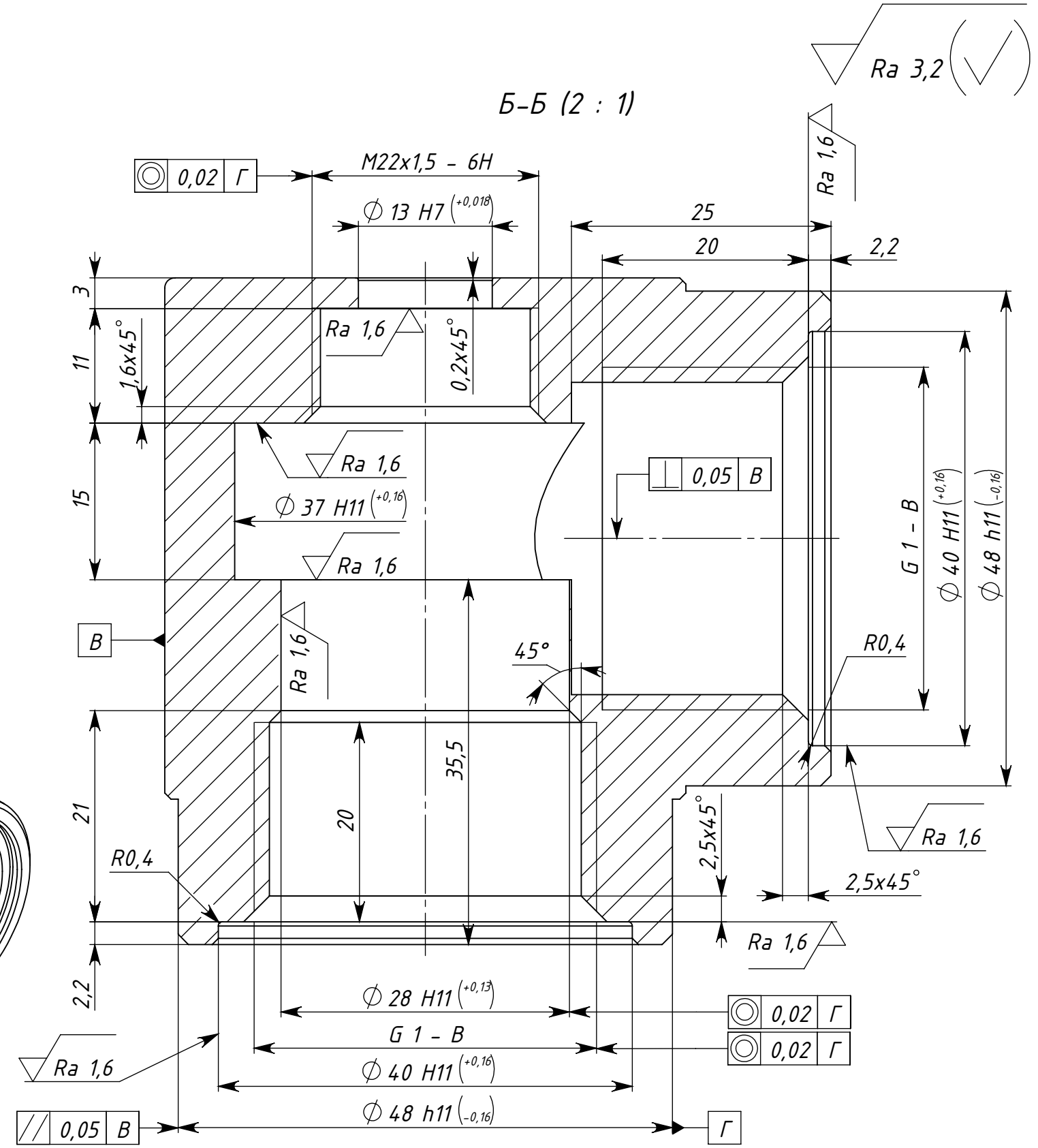
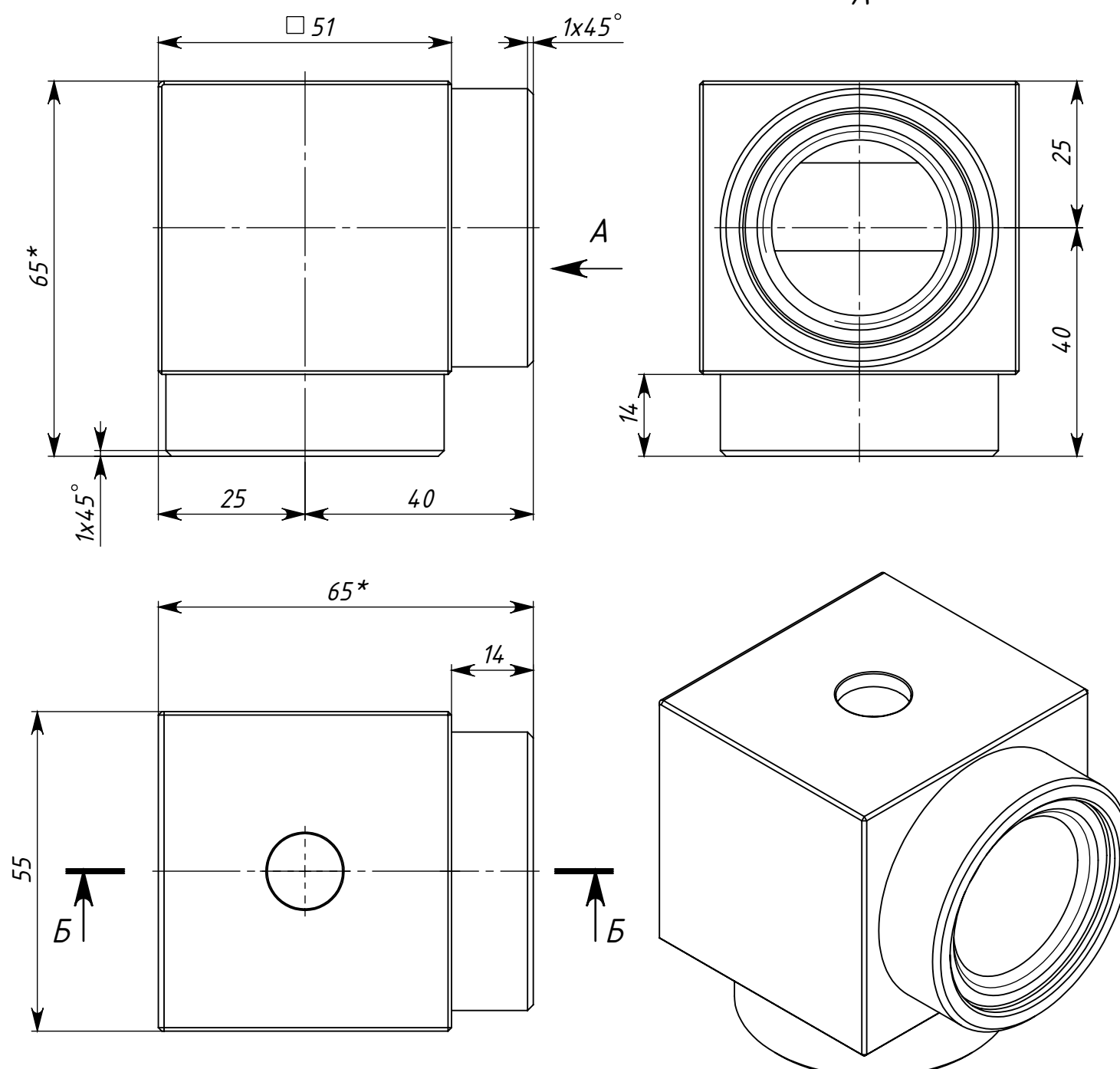

1. *Размер для справок.
2. Общие допуски по ГОСТ 30893.1-f.
3. Общие допуски формы и расположения - ГОСТ 30893.2-К.
4. Резьба метрическая по ГОСТ 24705-2004.
5. Резьба трубная цилиндрическая по ГОСТ 6357-81.
6. Фаска и недорез резьбы по ГОСТ 10549-80.
7. Покрытие: анодирование, толщина 50 мкм.
8. Размеры после покрытия.
9. Острые кромки притупить фаской 0,5x45°.

Изм.	Лист	№ докум.	Подп.	Дата	Корпус	Лит.	Масса	Масштаб
Разраб.							0.353	1:1
Пров.						Лист 1	Листов 1	
Т. контр.						Пруток Д16Т КВ70Пх55НК ГОСТ 21488-97		
Н. контр.								
Утв.								