

НТГР.962200.361

6,3 $\sqrt{(\checkmark)}$

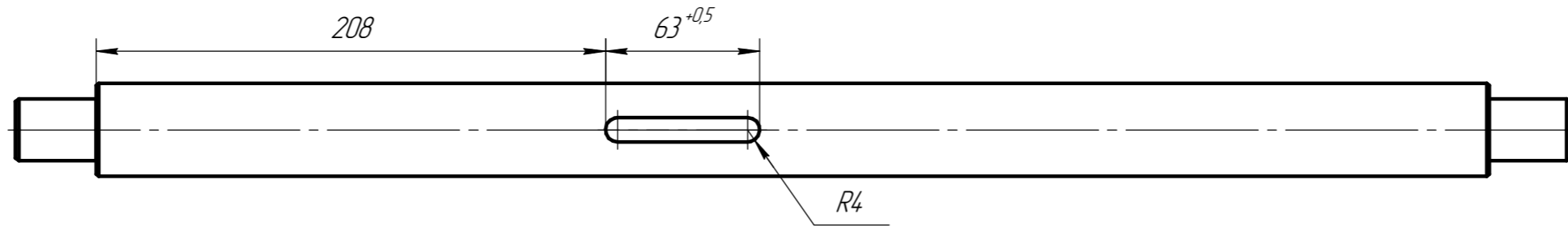

A-A(1:1)

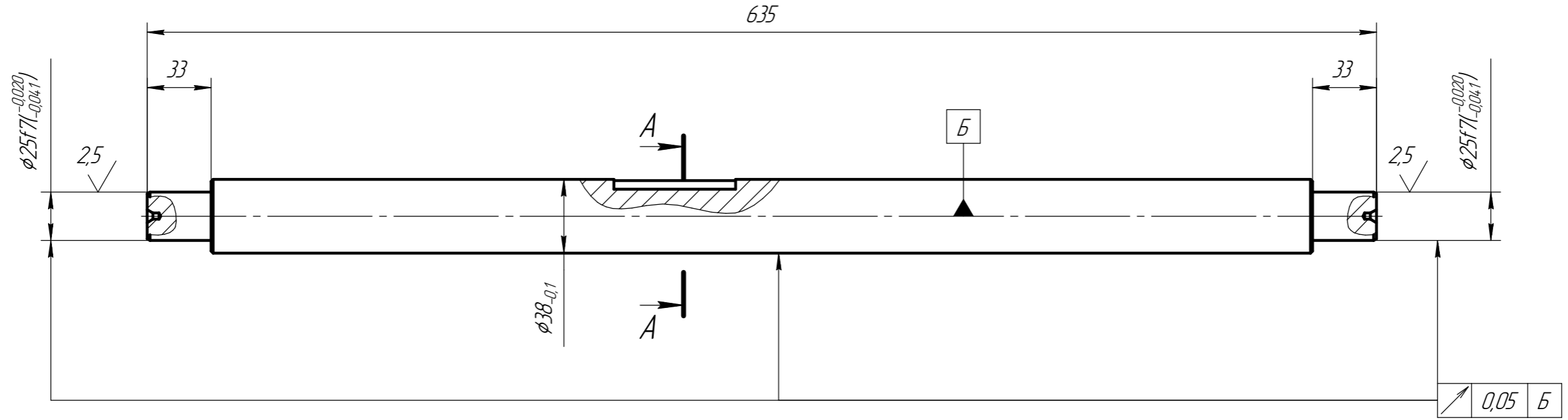
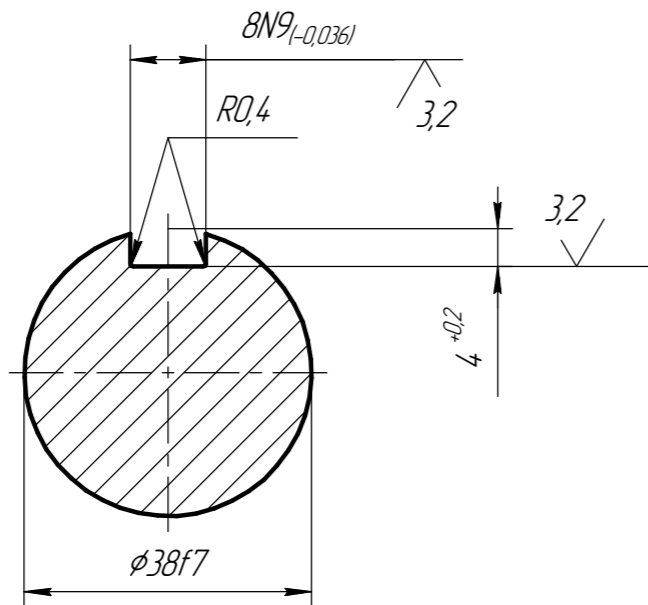

1. На торцах вала допускаются отв. центровые А3,15 по ГОСТ 14034-74.
2. Покрытие: Хим. Лас.
3. Остальные ТТ по ОСТ4ГО.070.014.

					НТГР.962200.361		
					Вал		
Изм.	Лист	№ док-м.	Подп.	Дата	Лит.	Масса	Масштаб
Разраб.	Иванов						1:1
Проб.							
Т.контр.	Рахимов				Лист	Листов	1
Н.контр.					40 ГОСТ 7417-75		
Утв.	Хасанов				Круж СТ 10 ТУ 14-1-3957-85		
					Рамка-А		
					Формат А3		

Копировал

Формат А3

Перв. примен.

Справ. №

Подп. и дата

Инд. № дюрл.

Взам. инв. №

Подп. и дата

Инд. № подл.