

HTP.962200.302

6,3 $\sqrt{(\checkmark)}$

Перв. примен.
Справ. №
Подп. и дата
Инд. № дюрл.
Взам. инв. №
Подп. и дата
Инд. № подл.

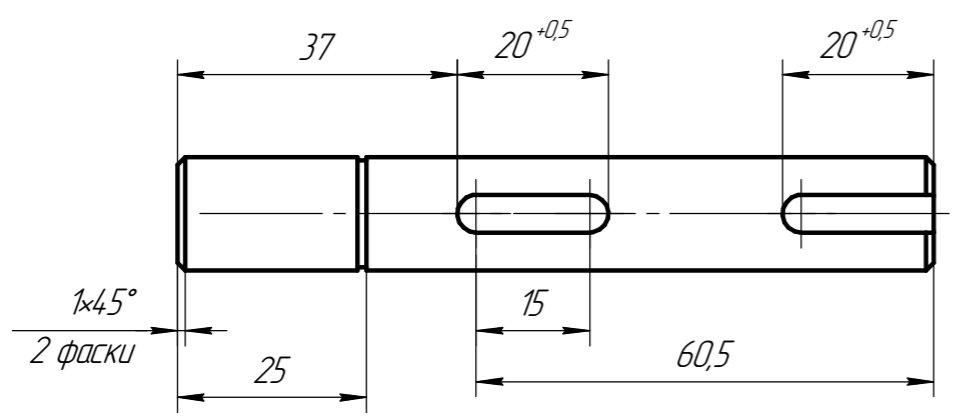
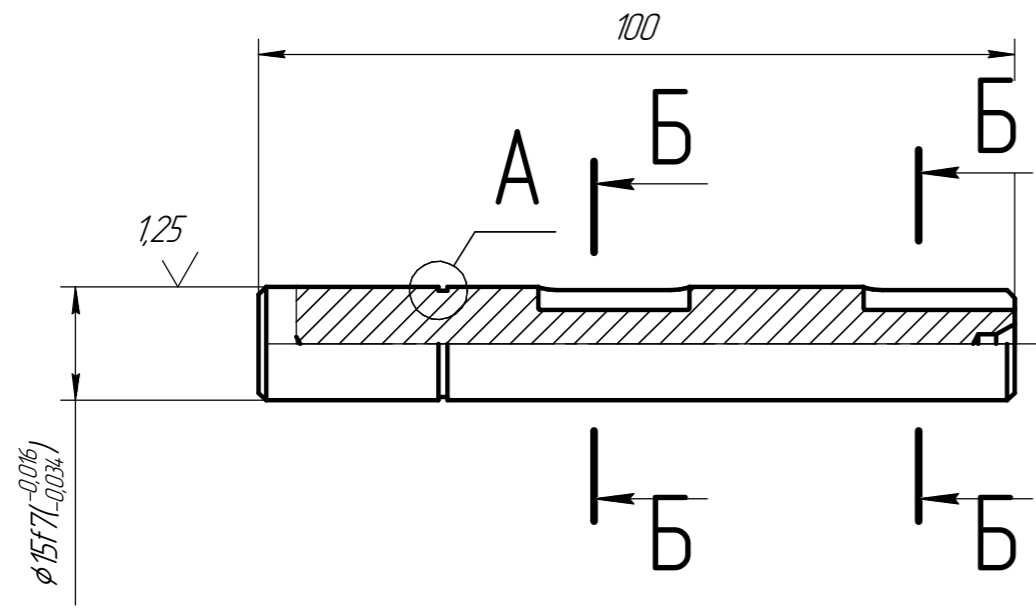

A(2:1)

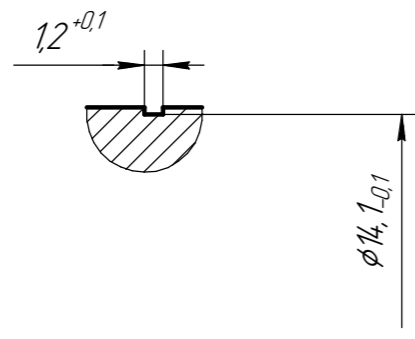

Б-Б

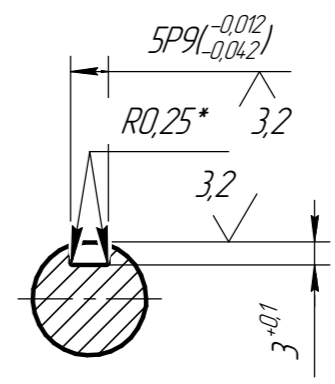

- 1 *Размер обеспеч. инстр.
- 2 На торцах вала допускаются отв. центр. А2,5 ГОСТ 14034-74.
- 3 Покрытие: Хим. Лас.
- 4 Остальные ТТ по ОСТ4ГО.070.014.

					HTP.962200.302			
					Вал	Лит.	Масса	Масштаб
								1:1
Изм.	Лист	№ докум.	Подп.	Дата	Лист		Листов 1	
Разраб.		Иванов						
Проб.								
Т.контр.		Рахимов						
Н.контр.								
Утв.		Хасанов						
					18 ГОСТ 2590-88 Круг 12X18H10T ГОСТ 5949-75			
					Копировал		Формат А3	