

РИ 420.27.74

Восстановленный подлинник №1 R_{z20}

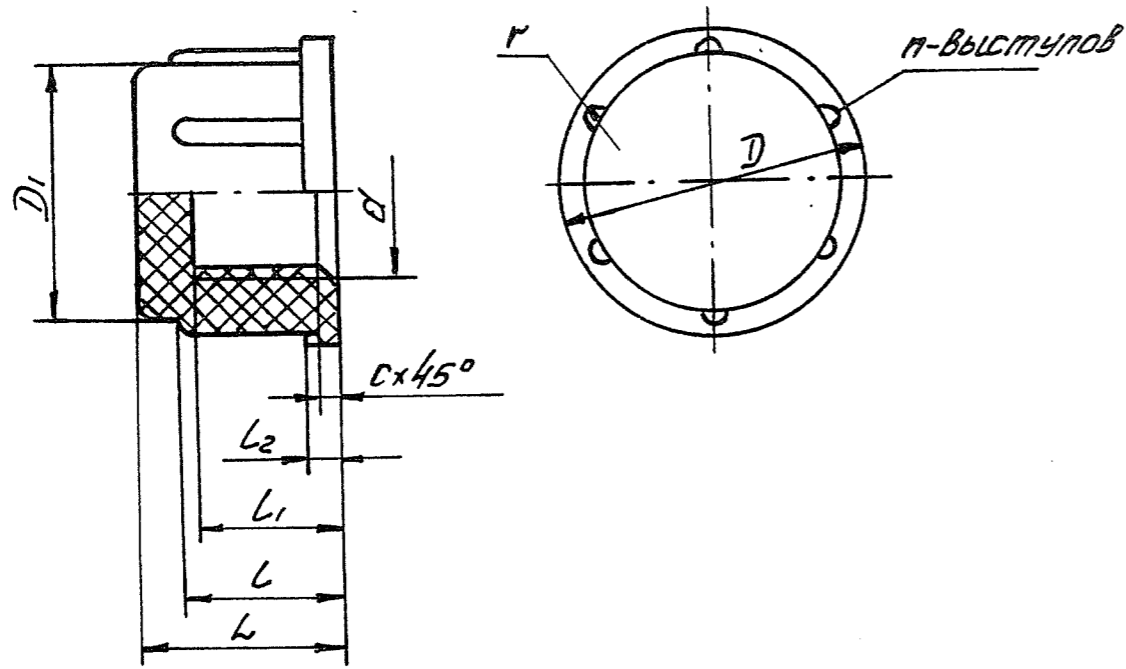

1. Допускается изготавливать из полиамида ПАБ-210/31, ПАБ-120/321 и отходов полиамида ПАБ-120/321; ПАБ-210/311 ГОСТ 6-06-С9-93.
2. Радиусы скруглений 1...3 мм.
3. Неуказанные предельные отклонения размеров: отверстий - Н14, валов - по Н14, остальных - $\pm \frac{IT15}{2}$.
4. Гайки должны иметь гладкую поверхность, без вздутий, трещин, пористости, расслоений, раковин и сколов.
5. Допускается выпуклость и вогнутость от усадки не более 5 мм.
6. Допускается следы по контуру от разреза прессформы высотой не более 0,3 мм, следы от удаления летников высотой не более 0,5 мм для гайки-заглушки из полиамида ГОСТ 6-06-С9-93.
7. Допускается для тропиков применять материал эдек-заглушек по табл. 2.

РИ 420.27.74

Изм	Лист	И докум.	Подп.	Дата	Литер.	Масса	Масшт.
Разраб					А	см. табл.	-
Провер					Лист 1	Листов 2	
Т.контр.					Фенопласт 03-010-02		
Исч. бюро					ТУ 2253-063-05015227-2001		
И.контр.							
Утверд.							

РИ 420.27.74

Восстановленный подлинник №1

Продолжение табл. 1

Обозначение	Примен.	Размеры, мм										Масса, кг
		d-TH	D	D ₁	L	L ₁	L ₂	c	r	n		
РИ 420.27.74	M10x1		27	25	20	18	15	2	1	1	6	0,02
-01	M12x1,25						±0,3		1,6			
-02	M14x1,5		27	25	20	18	±0,3	2	1,6	1	8	0,02
-06	M22x1,5								1,6			0,03
-07	M24x2		40	35	26		21				6	
-08	M27x2						±0,3					0,02
-09	M30x2					23		3		4,6		
-10	M33x2										8	0,04
-11	M36x2		48	46	35		20					0,04
-13	M42x2											0,02
-14	M48x2								2			0,11
-15	M56x2		75	70								0,08
-16	M64x2				30	25	25	5		2	12	0,05
-17	M68x2						±0,3					0,012
-18	M72x2		90	85								0,01
-19	M76x2											0,09
-20	M24x1,5		40	35	25	23	±0,3	3	2	1,6	6	0,02

Таблица 2

Дополнительный номер исполнения	Материал
01	Фенопласт ЖБ-010-78 ТУ 2253-031-05015227-2002

РИ 420.27.74

Изм	Лист	И докум.	Подп.	Дата	Лист
					2