

8БП.230.212

$\sqrt{Ra\ 6,3(\checkmark)}$

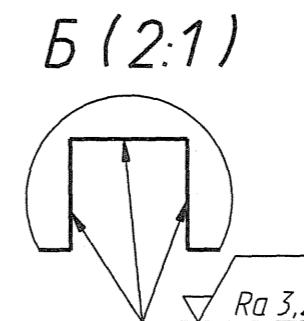
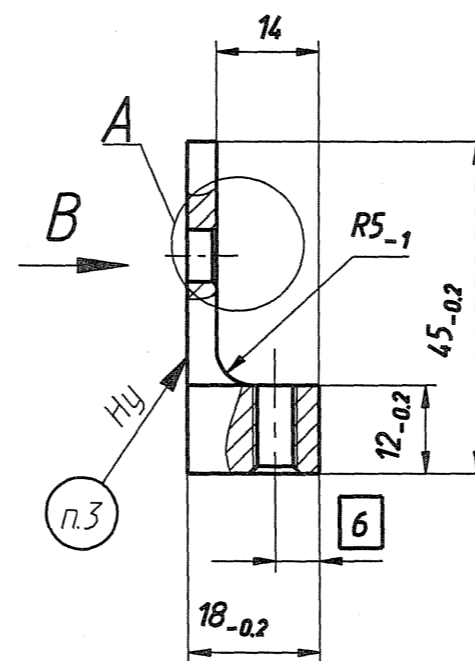
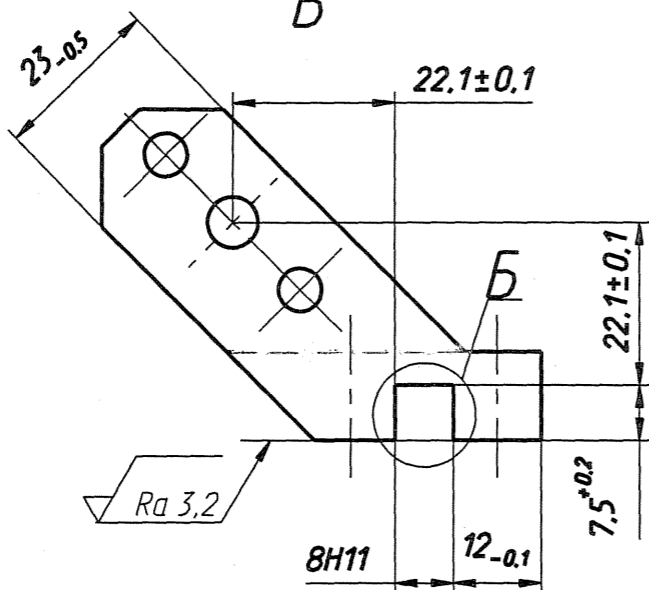
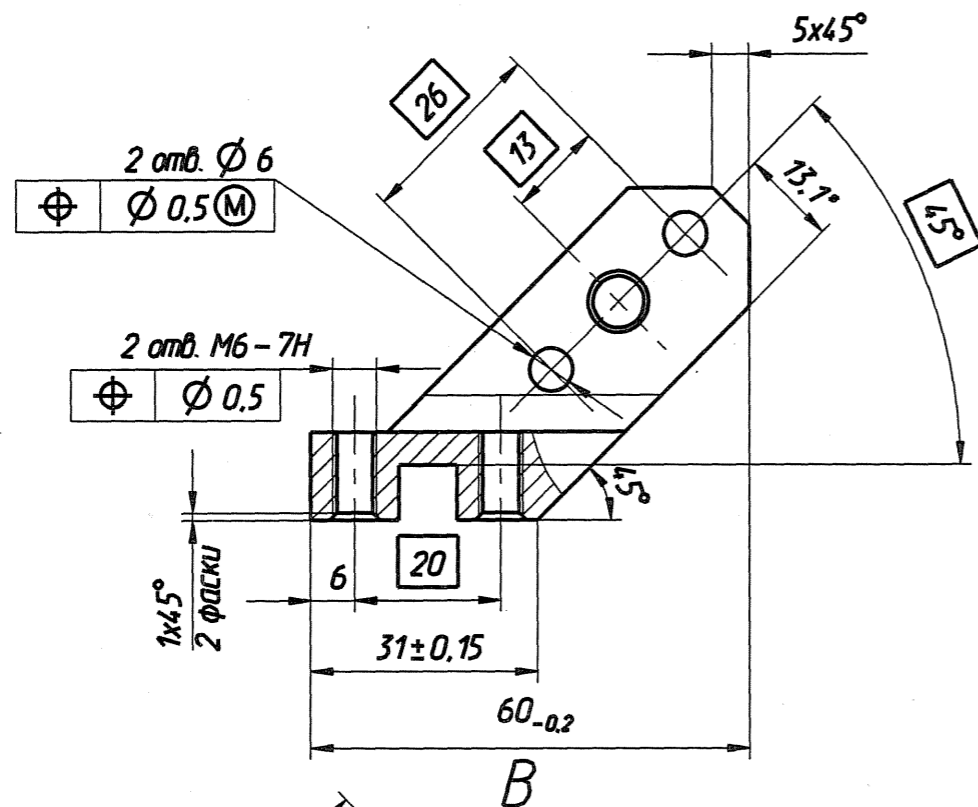

1. Общие допуски по ГОСТ 30893.1:Н14,  $\pm IT14/2$ .
2. Размеры и шероховатость обрабатываемых поверхностей после покрытия.
3. Размеры в скобках обработать совместно с деталью 8БП.264.117.
4. Сферическую поверхность получить обжатием совместно с деталью 8БП.264.117, используя шарик 12.303-10 ГОСТ 3722-81 и ограничительную втулку высотой  $9 \pm 0.02$  мм ( $D_{вн}=13$  мм,  $D_{н}=18$  мм). Парные детали маркировать одним порядковым номером и применять попарно.
5. \*Размеры для справок.
6. \*\*Размер обеспечить инструментом.
7. Покрытие: Ц15.хр.,  $F=0.53$  дм<sup>2</sup>.

					8БП.230.212			
Изм/Лист	№ докум	Подп	Дата	Рычаг		Лист	Масса	Масштаб
Разраб.						A	0,08	1:1
Проб.						Лист	Листов	1
Т.контр.								
Н.контр.								
Утв.								
					Лист Б-ПН-20 ГОСТ 19903-74			
					СтЗспб ГОСТ 14637-89			