

000'90'585E

√ Ra 12,5 (√)

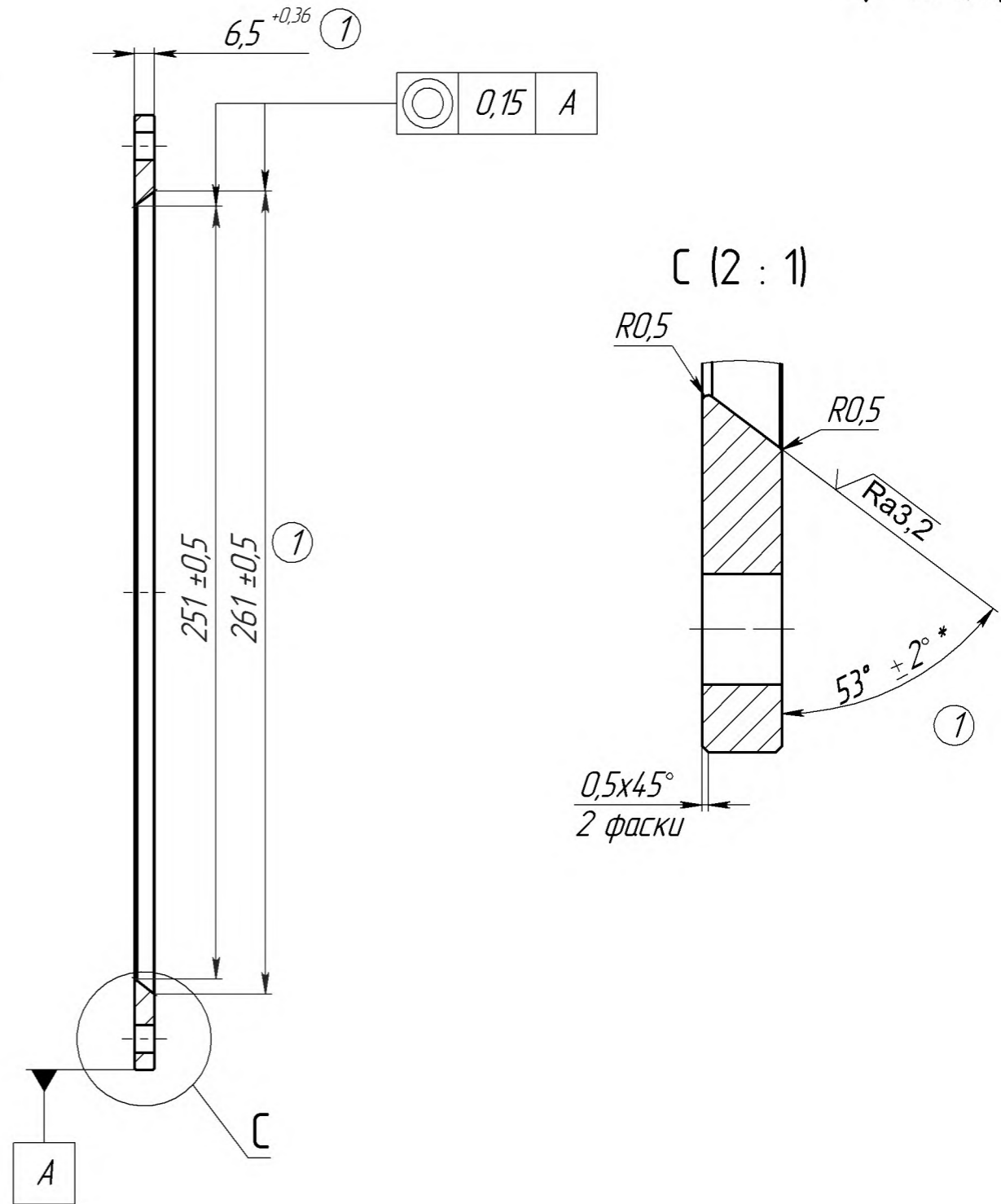
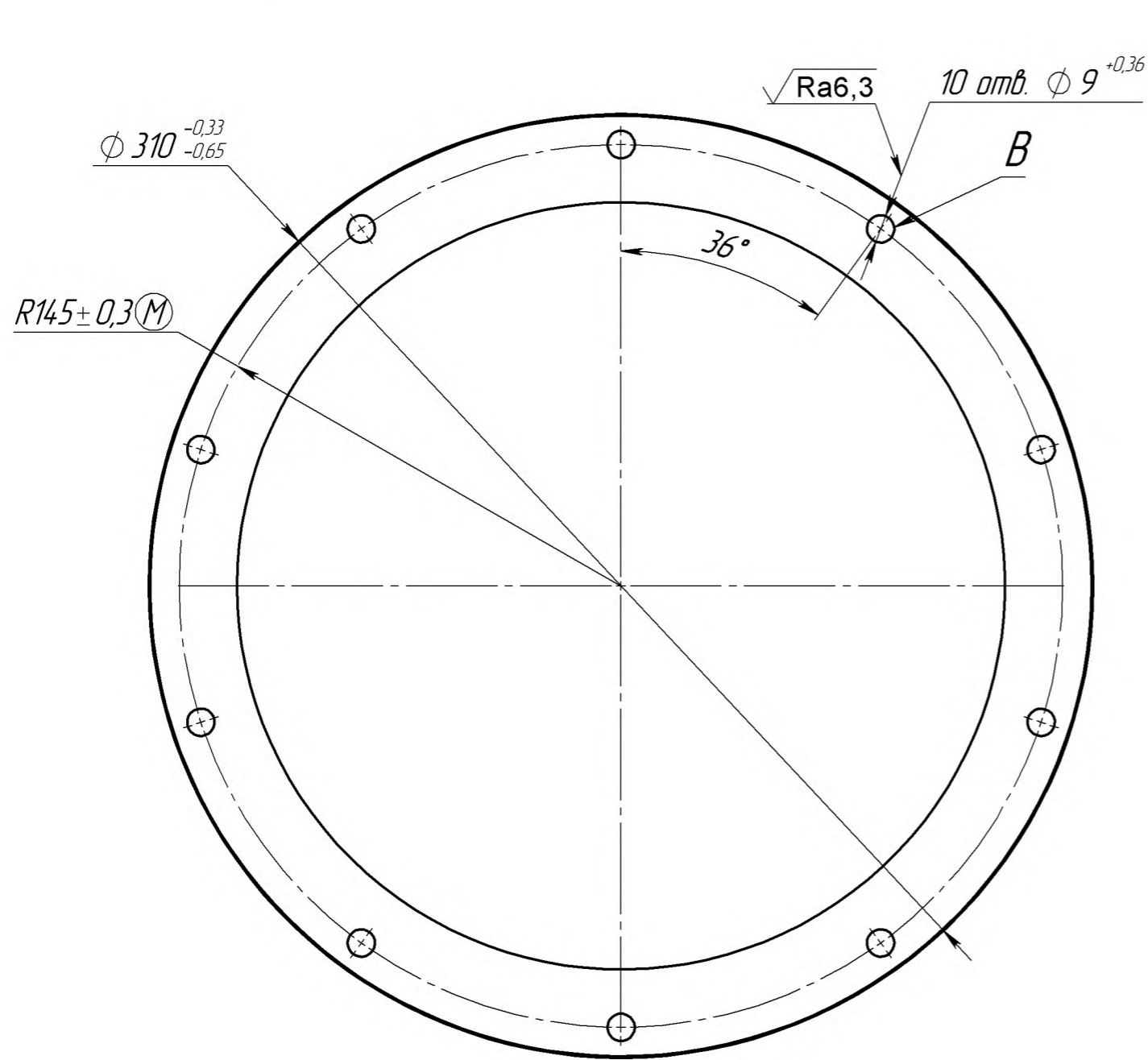

1. \*Размеры для справок.
2. Общие допуски по ГОСТ 30893.2 – ТК.
3. Цементировать 54–60 HRC h 0,8...1,2.
4. Отклонение между осями двух любых отверстий B  $\pm 55'$ .
5. Противокоррозийная защита ВЗ–4 по ГОСТ 9.014–78.
6. Упаковочное средство по ГОСТ 9.014–78 – УМ–3 – полиэтиленовая пленка по ГОСТ 10354. Допускается замена на аналогичную – стретч пленку, термопленку упаковочную.
7. Нанести маркировку на изделие (партию изделий) согласно договору поставки одним из вариантов: установкой шильда, нанесением гравировки, с использованием наклеек/бирок/этикеток. Допускается нанесение маркировки на партию изделий с использованием наклеек/бирок/этикеток и присвоением одного заводского номера партии изделий с указанием слова "партия".

				<b>3585.06.000</b>				
Изм.	Лист	№ док-м.	Подп.	Дата	Уплотнение металлическое запорного клапана	Лит	Масса	Масштаб
Разраб.							1.19	1:2
Пров.						Лист 1	Листов 1	
Т. контр.					① 20X ГОСТ 4543–2016			
Н. контр.								
Утв.								

Перв. примен.

Справ. №

Подп. и дата

Инд. № дробл.

Взам. инв. №

Подп. и дата

Инд. № подл.