

ТН.2800.01.200.25

$\sqrt{Rz 25 (\checkmark)}$

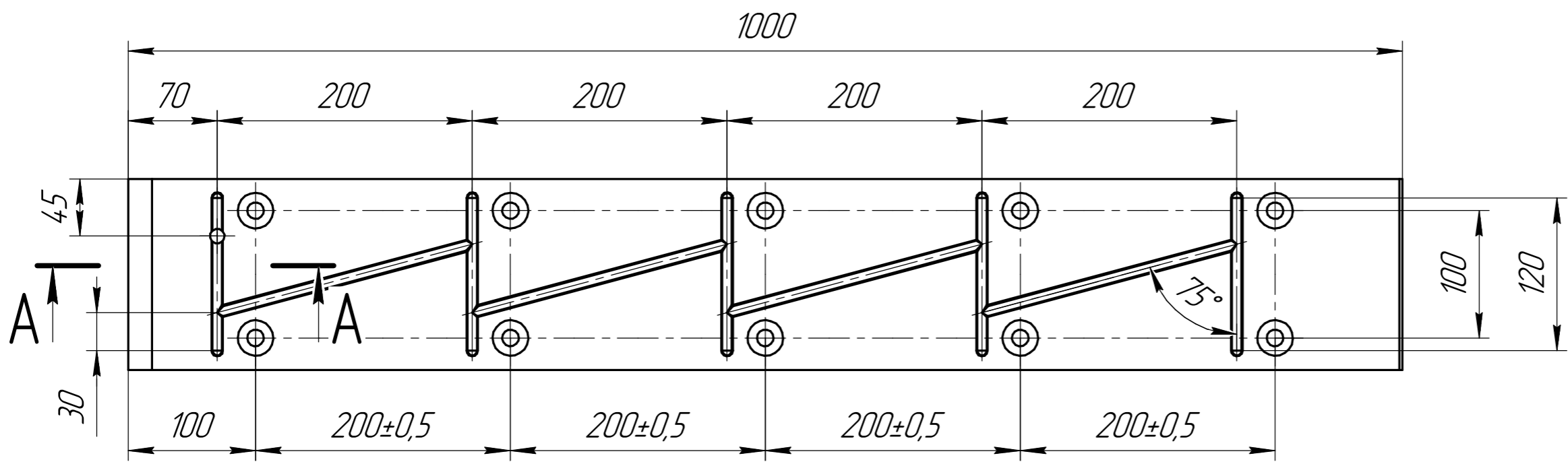

A-A(1:1)

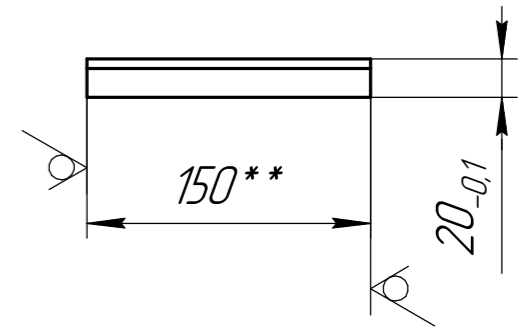
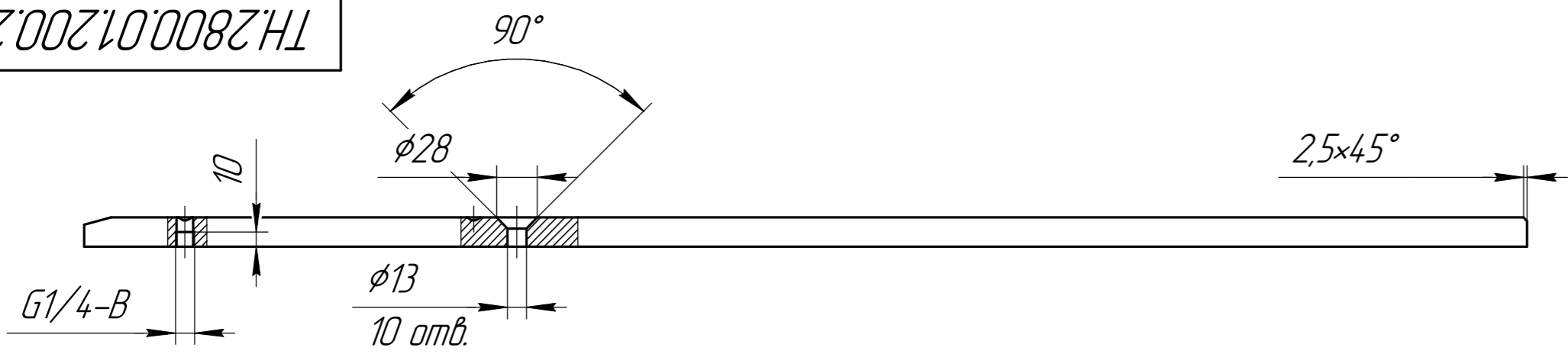
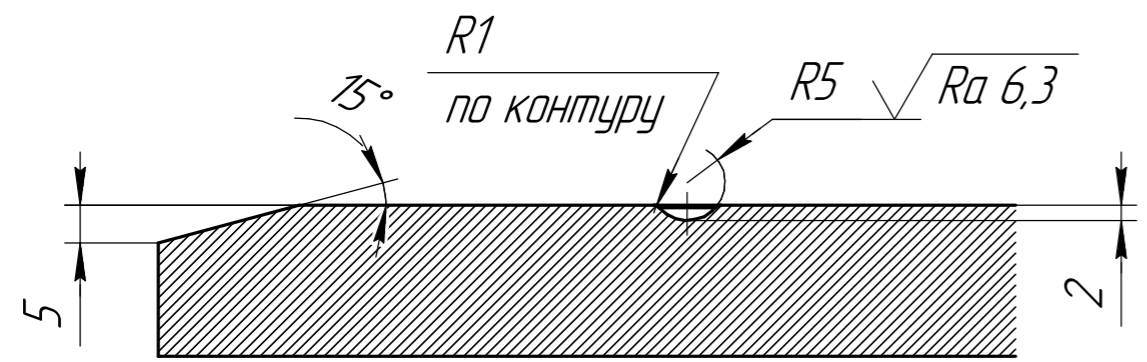

1 40..45 HRC<sub>3</sub>.

2 H12, h12,  $\pm \frac{IT12}{2}$ .

3 \* Отверстие исполняется однократно для группы деталей.

4 \*\* Размеры для справок.

Перв. примен.  
Справ. №  
Подп. и дата  
Инд. № д.ц.д.  
Взам. инв. №  
Подп. и дата  
Инд. № подл.

				ТН.2800.01.200.25				
Изм.	Лист	№ докум.	Подп.	Дата	<b>Бронеплита</b>	Лит.	Масса	Масштаб
Разраб.							23,03	1:4
Проб.						Лист	Листов 1	
Т.контр.						25x150 ГОСТ 4405-75 Полоса 5ХНВ ГОСТ 5950-2000		
И.контр.					ФОРМАТ А3			
Утв.					Копировал			

