

Внешний вид

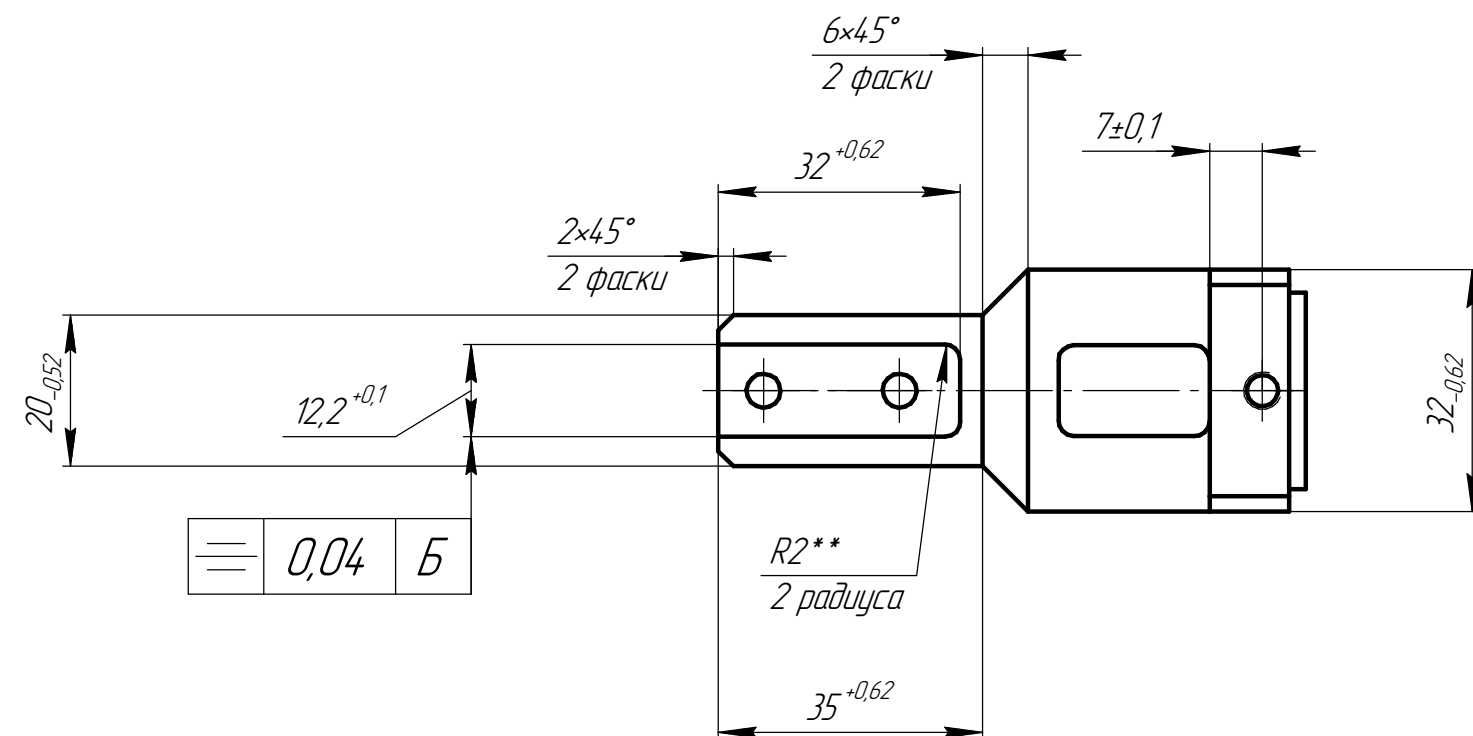
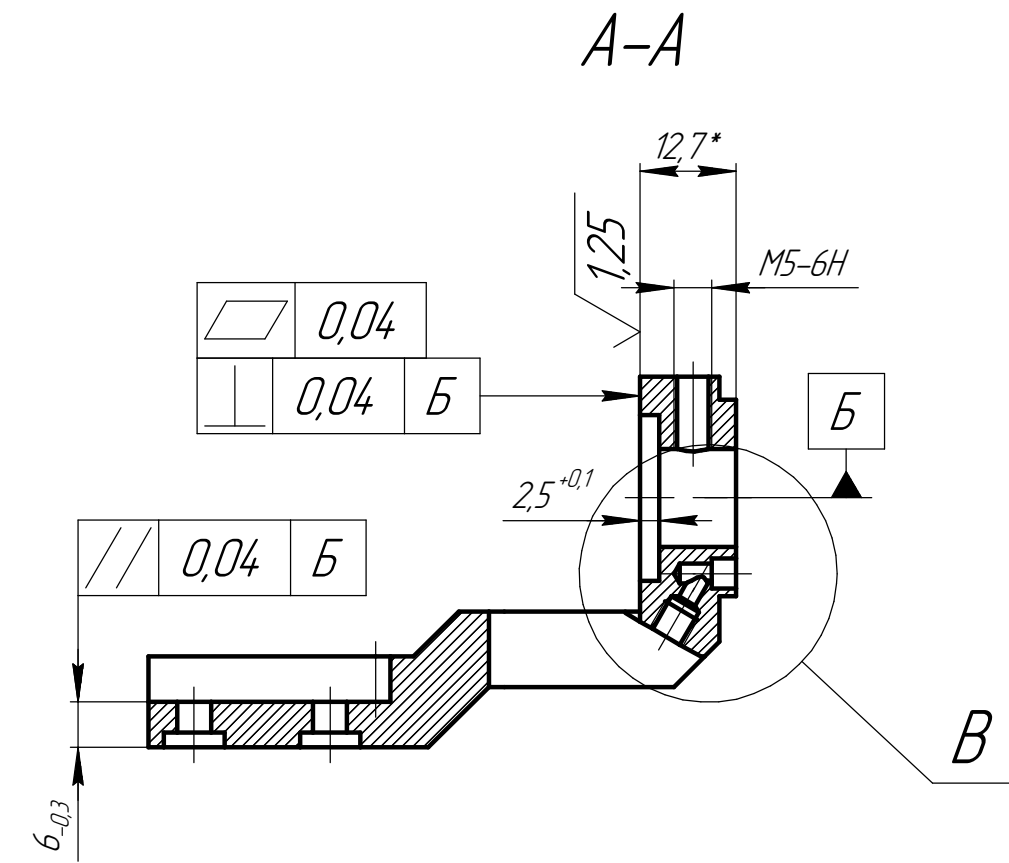
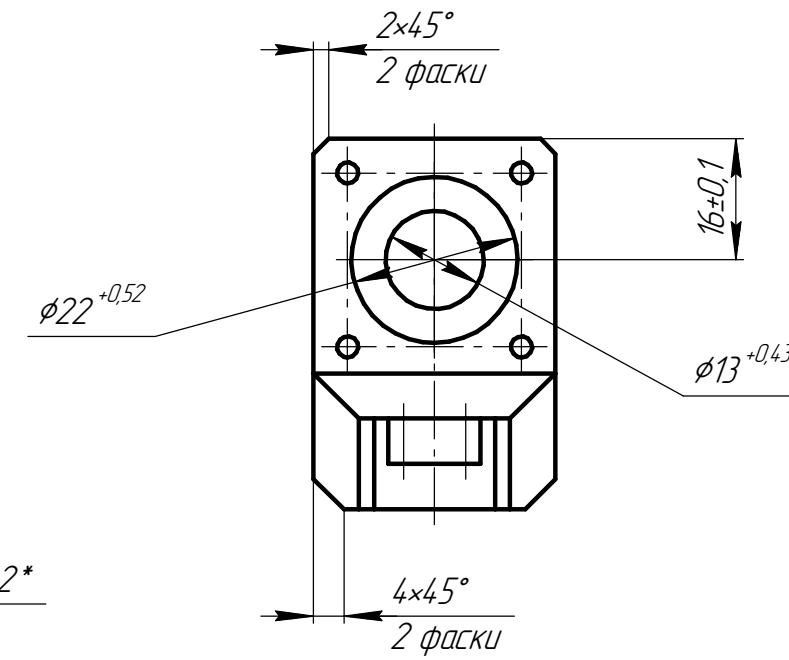
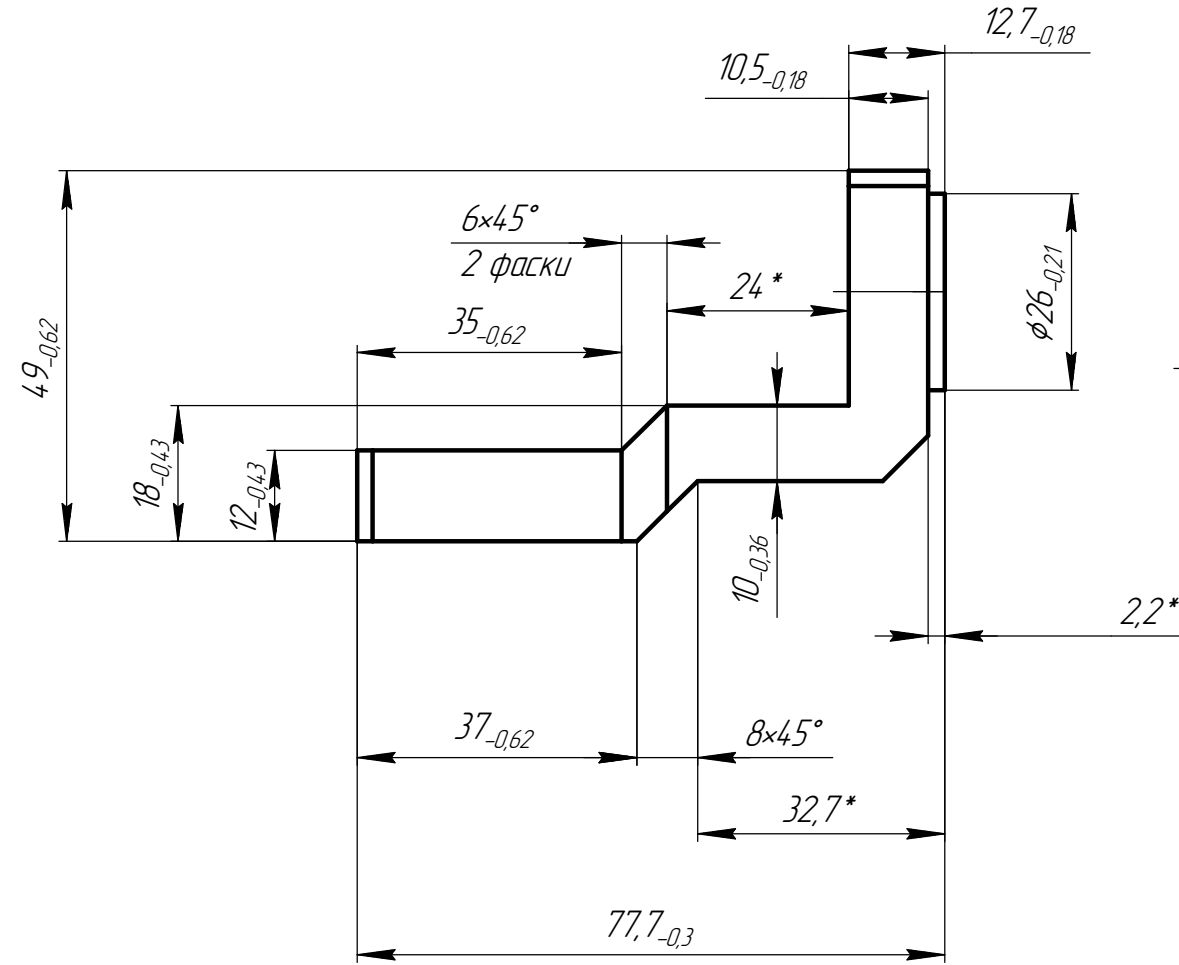
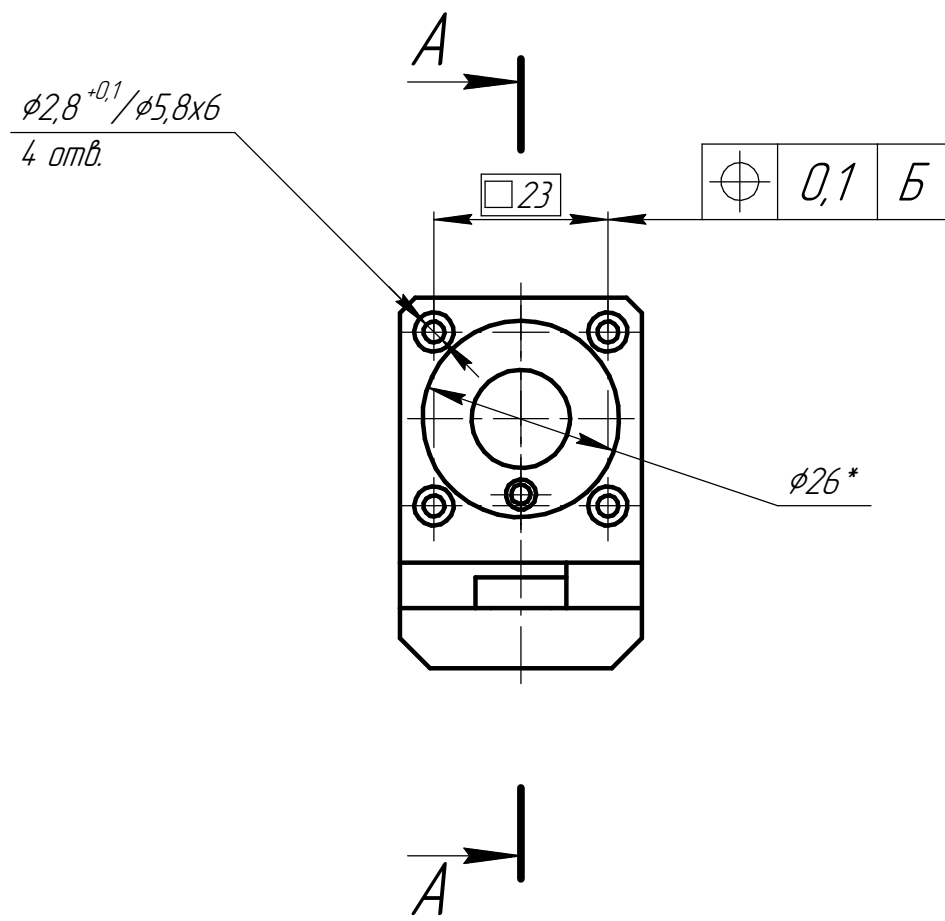
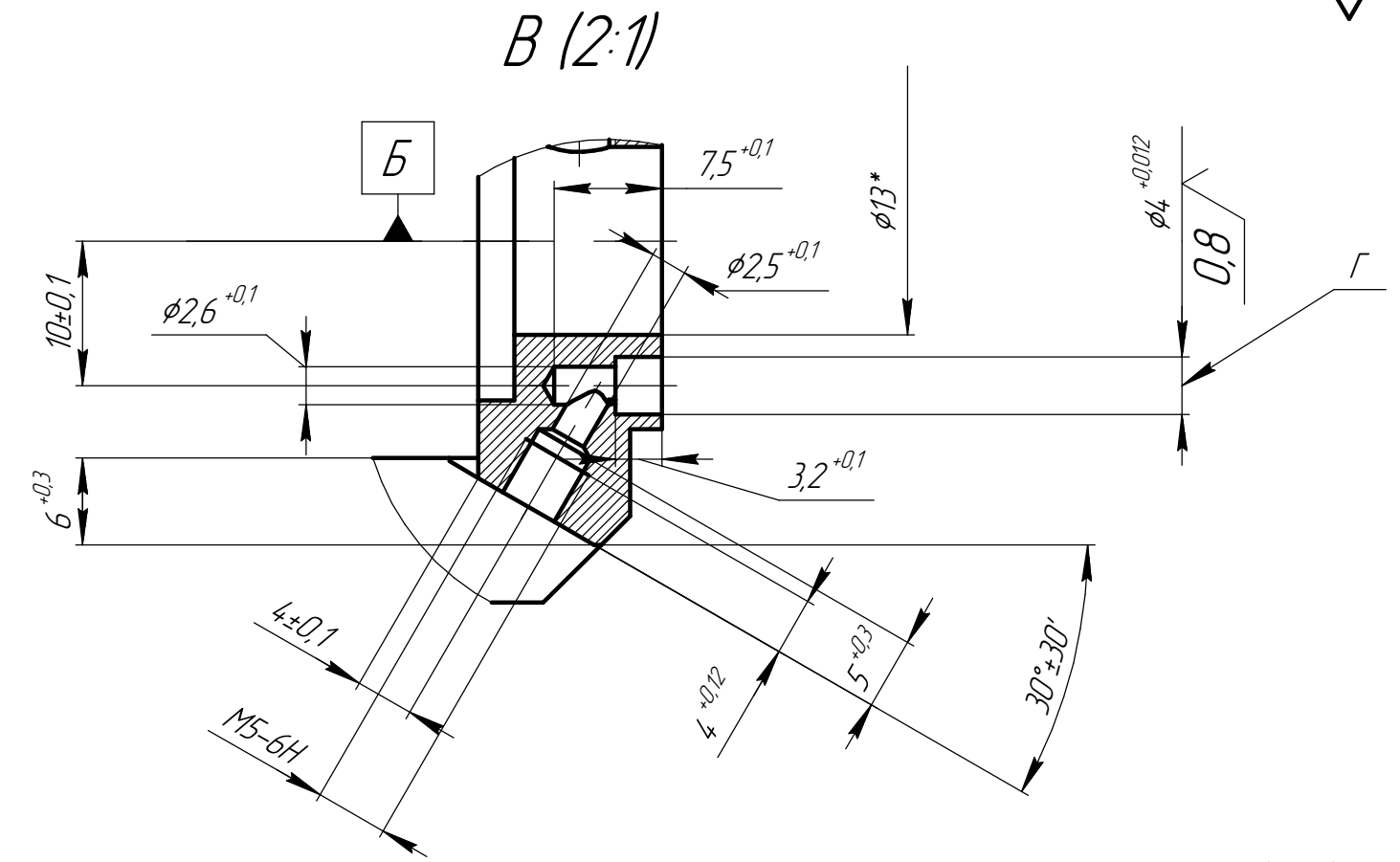
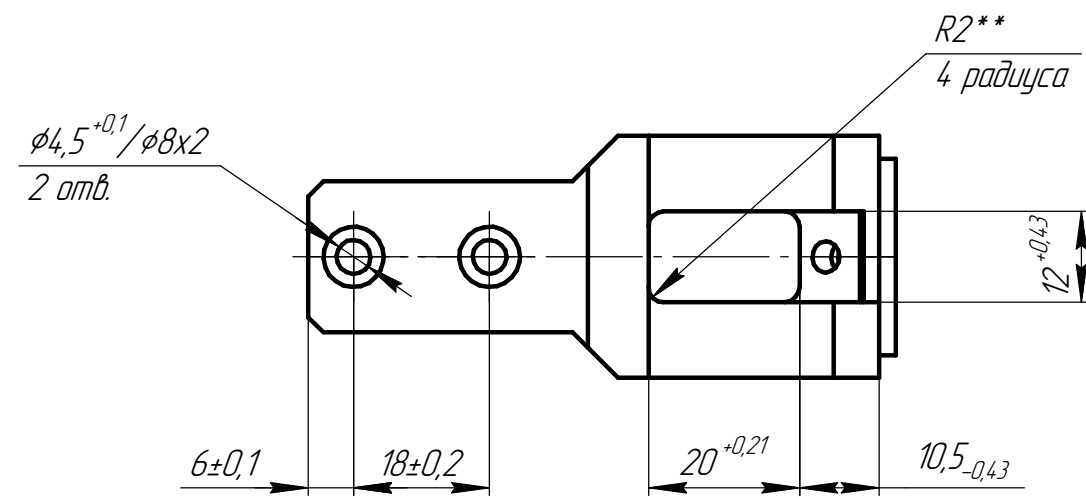
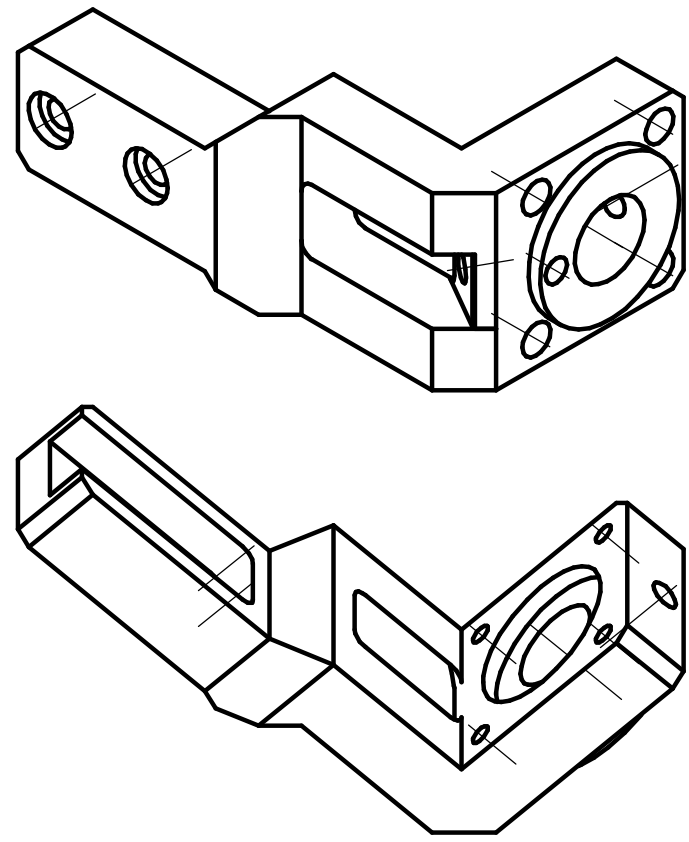

- *Размеры для справок.
- **Размеры одеспеч. инстр.
- Покрытие Ан. Окс. черный.
- Отв. Г после покрытия проконтролировать ответной деталью Сопло и при необходимости расточить. Деталь Сопло должна перемещаться внутри отв. Г легко без ощутимых люфтов.

Лист №	Листов
Спроб. №	Спроб. №
Изм. №	Изм. №
Взам. инв. №	Взам. инв. №
Подп. и дата	Подп. и дата
Инд. № подл.	Инд. № подл.

МРГФ.753332.001				Лист	Масса	Масштаб
Фланец					0,07	1:1
Д16 ГОСТ 4784-2019				Лист	Листов	1
Копировал				Формат А2		