

ДТ-ТСП-1-1288 ТЧ

$\sqrt{Ra\ 3,2\ (\checkmark)}$

Перв. примен.

Справ. №

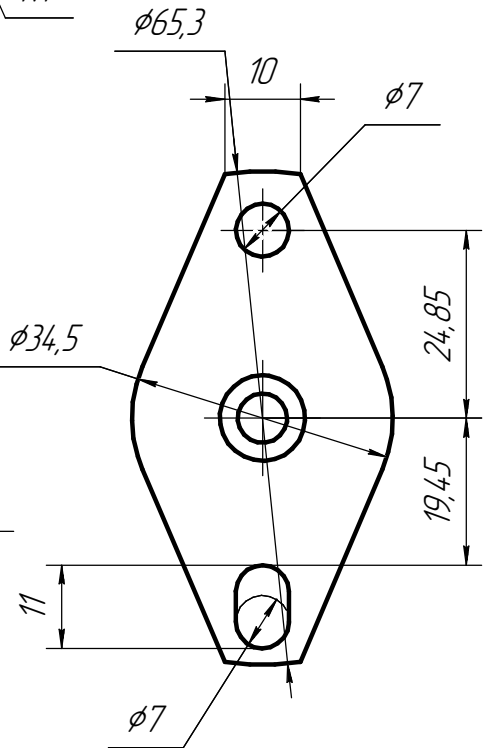
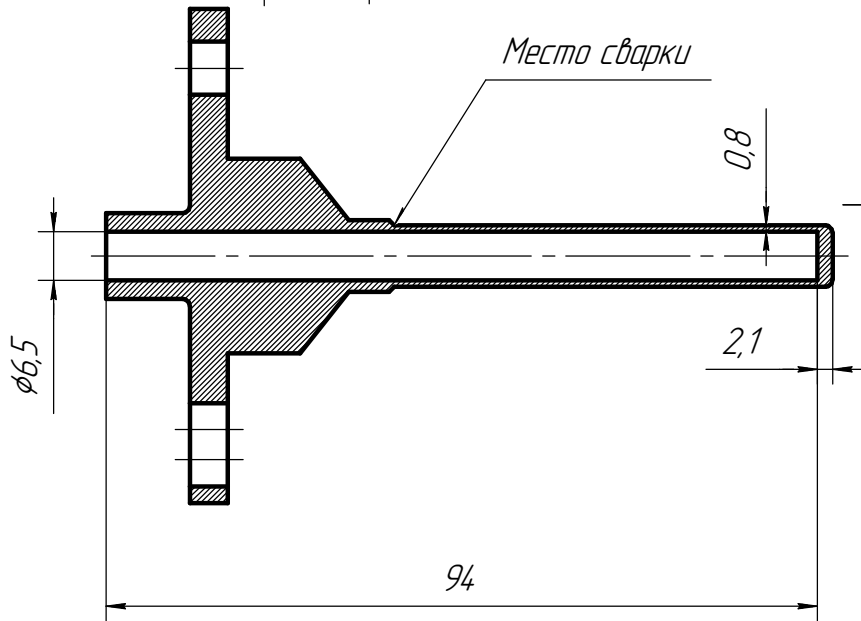
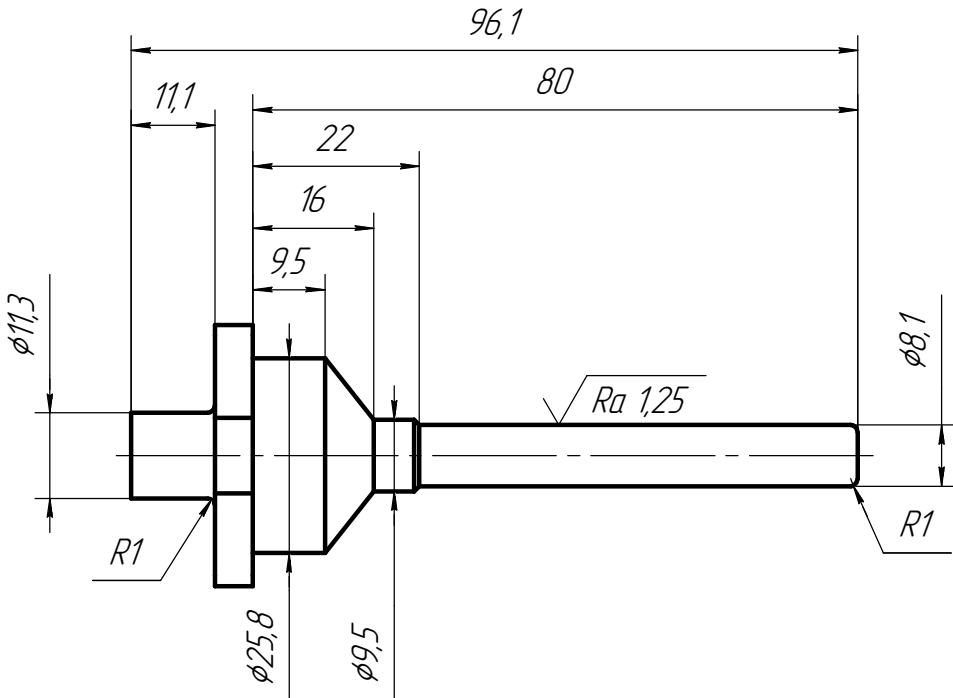

Подп. и дата

Изм. № дробл.

Взам. инв. №

Подп. и дата

Изм. № подл.

Изм.	Лист	№ докум.	Подп.	Дата
Разраб.				
Пров.				
Т.контр.				
Н.контр.				
Утв.				

ДТ-ТСП-1-1288 ТЧ

Датчик температуры
ДТ-ТСП-1-1288
Теоретический чертёж

Сталь 12X18H10T ГОСТ 5949

Лит.	Масса	Масштаб
	0,12	1:1
Лист	Листов	1

Копировал

Формат А4