

ПК.05.002-У

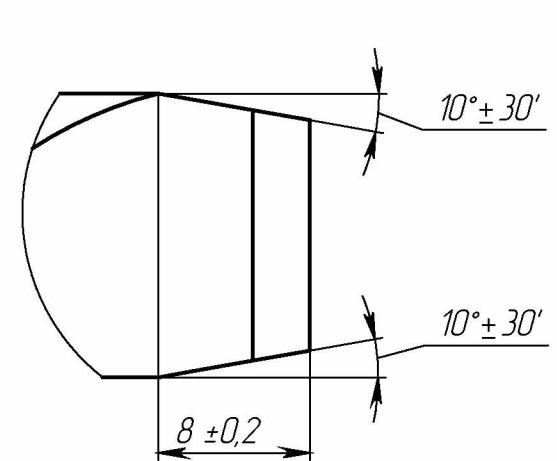
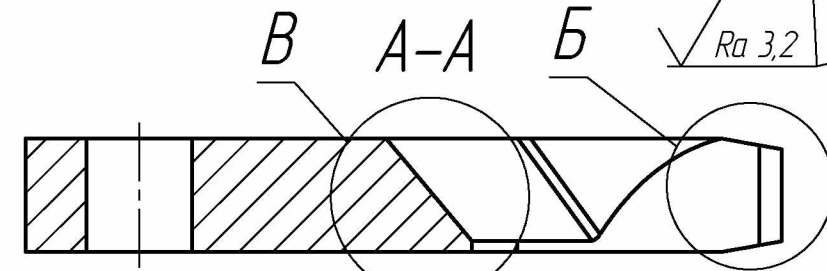
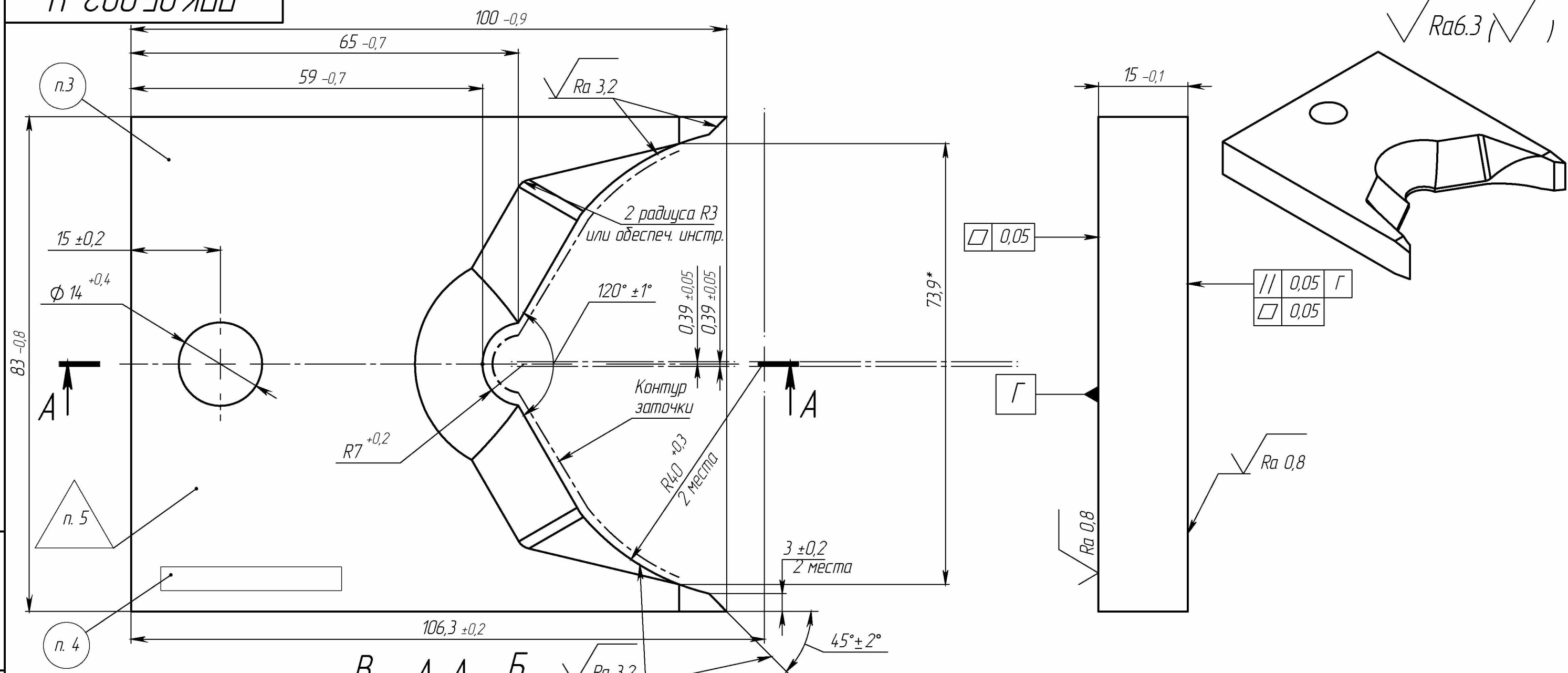

- 50...55 HRC.
- Покрывтие: Нпб. 9.
- Маркировать устройством электроэрозионной маркировки (электроискровой карандаш) текст "ПК.05.002". Высота шрифта 3...4 мм.
- Маркировать устройством электроэрозионной маркировки (электроискровой карандаш) информацию о заводе-изготовителе, высота шрифта 3...4 мм. Информация о заводе-изготовителе должна состоять из месяца изготовления (две цифры), года изготовления (две последние цифры года), цифрового кода изготовителя (три цифры). Цифровой код изготовителю устанавливает . Пример маркировки: 08.15.175.
- Клеймить клеймом ОТК

Инв. № подл. Подпись и дата
 Взам. инв. № Инв. № дубл. Подпись и дата

Изм/Лист	№ докум.	Подп.	Дата
Разраб.			
Пров.			
Т.контр.			
Н.контр.			
Согл.			
Утв.			

ПК.05.002-У			
Нож	Лит.	Масса	Масштаб
		0,28	1:1,5
Сталь X12Ф1 ГОСТ 5950-2000		Лист	Листов 2

Копировал

Формат А3