

14Н.00.036

Rz40 ✓ (M)

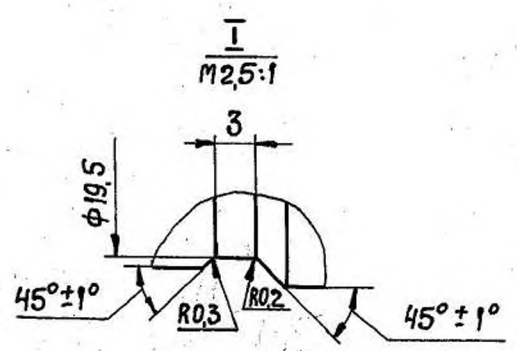
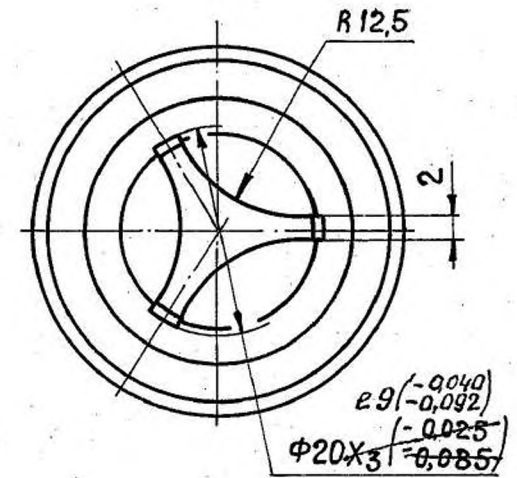
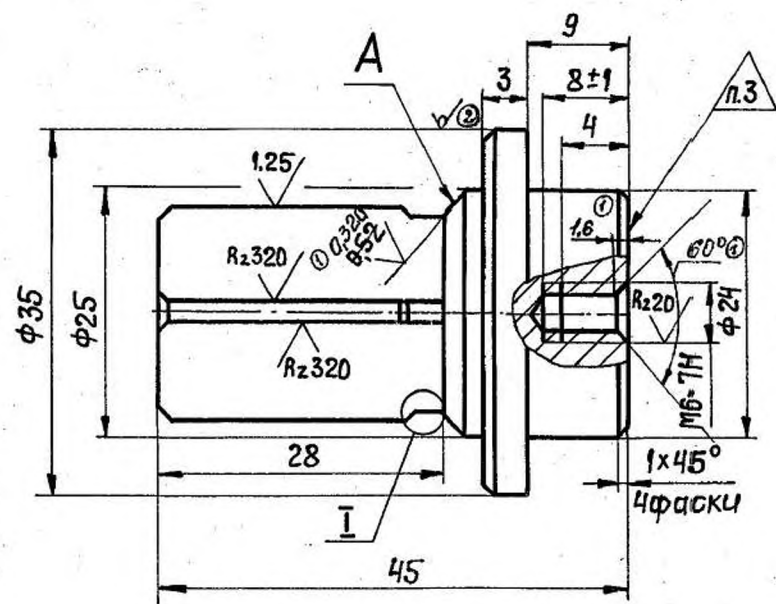

1. Неуказанные предельные отклонения размеров: валов - по В_з, остальных - по ст. 8. ± IT15.
2. Поверхность А притереть совместно с деталью 14Н.00.036.
3. Клеймить окончательную приемку.

Инв. № подл. Подп. и дата
1172/1 Вол. 1.3.78г.

Взам. инв. № Инв. № докум. Подп. и дата

3	2	54.6253-79	Мол.	22.79	14Н.00.035	Лит.	Масса	Масштаб
2	1	54.5457-79	Мол.	21.3.79				
1	3	54.4440-78	Мол.	14.3.78				
Изм. Лист					Издокум.	Подп.	Дата	
Разраб.					Машурова	Маш	20.02.78	
Проб.					Каширкин	Каш	12.02.78	
Т.контр.					Захаров	Зах	12.02.78	
И.контр.					Мельник	Мель	27.02.78	
Утв.					Барков	Бар	27.2.78	
КЛАПАН						А	0,082	2:1
Сталь 40Х ГОСТ 4543-71						Лист	Листов 1	