

Перв. примен.

Справ. №

Подп. и дата

Инд. № дцкл.

Взам. инв. №

Подп. и дата

Инд. № подл.

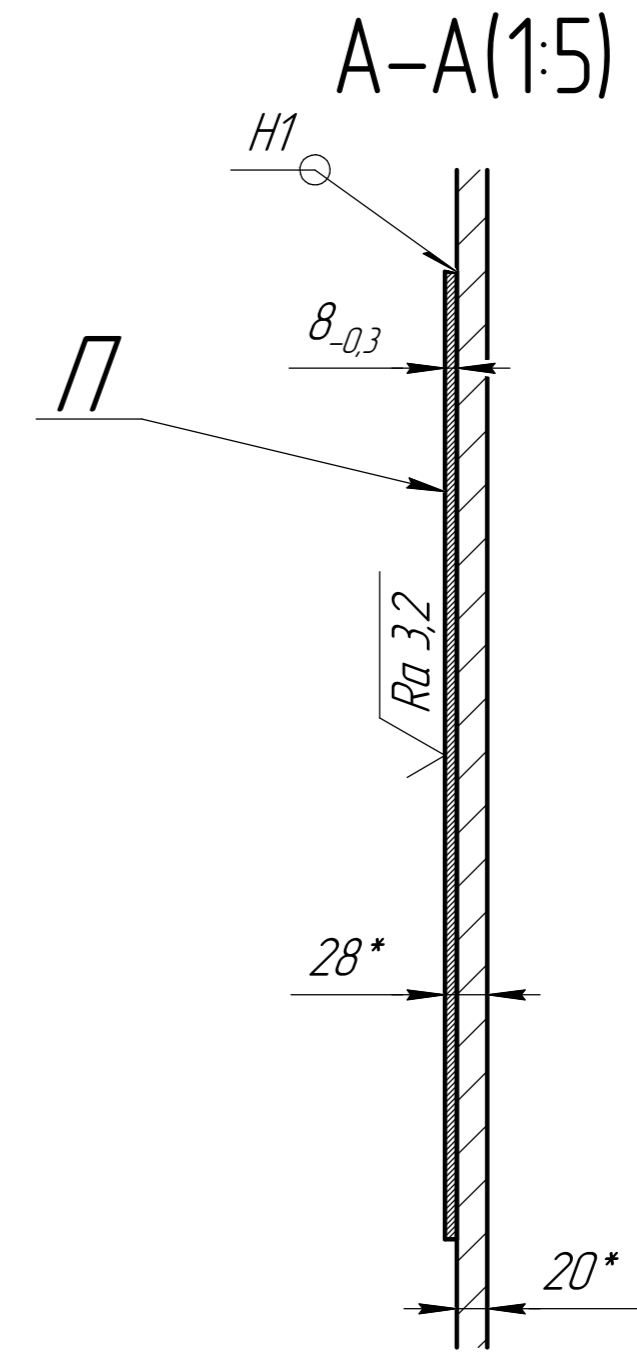
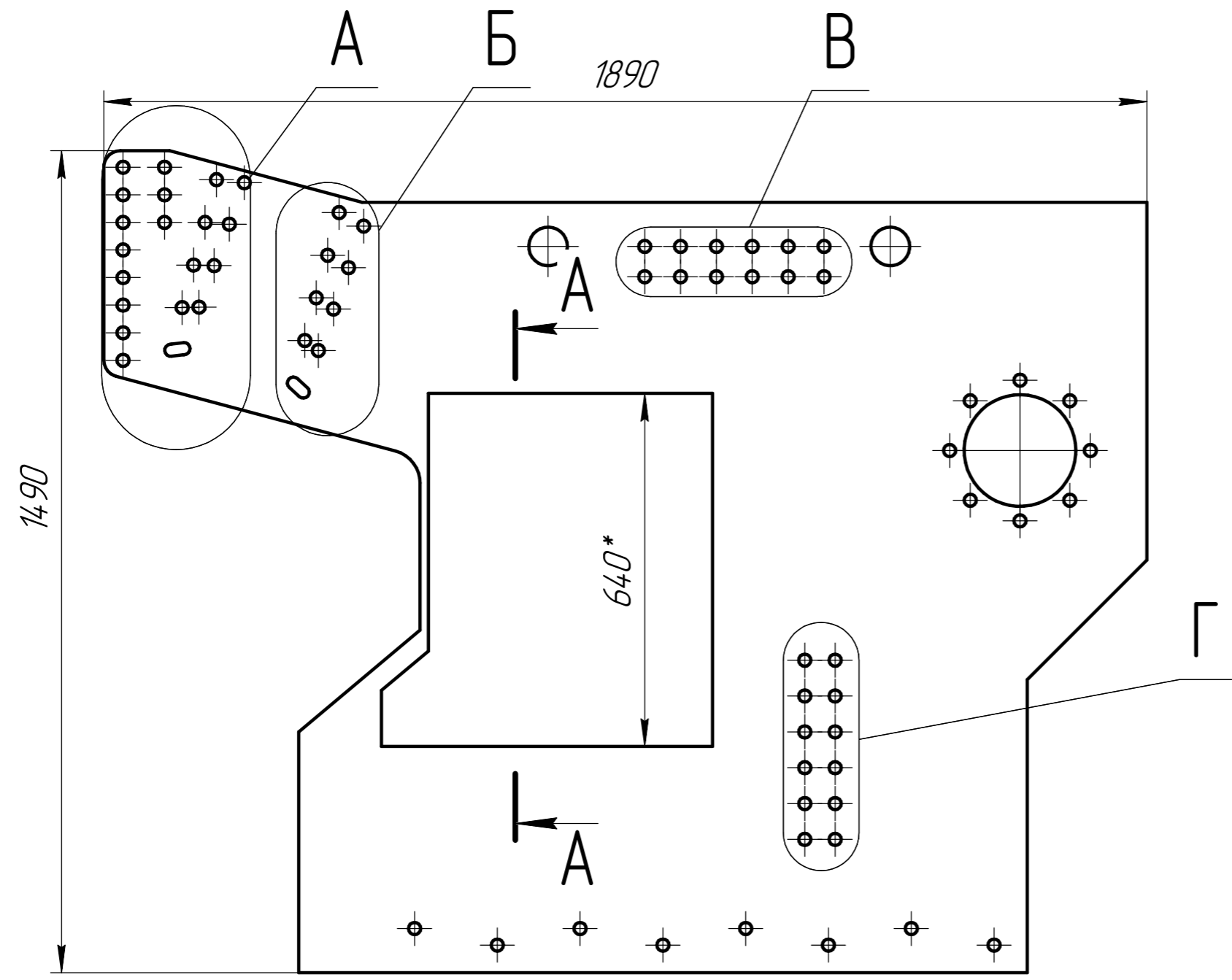

1. Произвести фрезеровку участков А, Б, В и Г "как чисто"
2. Выполнить фрезеровку поверхности П выдерживая р-р $8_{-0,3}$ от обработанных баз А, Б, В и Г

Изм.	Лист	№ докум.	Подп.	Дата
Разраб.				
Проб.				
Т.контр.				
И.контр.				
Утв.				

Лит.	Масса	Масштаб
		1:10
Лист	Листов	1