

ПФ04.01.01.001

12.5 (✓)

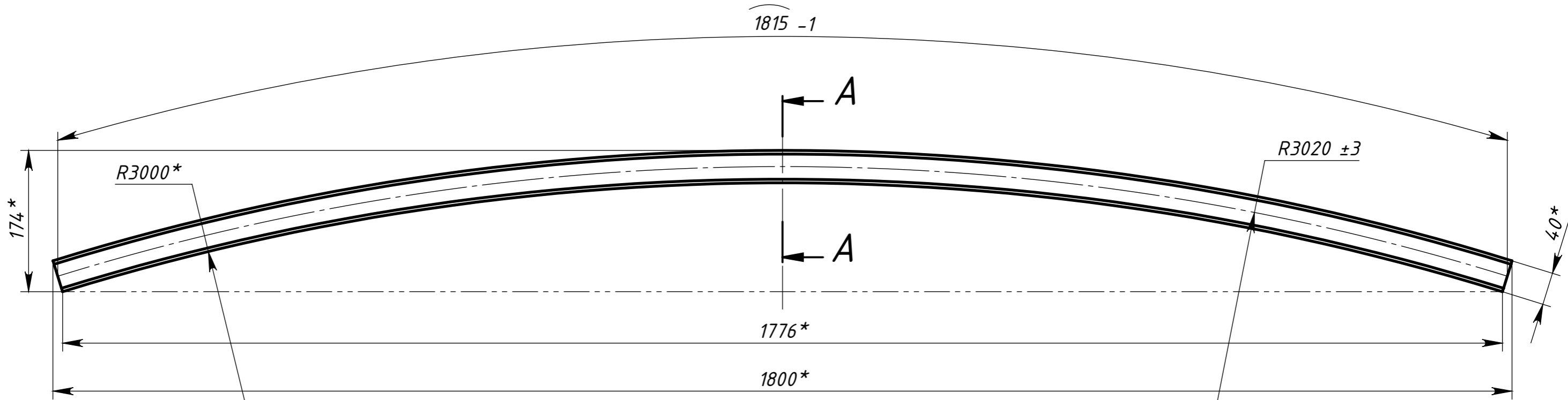

A-A (1 : 1)

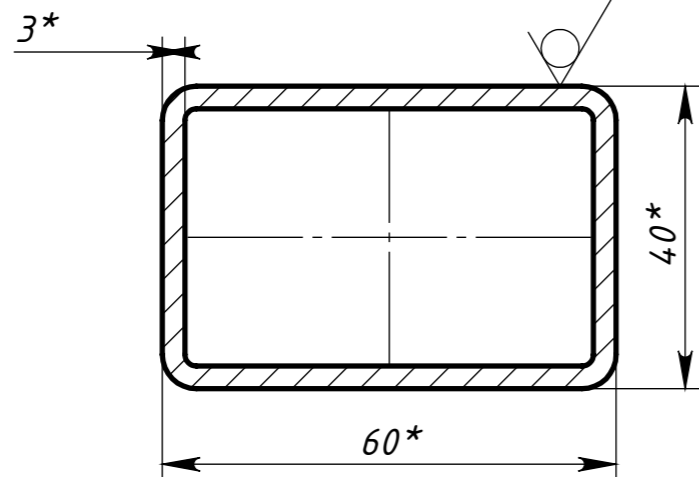

- * Размеры для справок.
- Общие допуски по ГОСТ 30893.1-2002: H14, h14, ±IT14/2.
- Длина трубы 1815 мм.

				ПФ04.01.01.001				
Изм.	Лист	№ докум.	Подп.	Дата	Балка нижняя	Лит.	Масса	Масштаб
Разраб.				25.08.2023			7.82	1:5
Пров.						Лист 1	Листов 1	
Т. контр.								
Н. контр.					Труба	60x40x2 ГОСТ 8645-68 Ст3 ГОСТ 380-2005		
Утв.								

Инв. № подл.	Взам. инв. №	Инв. № дубл.	Подпись и дата