

Комплектность штампов	
Ш24.1023.000	Штамп для вырубki
ШО1123.000	Штамп на формовку

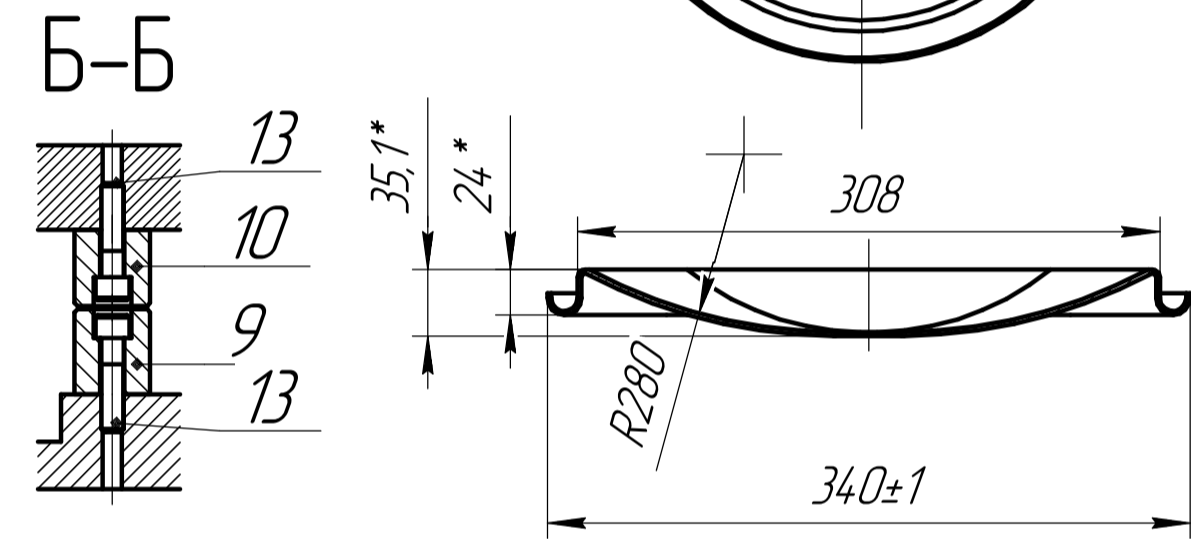
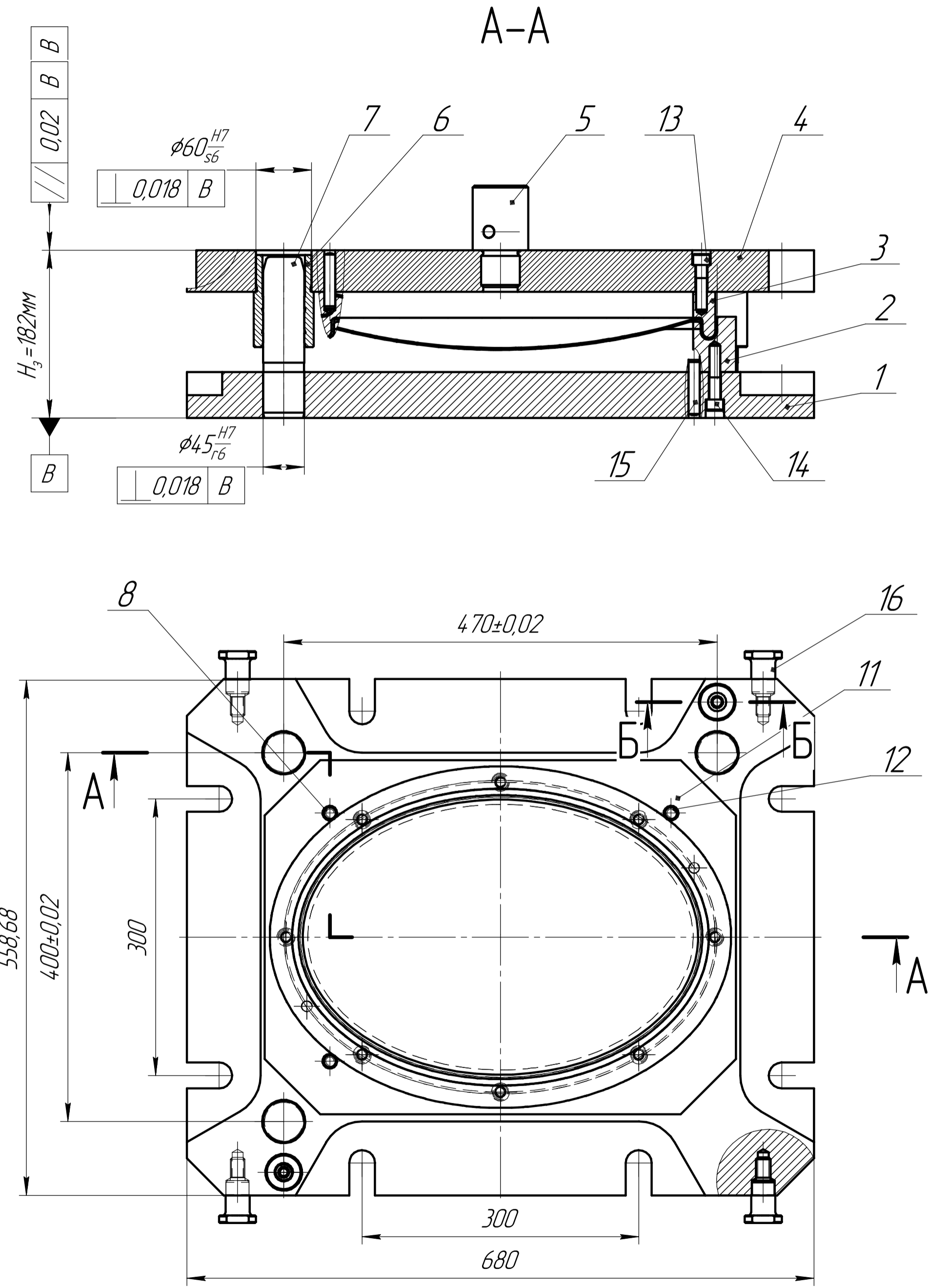

- 1 Маркировать: ШО1123.000; ЗЕО 805.23.00.00.004
- закрытую высоту штампа, мм H - 182
- требуемое усилие, т - P -
- модель пресса, усилие -
- ход ползуна, мм - 30
- масса штампа, кг - M - 312
- 2 В н и м а н и е ! Включение пресса педальное.
- 3 Размеры для справок.
- 4 Общие ТТ по ГОСТ 22472-87 и ГОСТ 13130-83.

Перв. примен.
Справ. №
Изм. № подл.
Изм. № вкл.
Изм. № изм.
Изм. № доп.
Изм. № отмен.

ШО1123.000 СБ				
Изм. Лист	№ док-м.	Подп.	Дата	Штамп на формовку крышки ЗЕО 805.23.00.00.004
Разраб.				Лит. 311,9 Масштаб 1:4
Проб.				Лист 1 Листов 1
Т.контр.				
И.контр.				
Чтв.				