

ОСН.02.00.001

√ Ra 3,2 (✓)

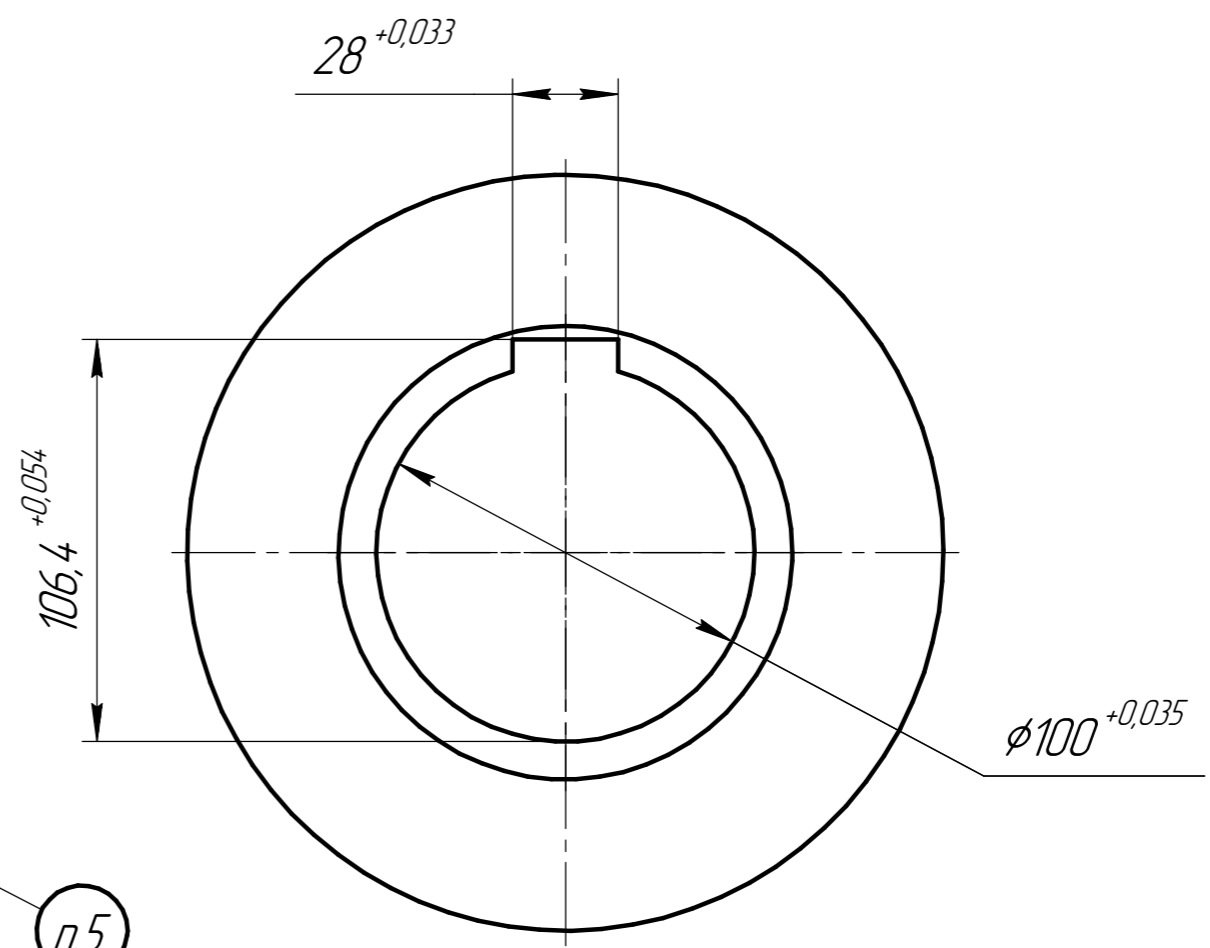
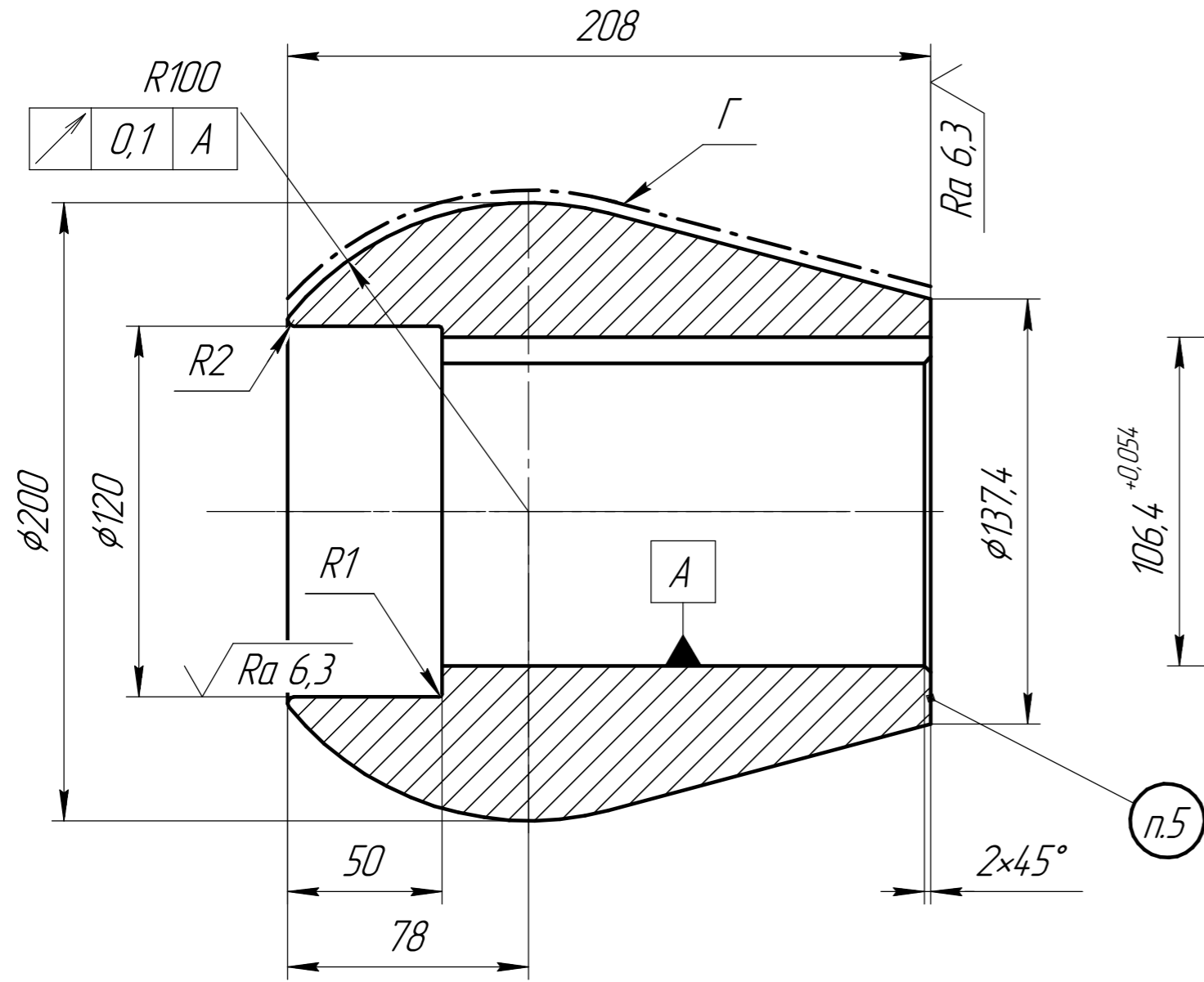

1. * Размеры для справок.
2. Поверхность Г цементировать 61...56 НRC 2...2,5 мм.
3. Острые кромки притупить R0,2.
4. Неуказанные предельные отклонения H12, h12, ± IT 12/2.
5. Нанести марку применяемой стали.

Перв. примен.
 Справ. №
 Подп. и дата
 Инв. № д.ц.д.
 Взам. инв. №
 Подп. и дата
 Инв. № подл.

Изм.	Лист	№ докум.	Подп.	Дата
Разраб.				
Проб.				
Т.контр.				
Н.контр.				
Утв.				

ОСН.02.00.001			
Ролик R100	Лит.	Масса	Масштаб
		24,86	1:2
Лист		Листов 1	
В1-И-НД-210 ГОСТ 2590-2006 Круг ШХ-15 ГОСТ 801-2022			
Копировал			
Формат А3			