

√ Ra6,3 (√)

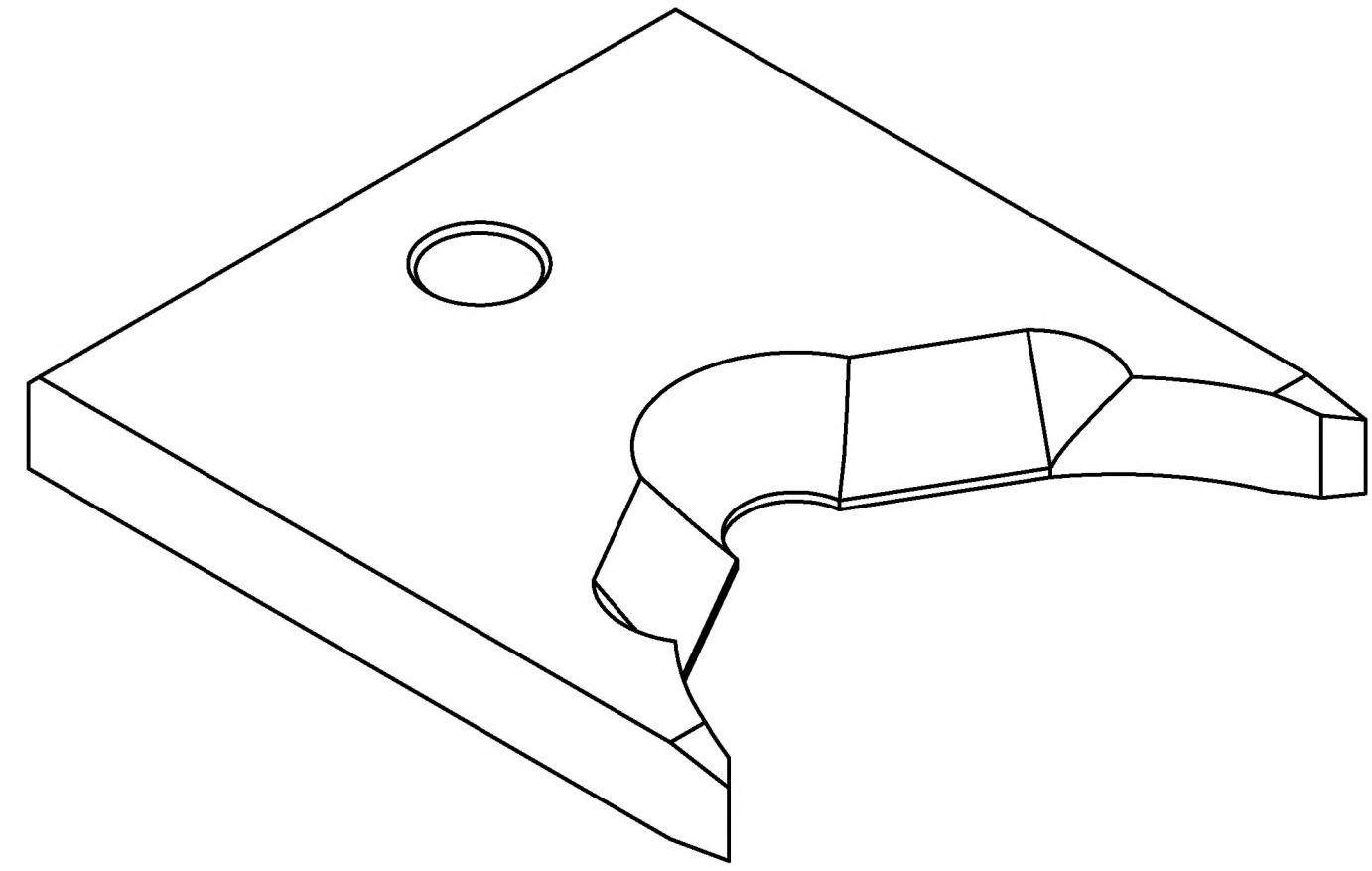

1. 50...55 HRC. Измерение твердости выполнять до нанесения покрытия.
2. Покрытие: Нпб. 9.
3. Маркировать текст " 777.202-М ".
Маркировать устройством электроэрозионной маркировки (электроискровой карандаш), шрифтом высотой 6...8 мм.
4. Маркировать устройством электроэрозионной маркировки (электроискровой карандаш) информацию о заводе-изготовителе, шрифтом высотой 6...8 мм. Информация о заводе-изготовителе должна состоять из месяца изготовления (2 цифры), года изготовления (2 последние цифры) и цифрового кода завода-изготовителя (3 цифры). Цифровой код заводу-изготовителю присваивается разработчиком.
5. При хранении и транспортировании оберегать от повреждений.

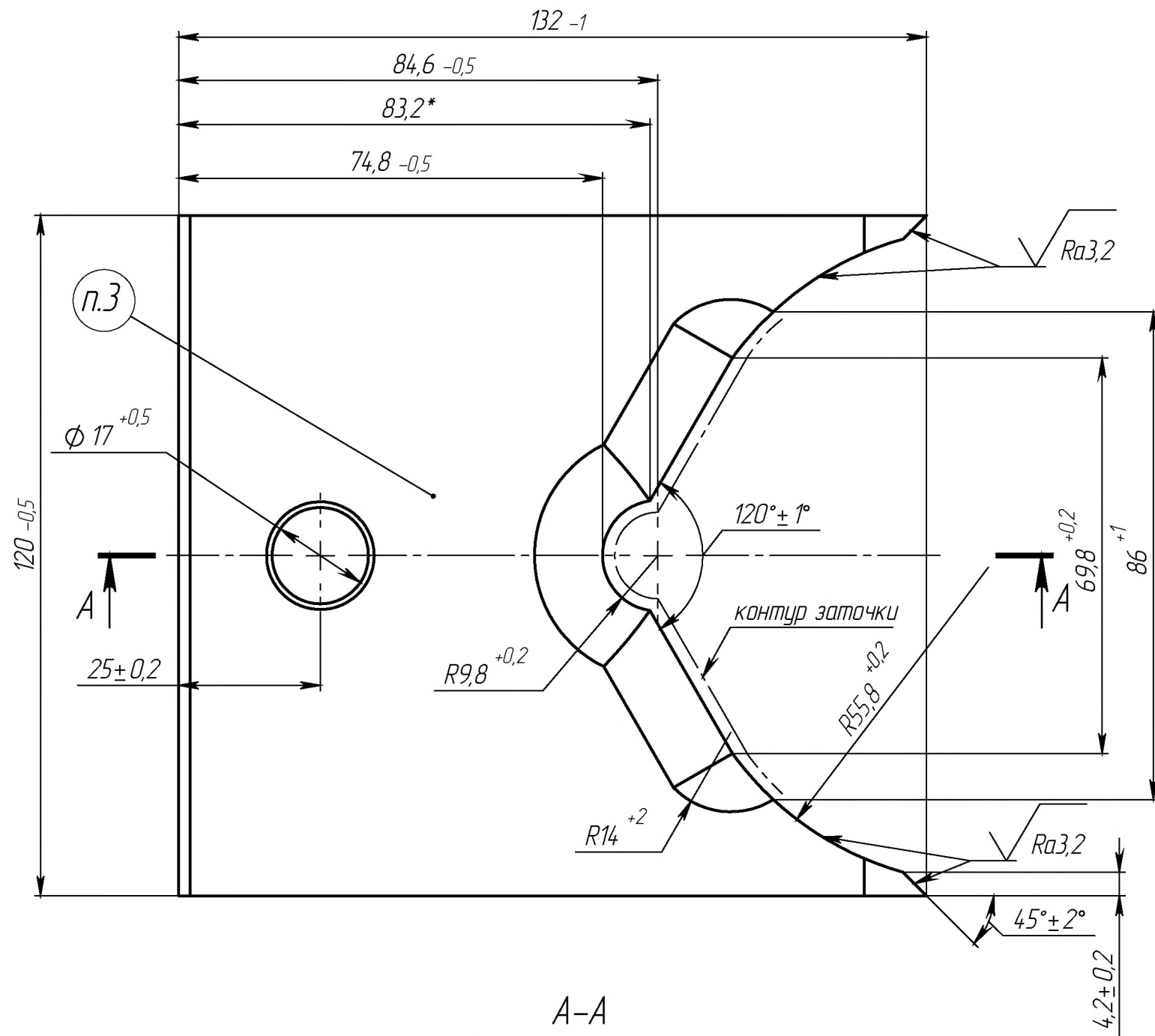
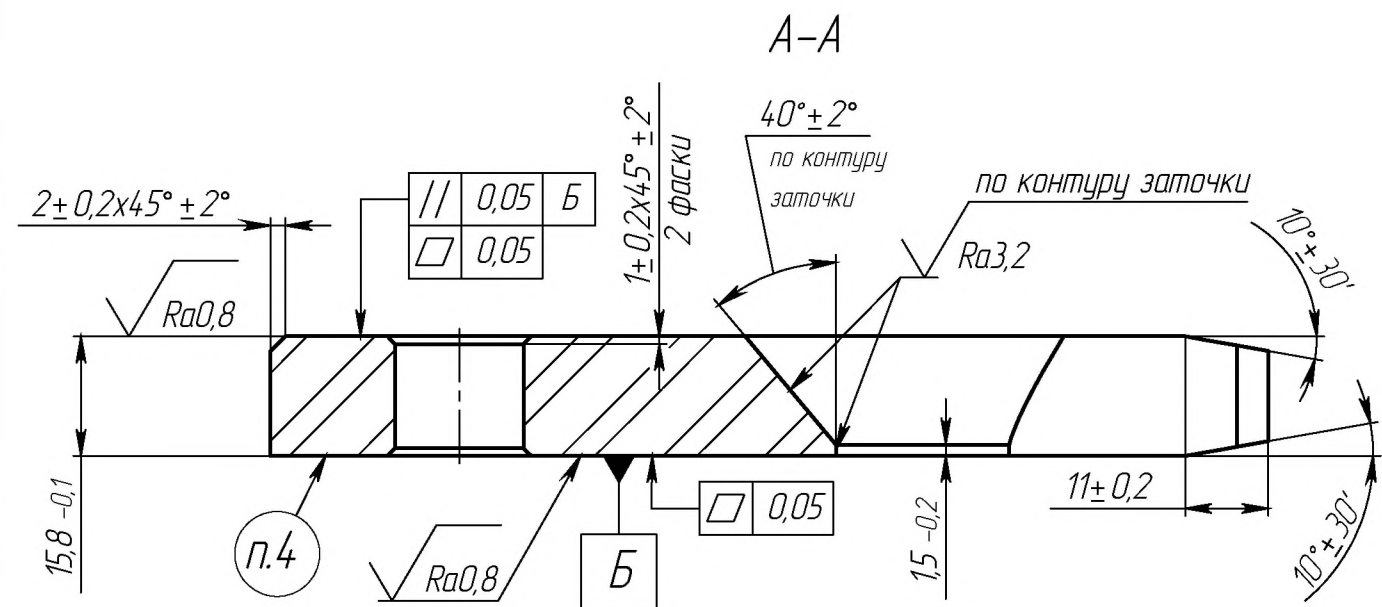

				777.202-М				
				Нож		Лит.	Масса	Масштаб
				Нож			1.4	1:1
						Лист 1	Листов 1	
				Сталь X12Φ1 ГОСТ 5950-2000				
Изм/Лист	№ докум.	Подп.	Дата					
Разраб.								
Пров.								
Т.контр.								
Н.контр.								
Согл.								
Утв.								

777.202-М - Нож

Инв. № подл. Подпись и дата
Взам. инв. № Инв. № дубл. Подпись и дата