

М Д
Д

1-900.21.508



NA00675-73
NA0760-79

⑥

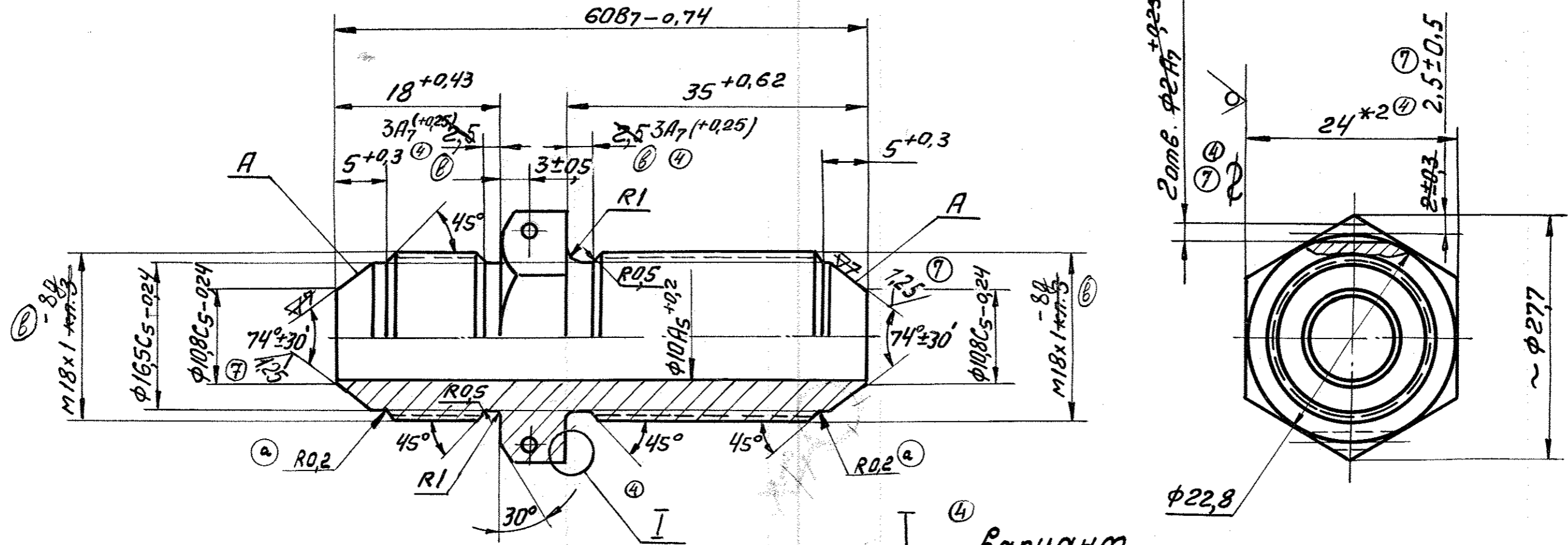

⑦ 74-отверстие (A)
Rz40

1. Биение поверхности А относительно резьбы М18х1 не более 0,05мм.

④ 2. Зазенцы и острые кромки не допускаются.

а 3.2. Твердость HRC 28÷35. 28,5...35,5 HB 269...321. ⑤

④ 3. Покрытие ц. 9.хр. Допускается отсутствие слоя цинка на внутренних поверхностях. ⑥

а 4. Допускается изготовление из стали 40Х ГОСТ 4543-84. ①

а 6. Маркировать на бурке.

а 7.5* Шестигранник 24-5 ГОСТ 8560-87. 78 38ХС ГОСТ 4543-71 ⑥

④ 6. *2 Размер для справок.

I вариант
M 2:1

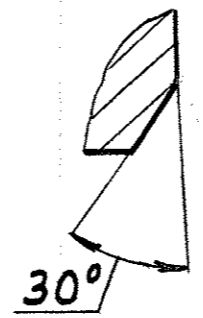

7	907/73-87	Проф.	21.2.87
6	1008/17-80	Инж.	10.09.80
5	1240-78	Инж.	06.11.78
4	736-77	Инж.	31.05.77
б	166-7500	Инж.	27.3.75
б	204-79-С	Инж.	23.4.79
а	УС-101-73-00	Инж.	3.10.73
	017-38-69-0	Инж.	23.05.69

Штуцер

2С4 ⑥

305.72.006-1

Литера	Вес	Масштаб
24	0,087	2:1

Лист ⑥ Листов 1

АГФ

Внесена
инв. № подл.

инв. № подл.

115678

дата подл.

3/27/89

подл.