

100'00'50'H30

√ Ra 3,2 (✓)

Перв. примен.

Справ. №

Подп. и дата

Инд. № дцкл.

Взам. инв. №

Подп. и дата

Инд. № подл.

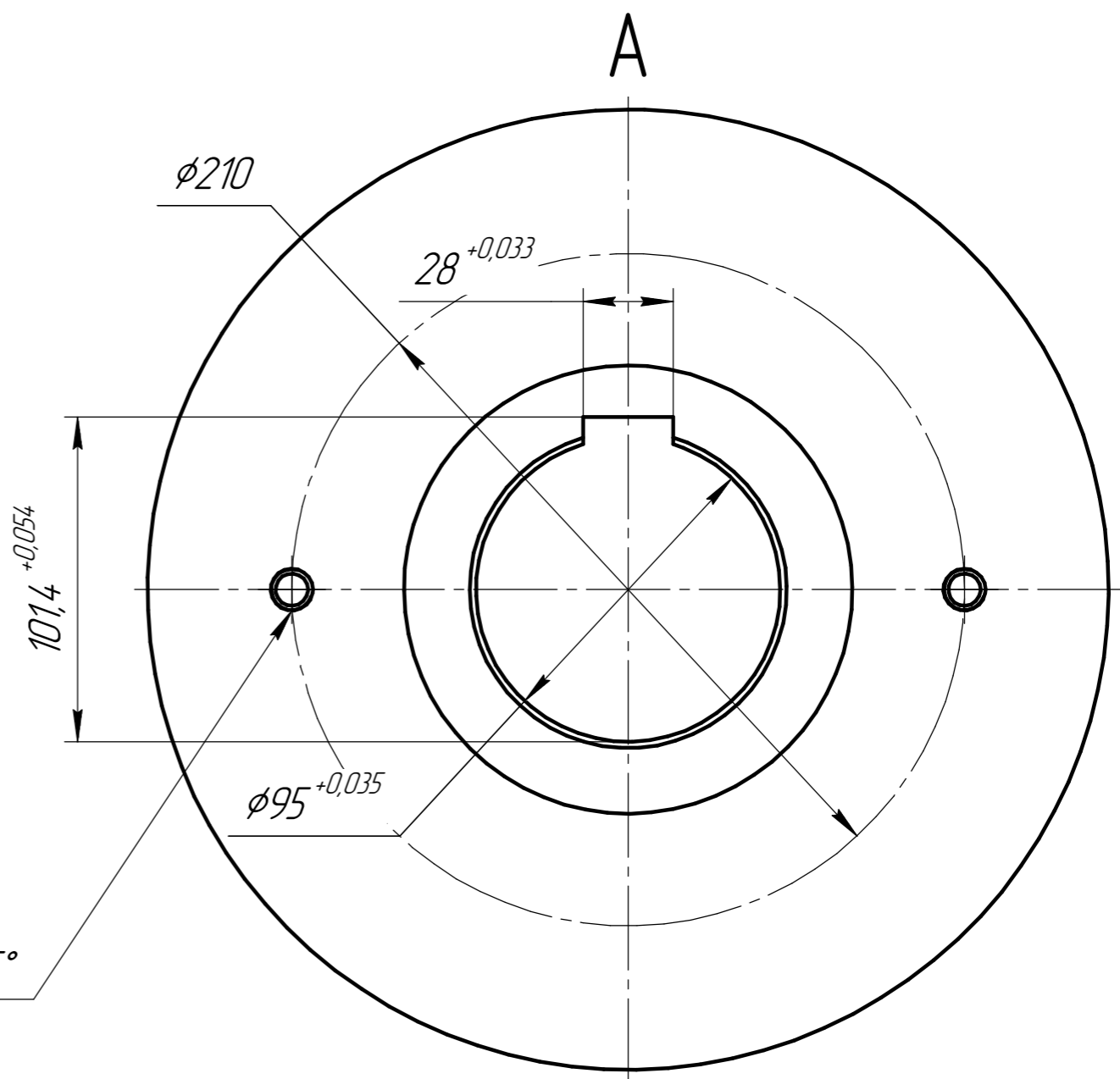
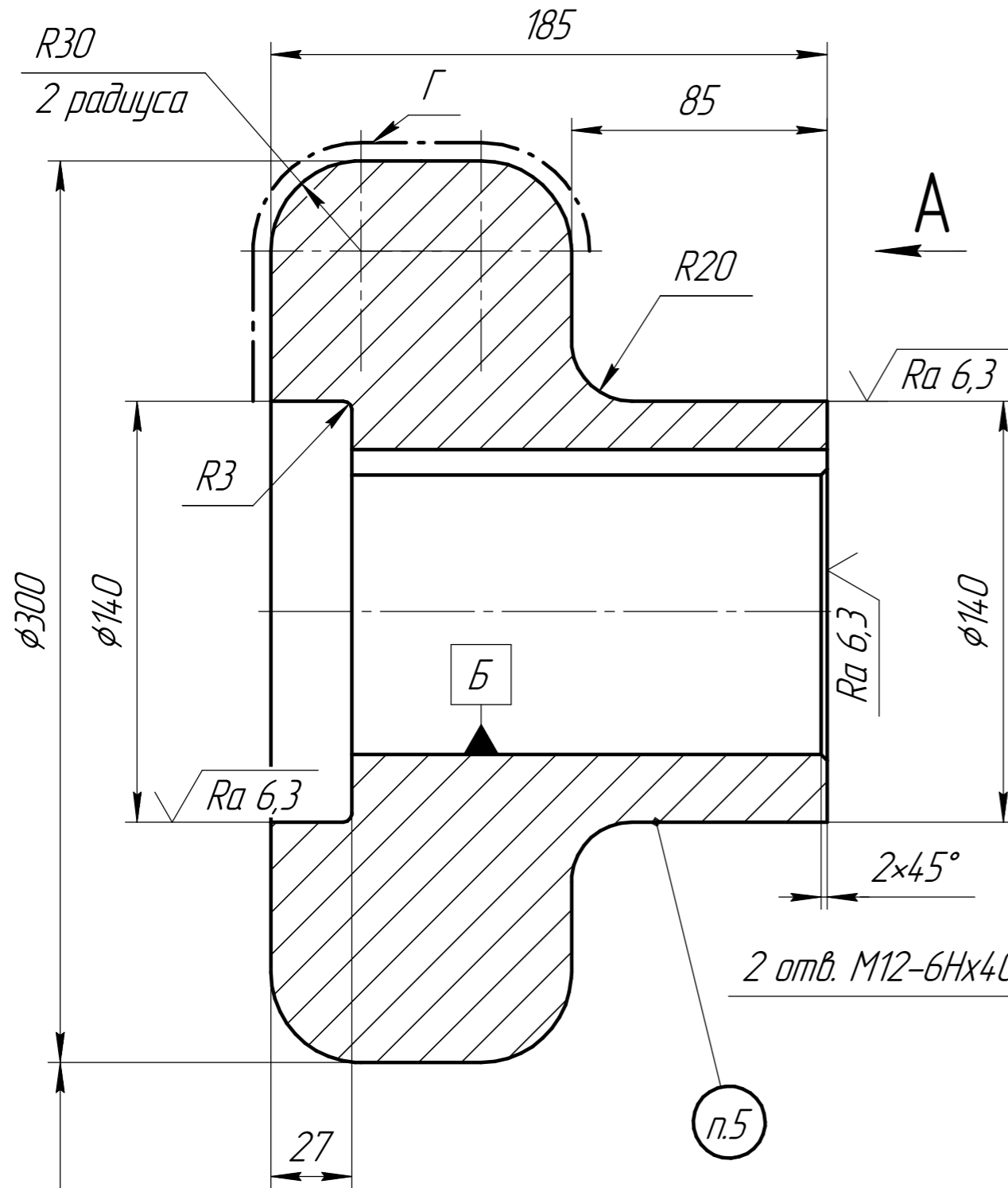

0,1 Б

- \* Размеры для справок.
- Поверхность Г цементировать 61..56 HRC 2..2,5 мм.
- Острые кромки притупить R0,2.
- Неуказанные предельные отклонения H12, h12, ± IT 12/2.
- Нанести марку применяемой стали.

п.5

2 отв. M12-6Hx40-45/1x45°

Изм.	Лист	№ докум.	Подп.	Дата
Разраб.				
Проб.				
Т.контр.				
Н.контр.				
Утв.				

ОСН.05.00.001			
Ролик	Лит.	Масса	Масштаб
		51,03	1:2
Лист		Листов 1	
Круг В1-И-НД-310			
ШХ-15 ГОСТ 801-2022			
Копировал			
Формат А3			