

100'00'40'Н30

√ Ra 6,3 (√)

Перв. примен.
Справ. №
Подп. и дата
Инд. № д.ц.д.
Инд. № д.ц.д.
Взам. инв. №
Подп. и дата
Инд. № подл.

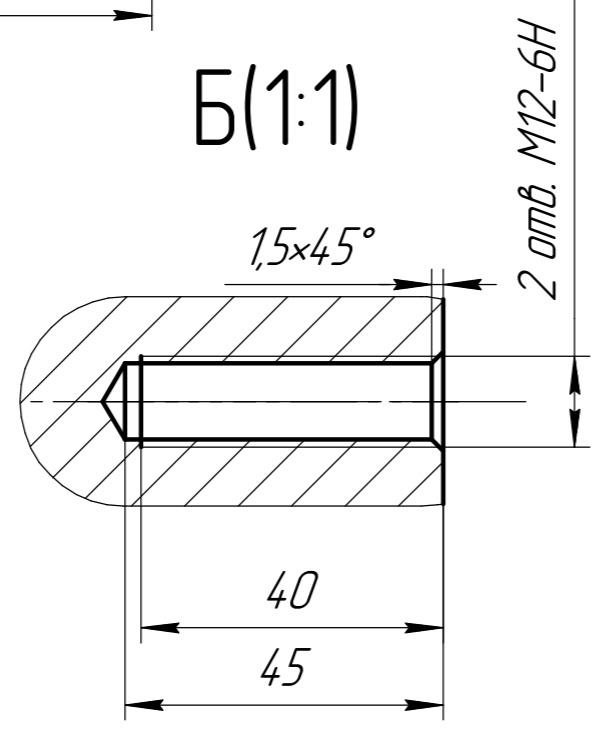
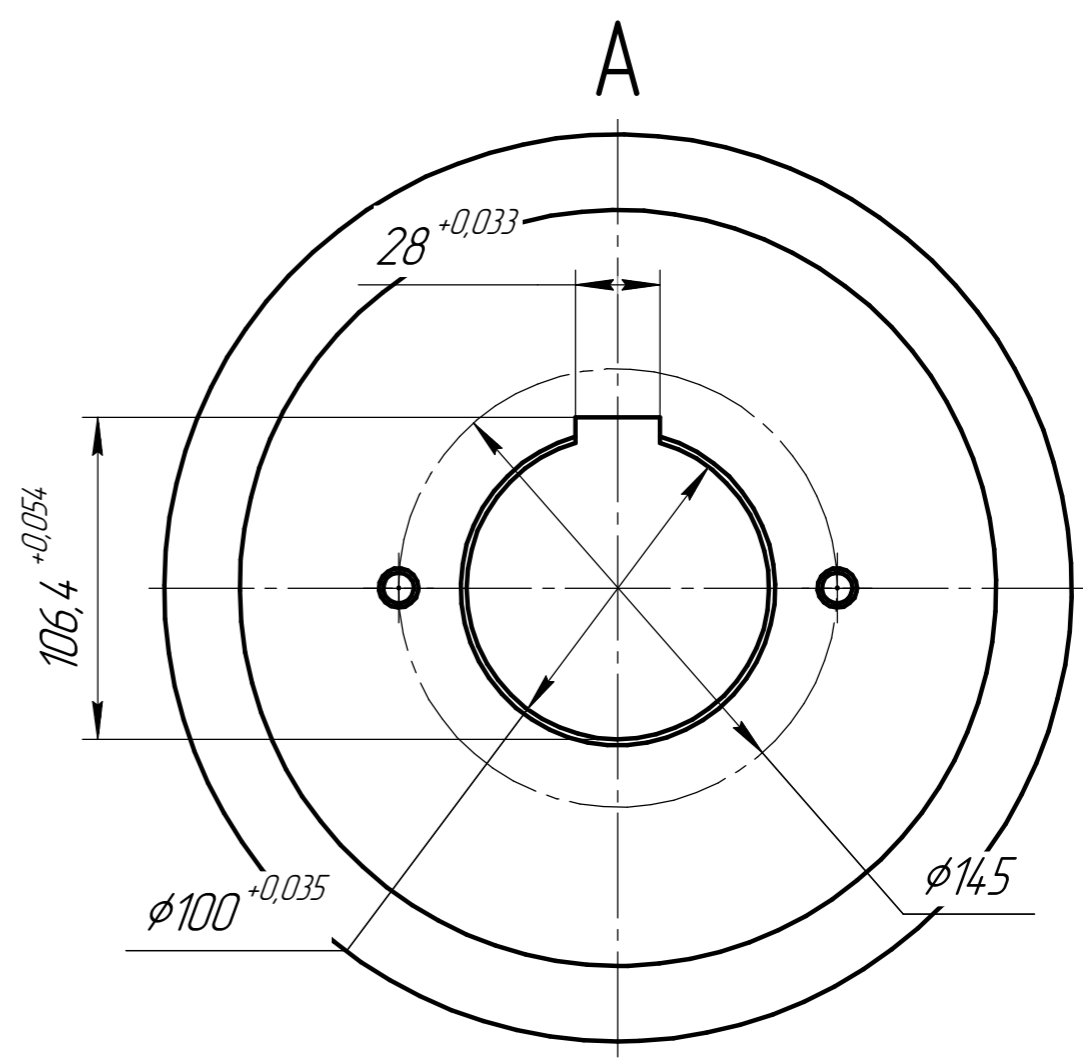
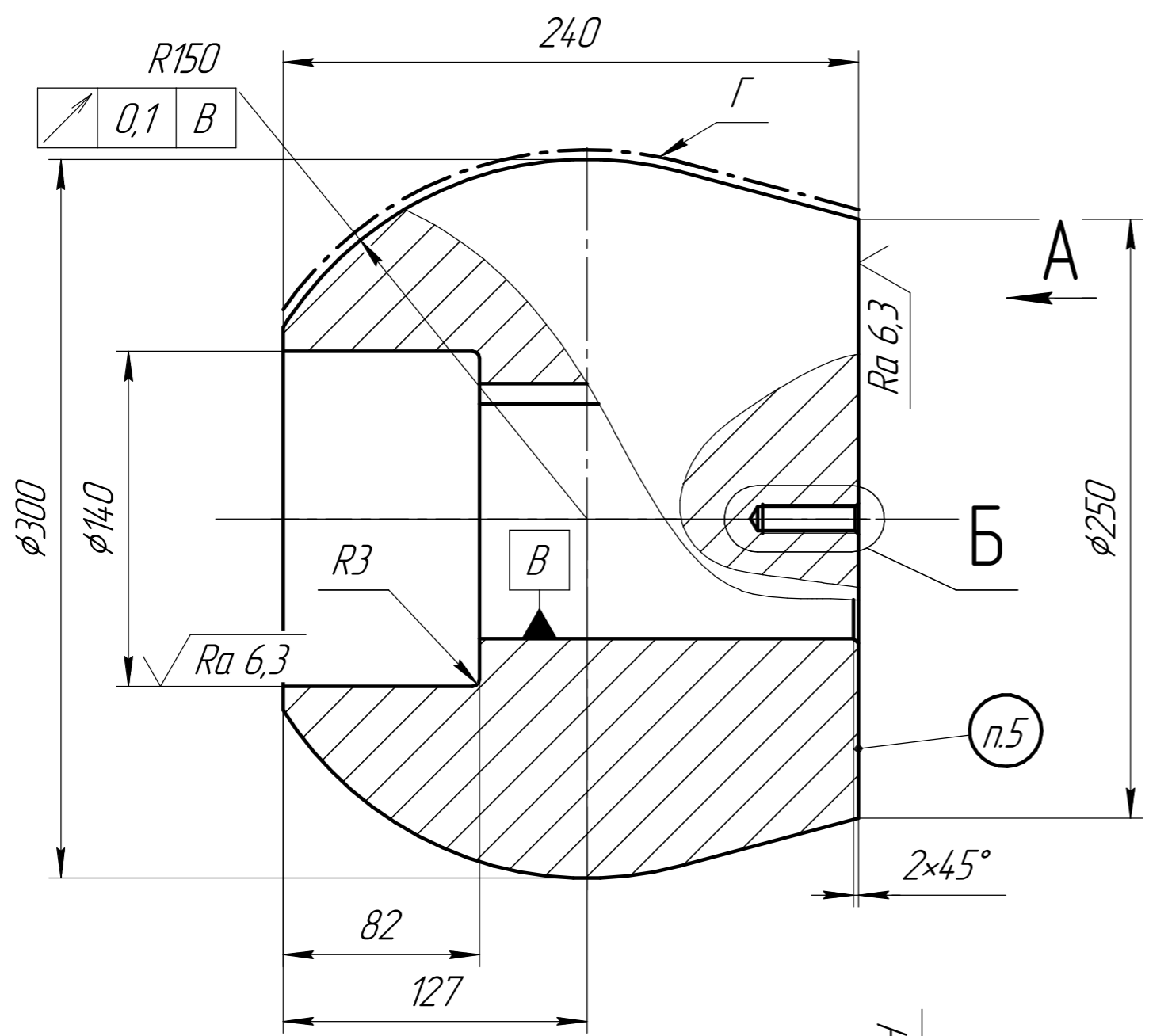

- * Размеры для справок.
- Поверхность Г цементировать 61..56 НРС 2..2,5 мм.
- Острые кромки притупить R0,2.
- Неуказанные предельные отклонения H12, h12, ± IT 12/2.
- Нанести марку применяемой стали.

				ОСН.04.00.001				
Изм.	Лист	№ докум.	Подп.	Дата	Ролик Р150	Лит.	Масса	Масштаб
Разраб.							88,21	1:2,5
Проб.						Лист	Листов 1	
Т.контр.								
Н.контр.					В1-И-НД-310			
Утв.					Круг ШХ-15 ГОСТ 801-2022			
					Копировал		Формат А3	