

ОСН.02.00.001

√ Ra 3,2 (✓)

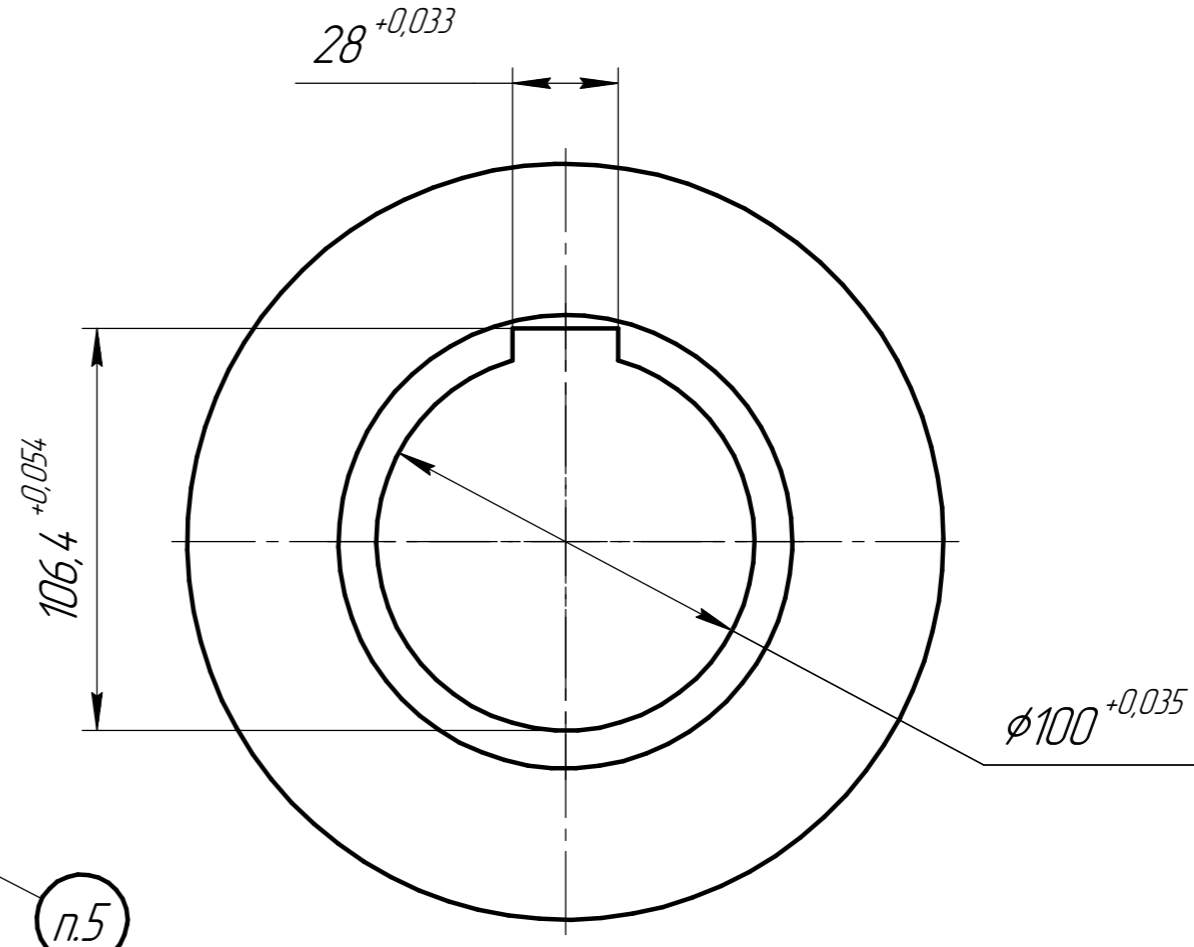
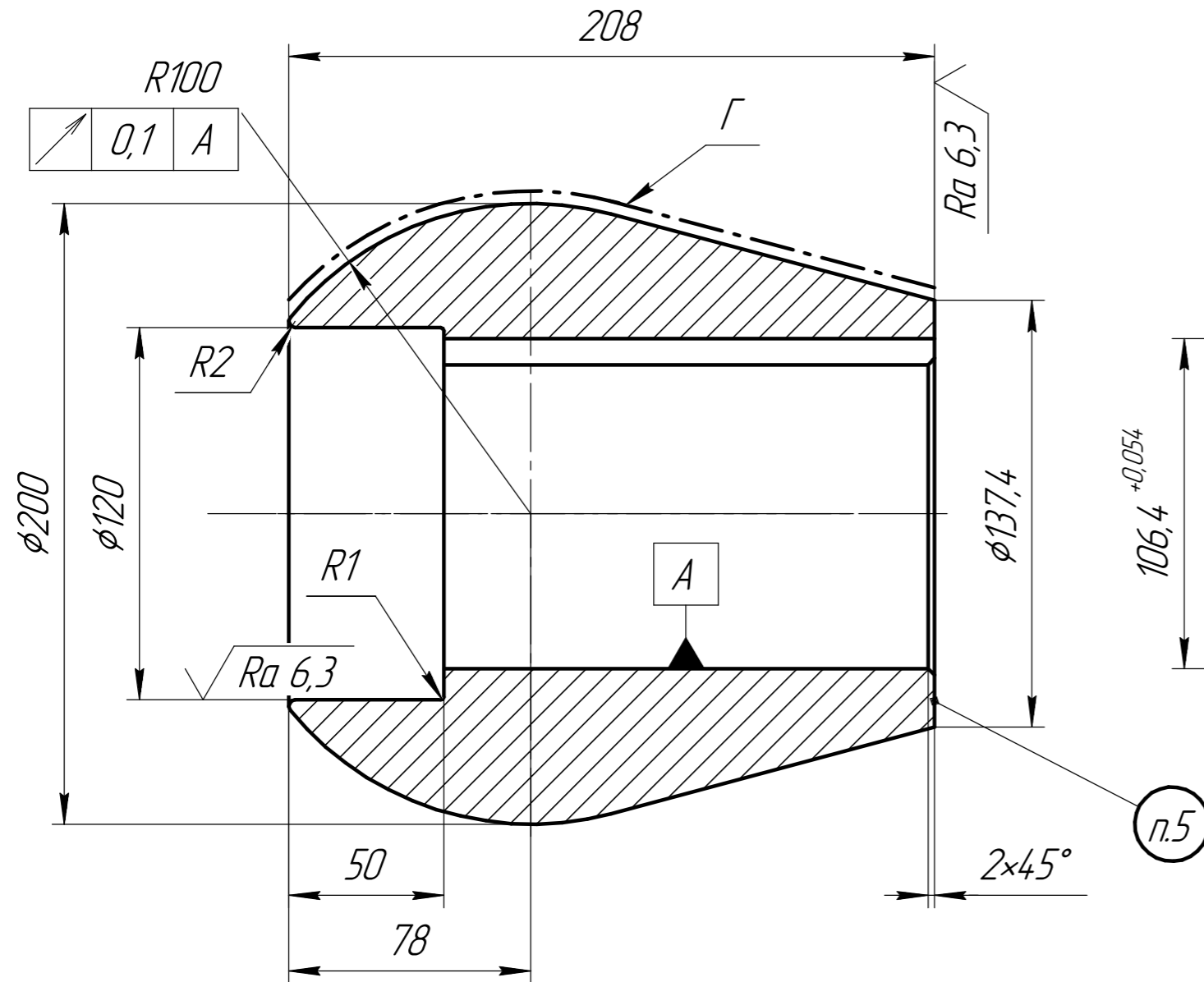

- * Размеры для справок.
- Поверхность Г цементировать 61...56 НРС 2...2,5 мм.
- Острые кромки притупить R0,2.
- Неуказанные предельные отклонения H12, h12, ± IT 12/2.
- Нанести марку применяемой стали.

Перв. примен.
Справ. №
Подп. и дата
Инв. № дцкл.
Взам. инв. №
Подп. и дата
Инв. № подл.

Изм.	Лист	№ докум.	Подп.	Дата
Разраб.				
Проб.				
Т.контр.				
Н.контр.				
Утв.				

ОСН.02.00.001

Ролик Р100

Лит.	Масса	Масштаб
	24,86	1:2
Лист	Листов 1	

Круг В1-И-НД-210 ГОСТ 2590-2006
ШХ-15 ГОСТ 801-2022

Копировал

Формат А3