

ГРЛП.МД.0056.01.22.02

8 отв. Ø4,8 с пуклей по ГОСТ 16561-76 черт.21, основной вариант

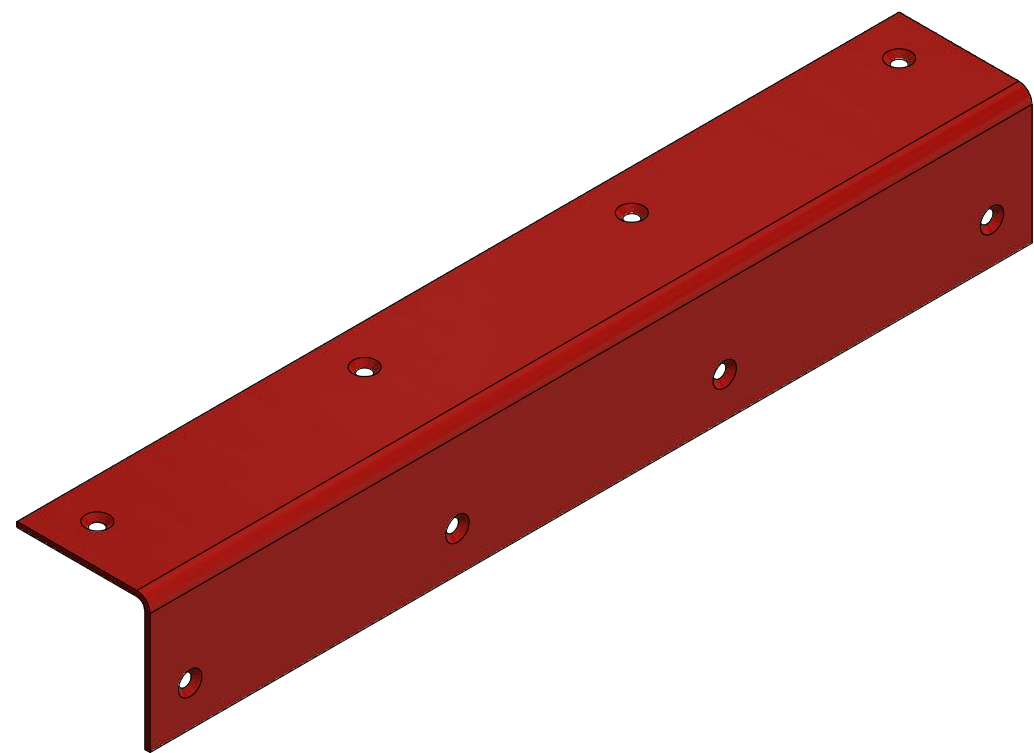
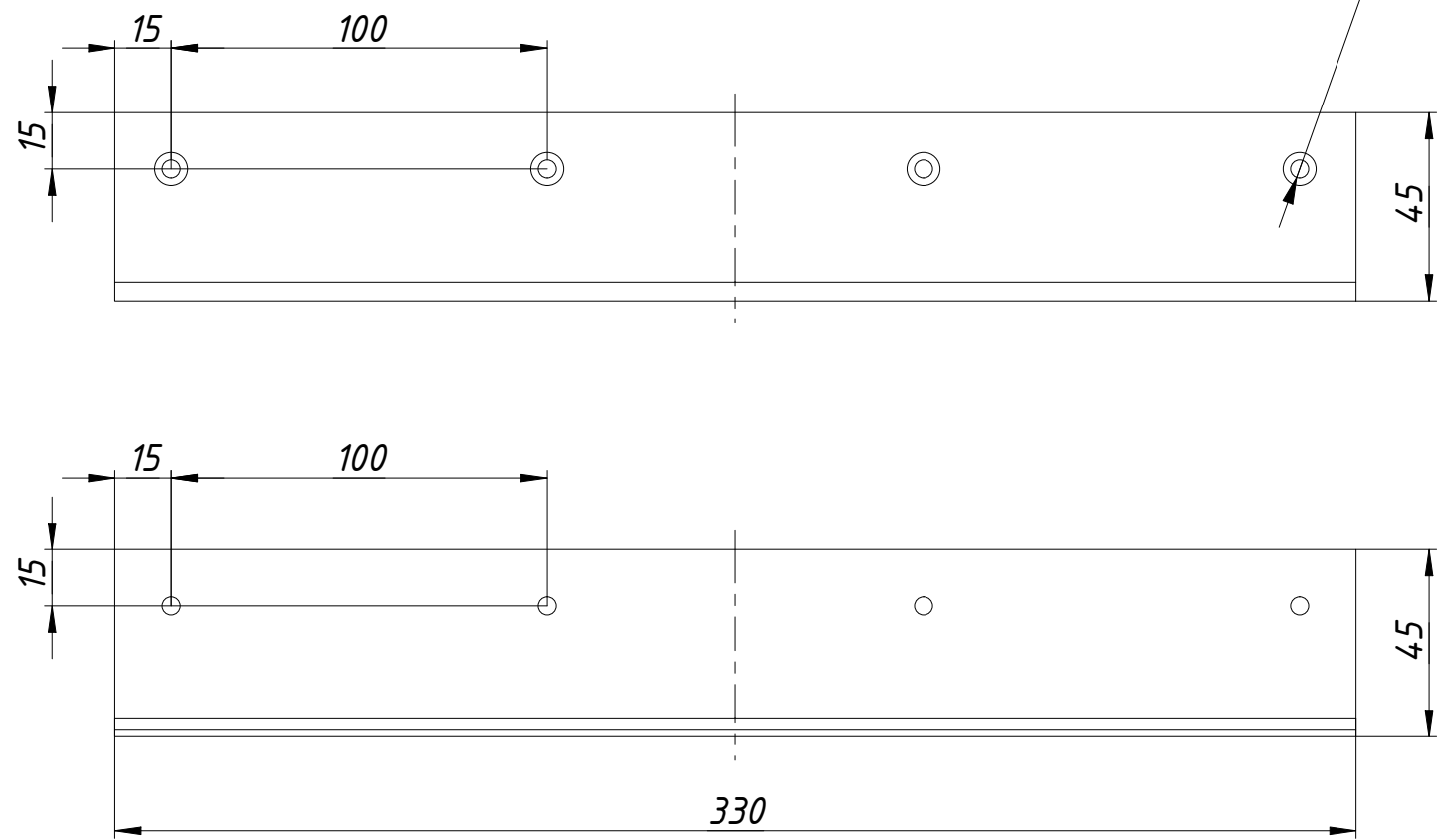

1. * - для справки.
2. Неуказанные предельные отклонения размеров выполнять: отверстий - по H17, валов - h17 и остальных - по ±IT17/2.
3. Материал изготовления см. таблица 12 ГОСТ 16561-76.
4. Покрытие грунт ГФ-021.
5. Остальные ТТ по ГОСТ 16561-76.

Перв. примен.
Справ. №
А
Подп. и дата
Инв. № дубл.
Взам. инв. №
Подп. и дата
Инв. № подл.

				ГРЛП.МД.0056.01.22.02				
Изм.	Лист	№ докум.	Подп.	Дата	Угольник 45*45*330	Лит.	Масса	Масштаб
Разраб.		Смирнов С.А.		31.05.2022			0,5	1:2
Пров.						Лист	Листов	1
Т. контр.						ООО "ХСК"		
Нач.отд.								
Н. контр.								
Утв.								