

КЖ-400.009-02

√ Ra6,3 (√)

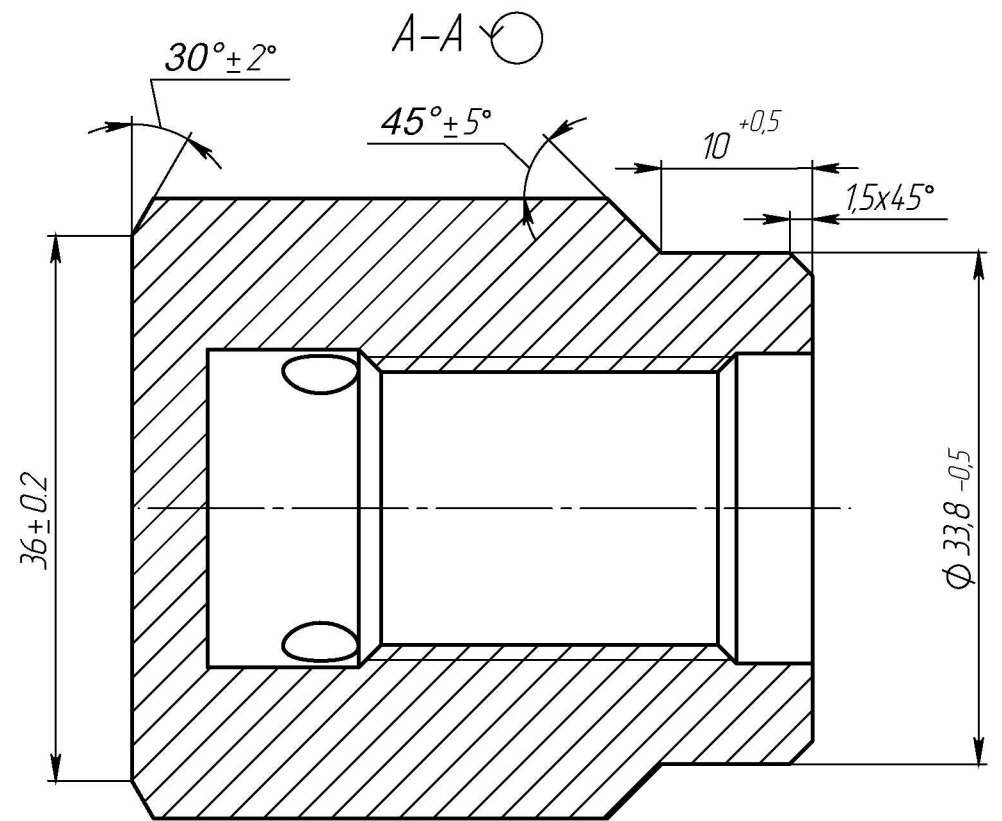
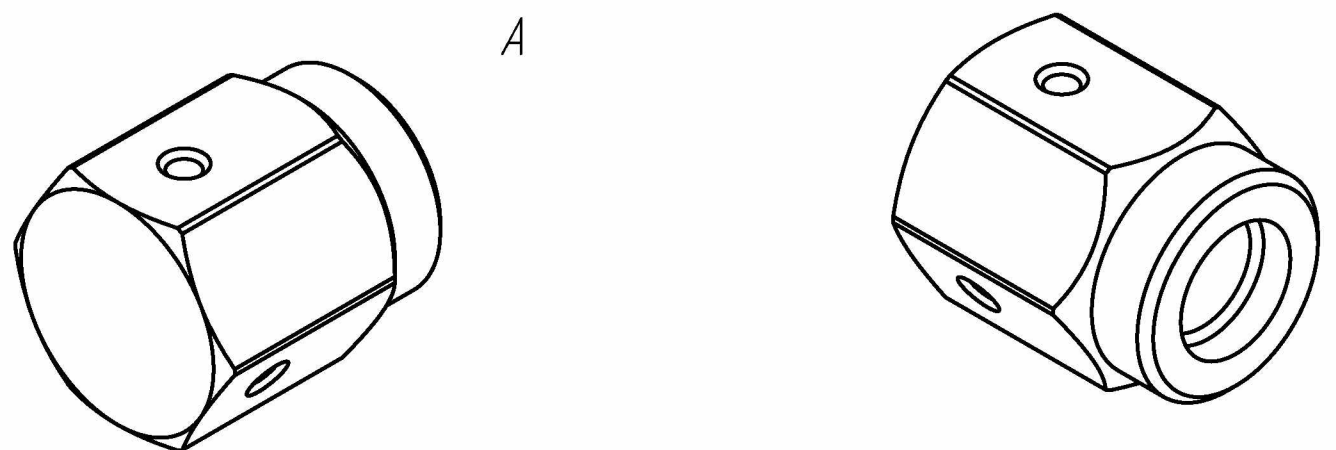
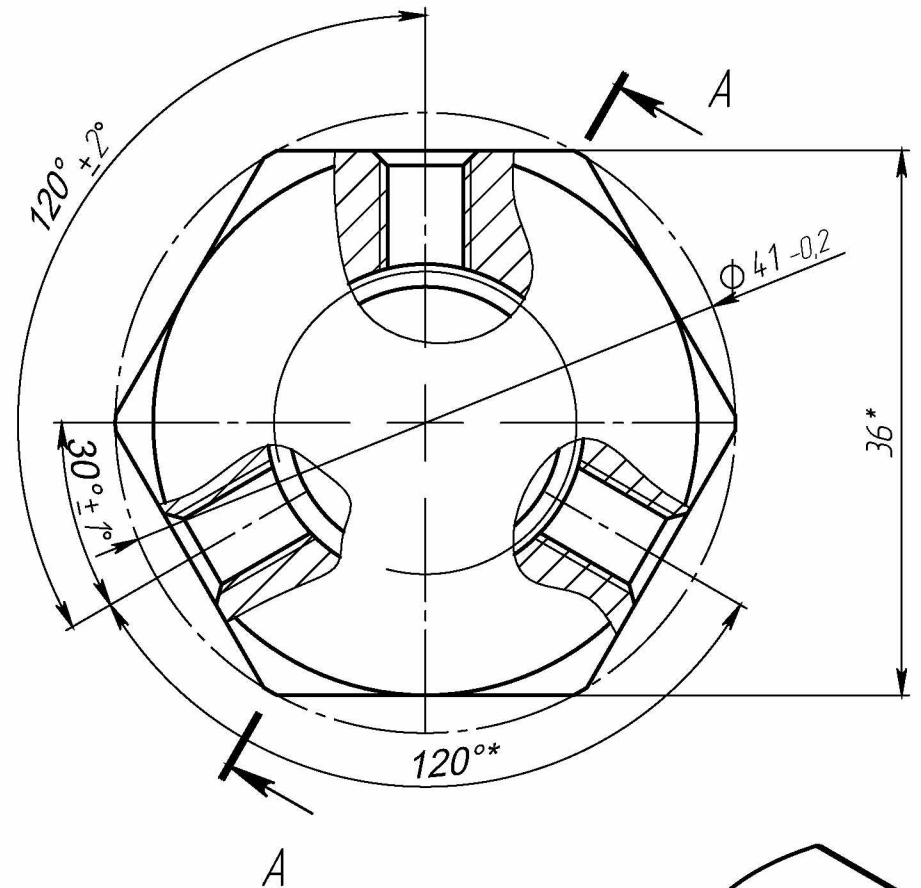
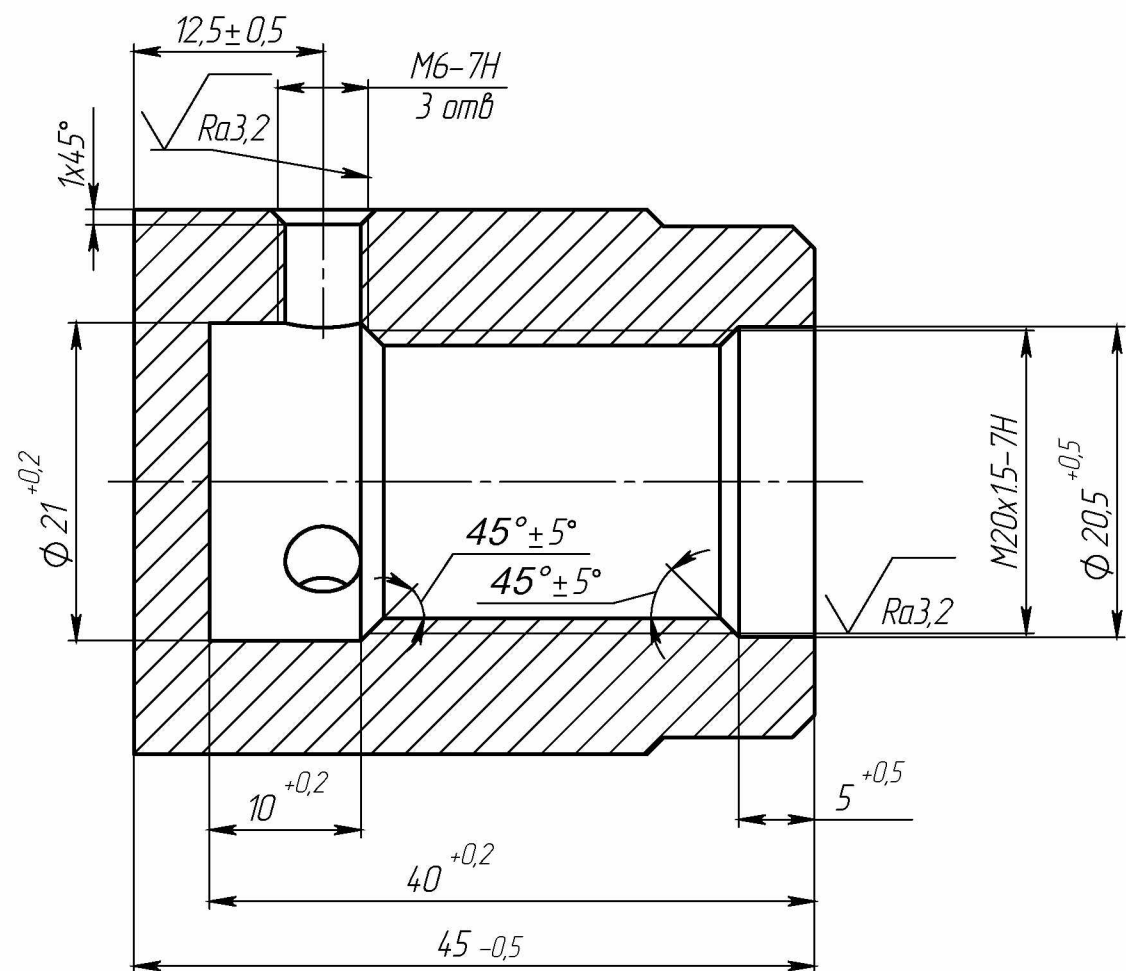

1. *Размеры для справок.
2. Покрытие: Ц6.
3. Острые края притупить фаской 0,3...0,5 x45°

Инв. № подл. Подпись и дата. Взам. инв. №. Инв. № дубл. Подпись и дата.

				КЖ-400.009-02			
Изм/Лист	№ док.м.	Подп.	Дата	Рукоятка	Лит.	Масса	Масштаб
Разраб.	Метляков		01.01.19			0,3	2:1
Пров.	Панфилова						
Т.контр.					Лист 1		Листов 1
Н.контр.							
Согл.	Николаев			Шестигранник h12-НД-36 ГОСТ 8560-78 45-В-М1-ТВ4-ТО ГОСТ 1050-2013			
Утв.	Кобелев			ООО "АНМИ"			
				Формат А3			