

711184.028

Rz 80 (✓)

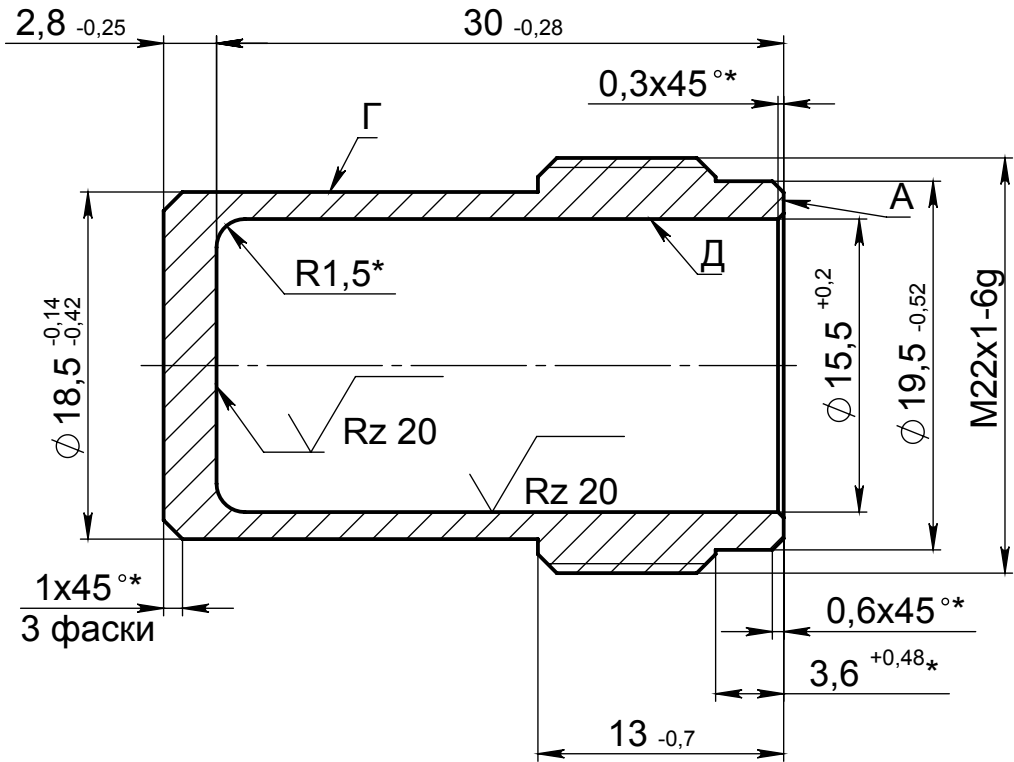

- *Размеры обеспечить инструментом.
- Несоосность пов. Г относительно среднего диаметра резьбы не более 0,08 мм (допуск зависимый).
- Несоосность пов. Г относительно отв. Д не более 0,05 мм (допуск зависимый).
- Неперпендикулярность резьбы относительно пов. А не более 0,1 мм (допуск зависимый).

Перв. примен.
Справ. №

Подп. и дата
Инва. № дубл.
Взам. инв. №

Подп. и дата
Инва. № подл.
Изм. Лист
Разраб.
Пров.
Т. контр.
Н. контр.
Утв.

711184.028

Крышка клапана

Пруток Д16.Т. КР25 ГОСТ 21488-97

Лит.	Масса	Масштаб
	10,04 г.	2.5:1
Лист		Листов 1