

Б

А

Д

90°

В

Б

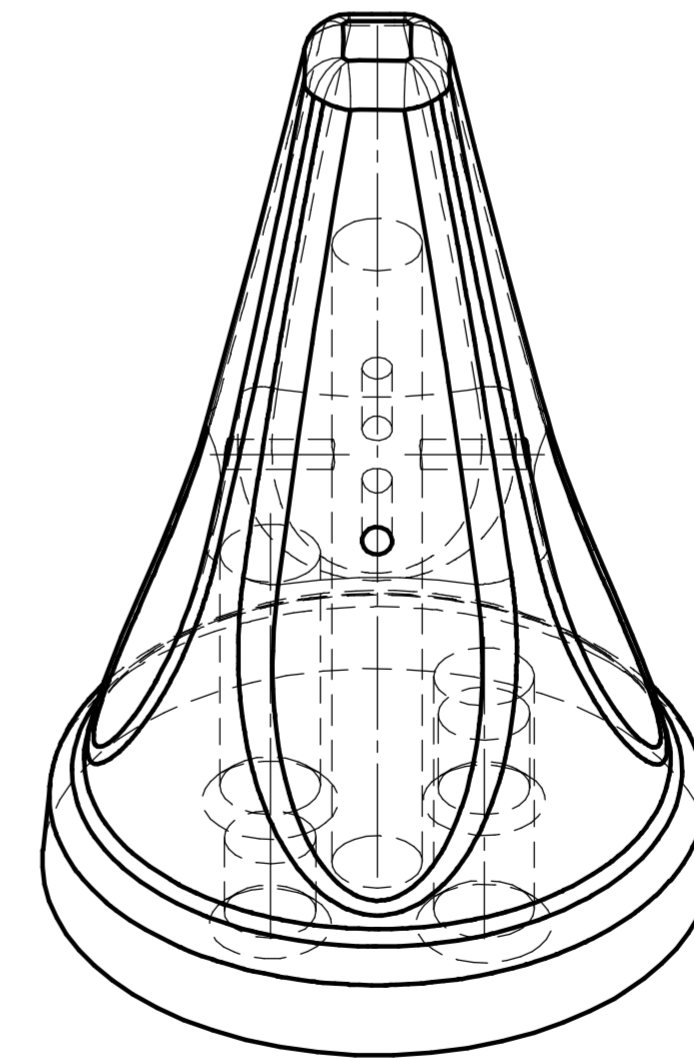
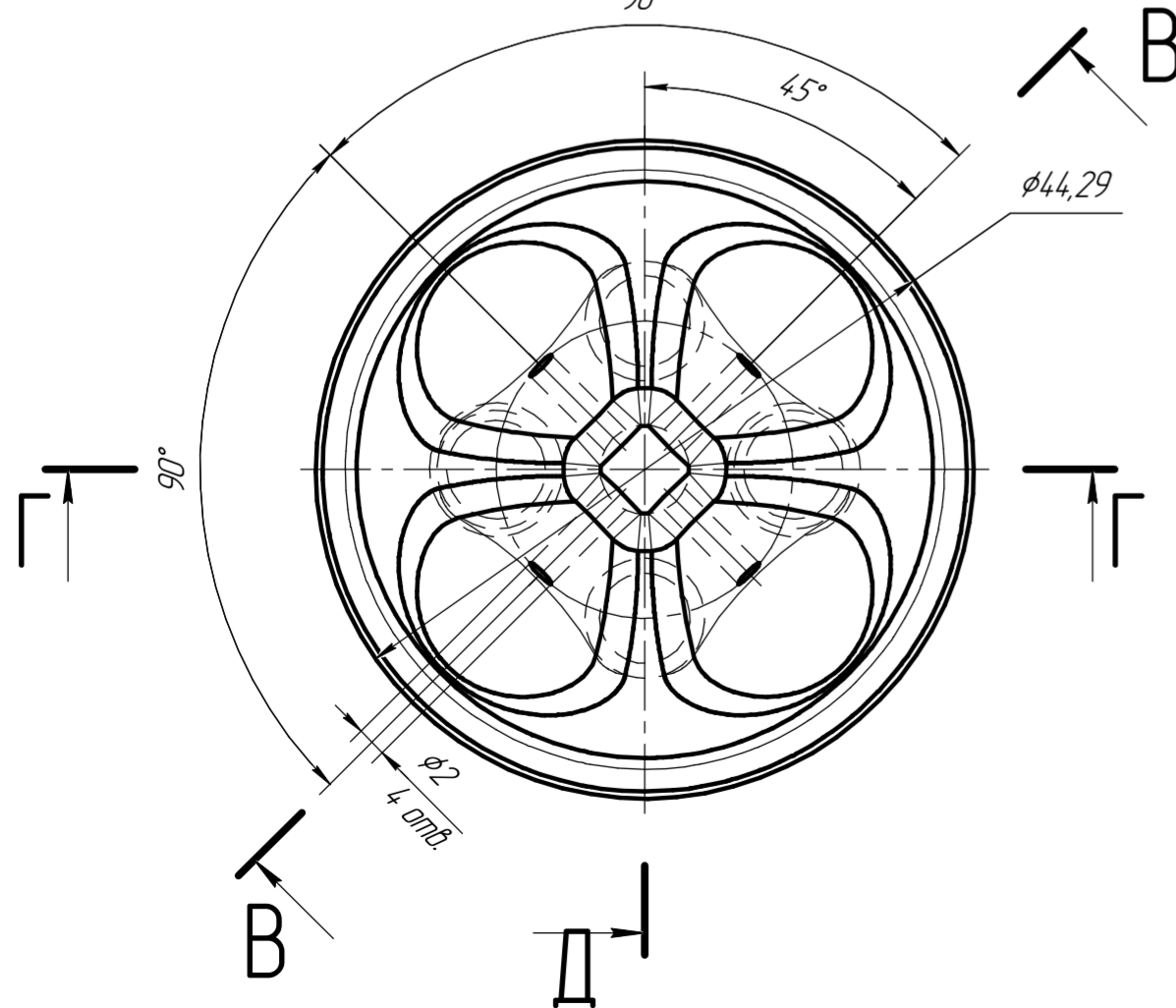
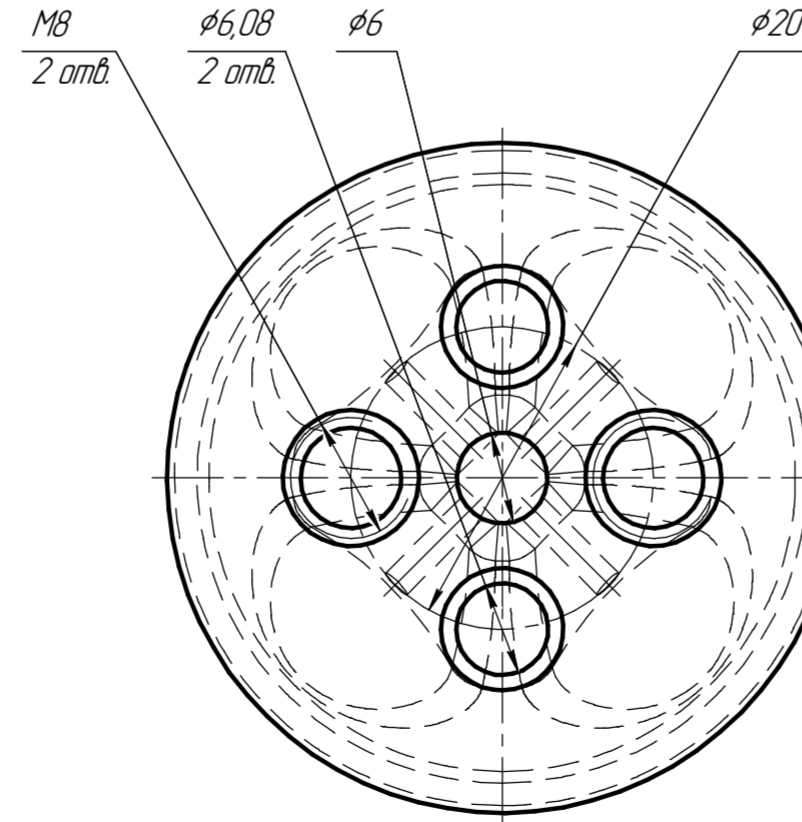

1 H14, h14, $\pm \frac{IT14}{2}$.
 2 Внутренние отверстия обрабатывать с шероховатостью Rz3,2. По всем наружным поверхностям - шлифование.

				2023.4.7.A100.P-0,2				
Изм.	Лист	№ докум.	Подп.	Дата	Пресс. Сменная пирамидка горячего штампа (+0,2мм)	Лит.	Масса	Масштаб
		Польинский					0,27	2:1
Проб.						Лист	Листов	1
Т.контр.					Сталь 45 ГОСТ 1050-2013	АгроПак		
Н.контр.								
Утв.		Гордиенко						

Перв. примен.

Спроб. №

Взам. инв. №

Инд. № дробл.

Подп. и дата

Инд. № подл.

Подп. и дата