

А-А
2 места

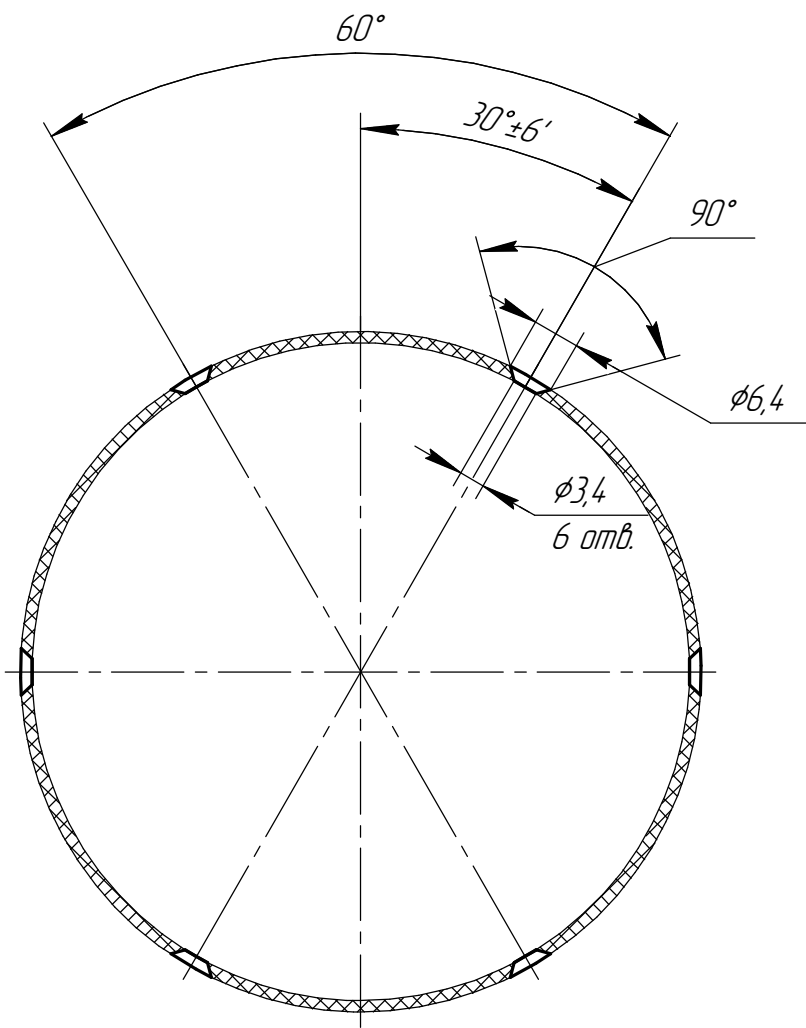

Б-Б
2 места

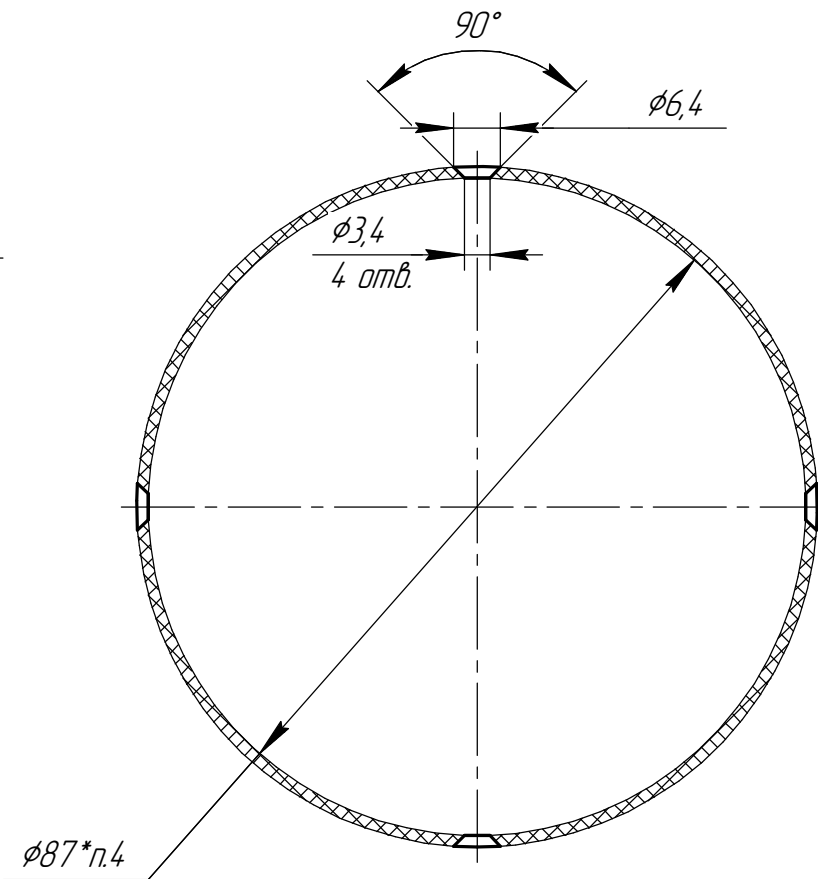

В-В
90°

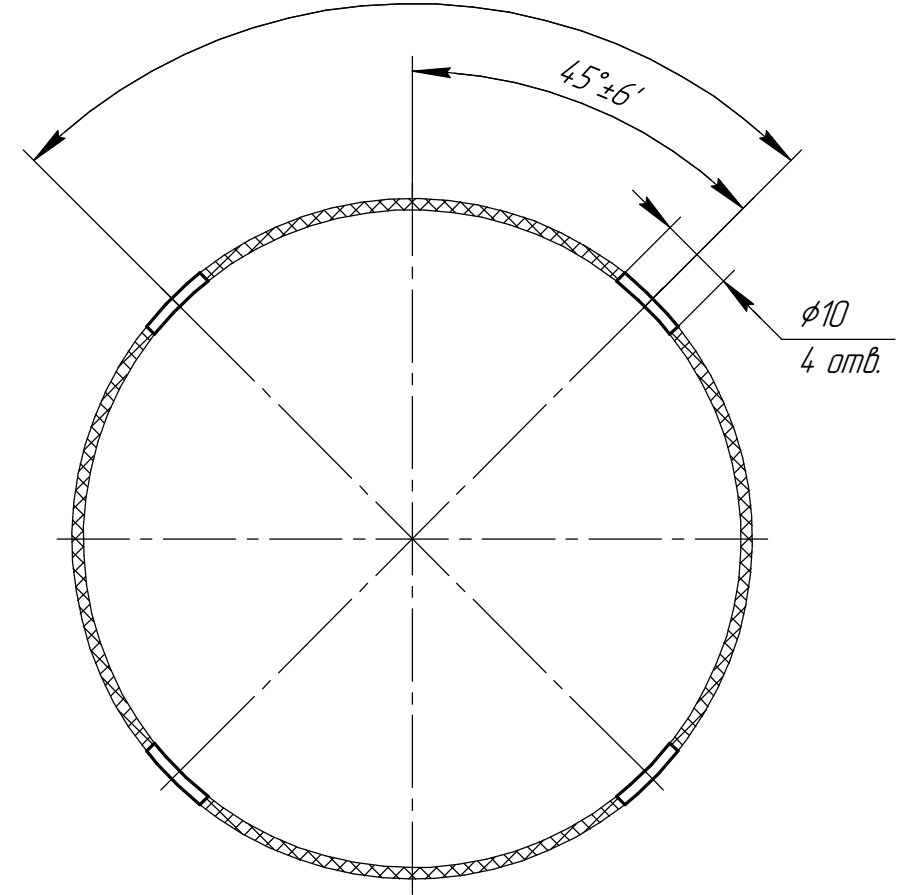

Инд. № подл.	Подп. и дата
Взам. инв. №	Инд. № дудл.
Подп. и дата	Подп. и дата

Изм.	Лист	№ докум.	Подп.	Дата
------	------	----------	-------	------

Эскиз 886-3 ЛАСП

Лист
2

Копировал

Формат А3