

Перв. примен.

Справ. №

Подп. и дата

Инв. № дробл.

Взам. инв. №

Подп. и дата

Инв. № подл.

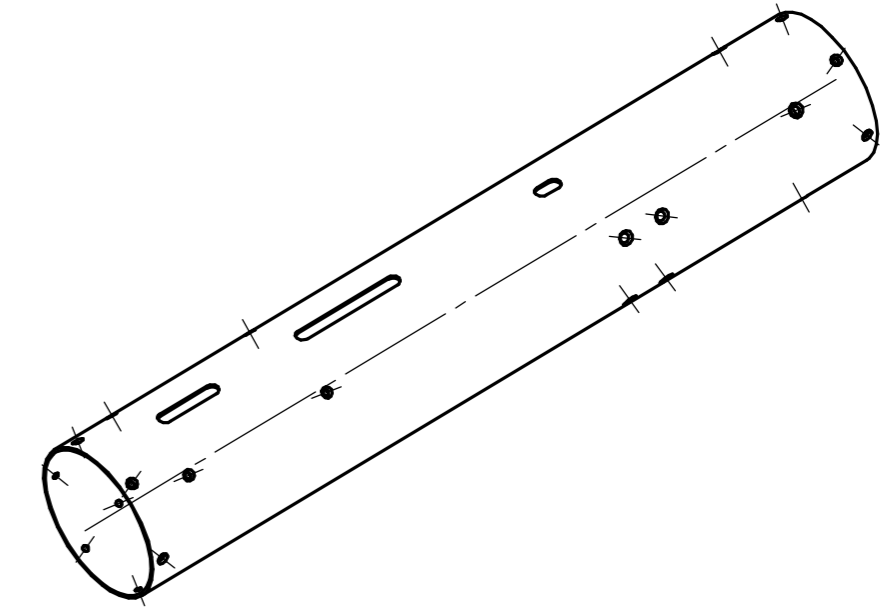
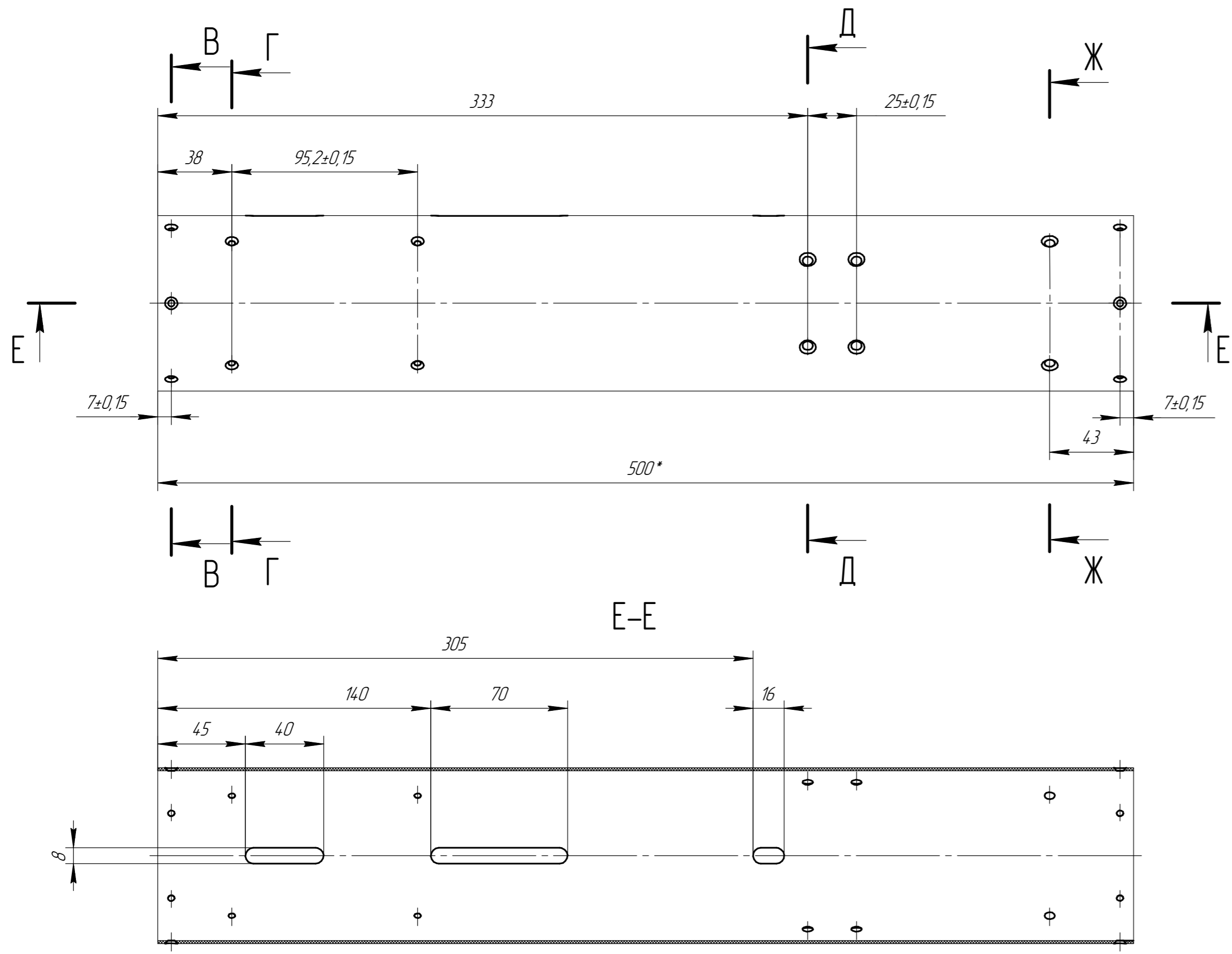

- 1 Предельное отклонение центрального угла между осями двух любых отверстий - $\pm 12'$.
- 2 Неуказанные предельные отклонения размеров, допуски формы и расположения поверхностей - по ОСТ 1 00022-80.
- 3 *Размер для справок.
- 4 Не допускаются:
 - выступание волокон материала за внутренний диаметр;
 - изменение шероховатости внутренней поверхности, следы от оснастки.

Эскиз 886-2 ЛАСП				Лит.	Масса	Масштаб
Изм.	Лист	№ докум.	Подп.	Дата	0,37	1:2
Разраб.	Чудиновских					
Пров.					Лист 1	Листов 2
Т.контр.					Издавание-заготовка	
Н.контр.					Корпус 2 секции	
Утв.					ВедПроект	
					Копировал	
					Формат А4×3	

В-В(1:1)
2 места

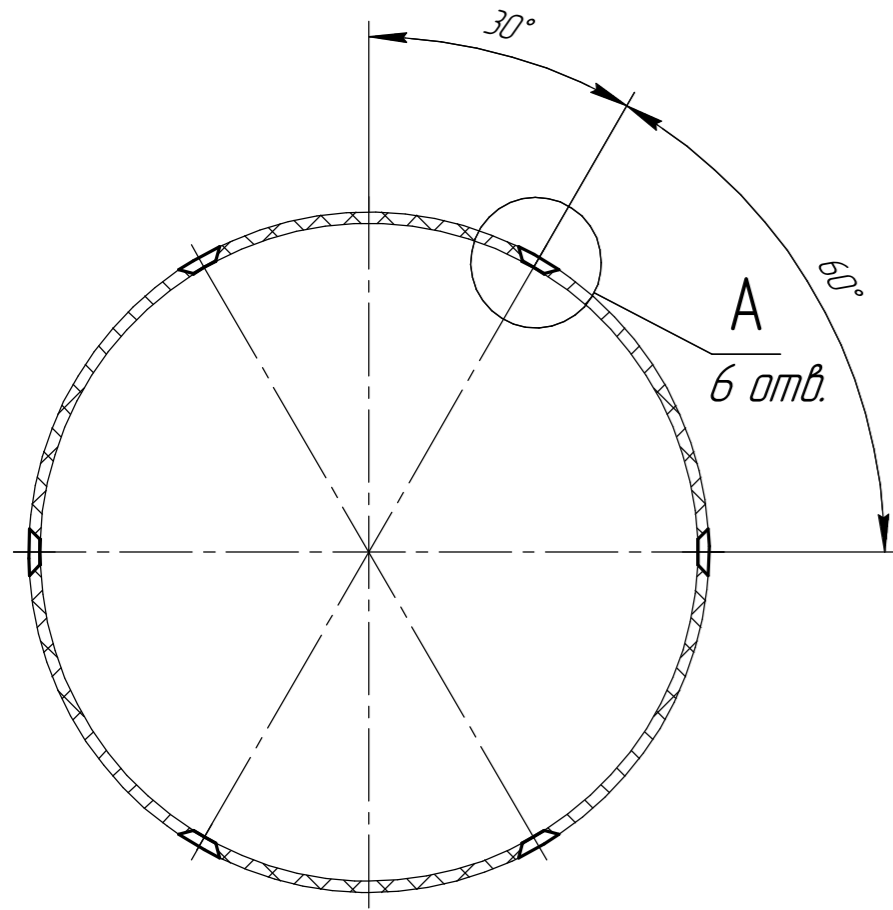

Г-Г(1:1)
2 места

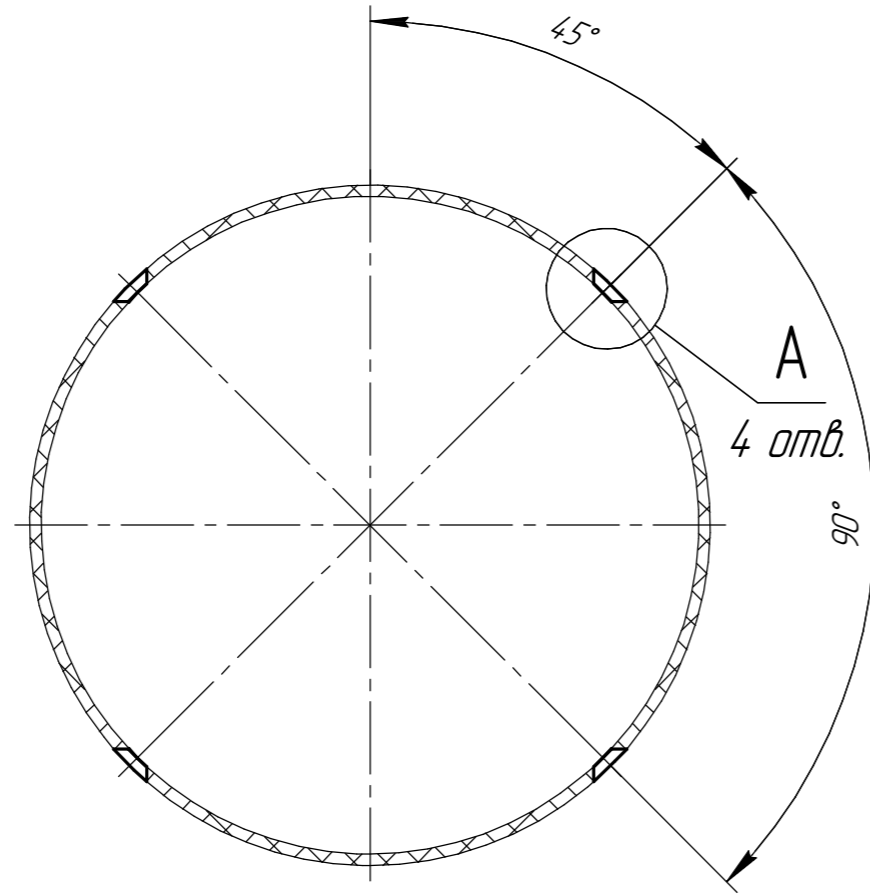

Д-Д(1:1)
2 места

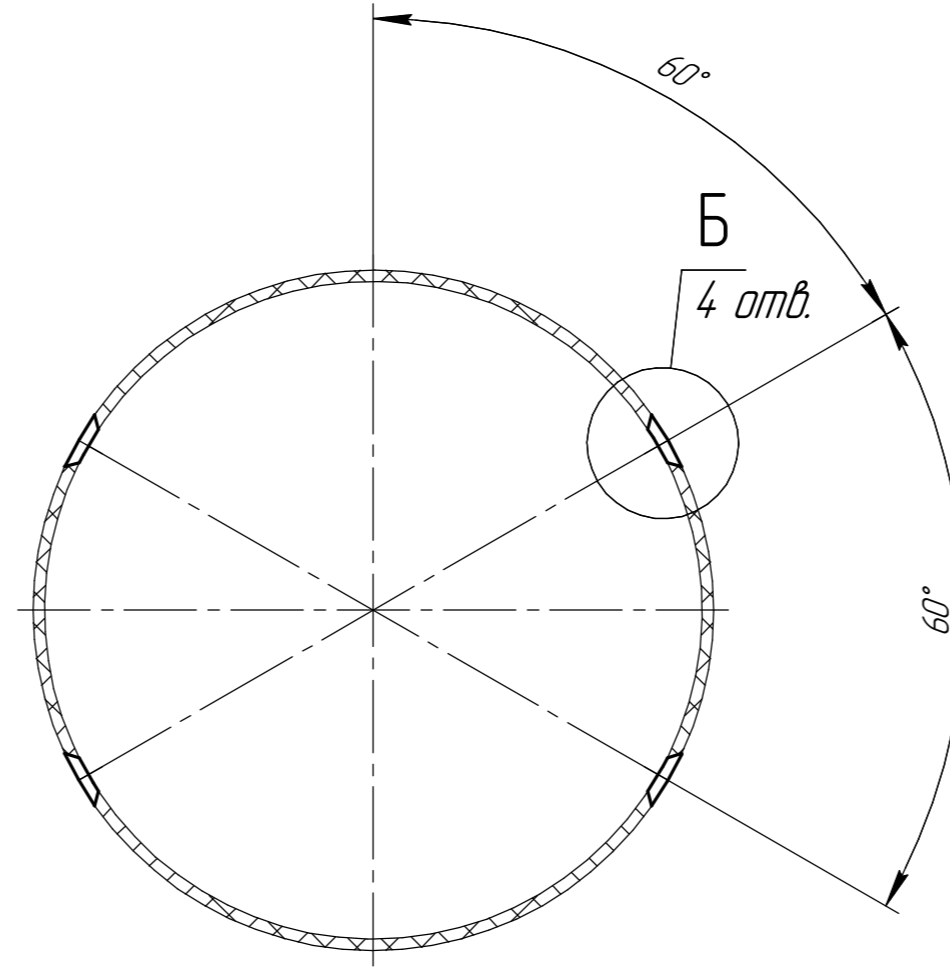

Ж-Ж(1:1)

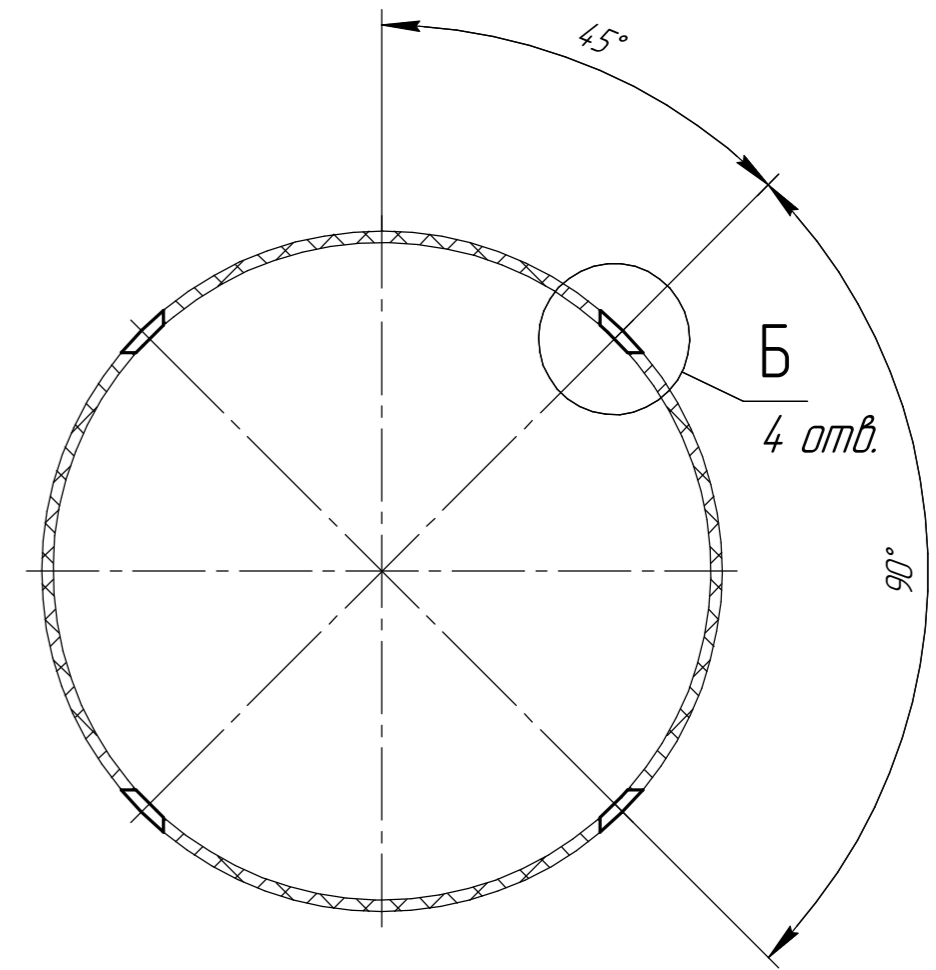

А(2:1)⊙

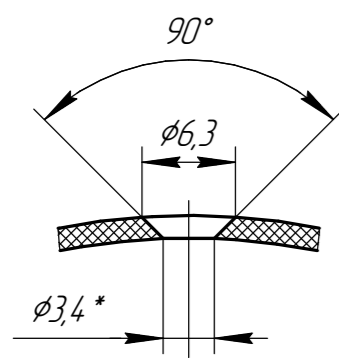

Б(2:1)⊙

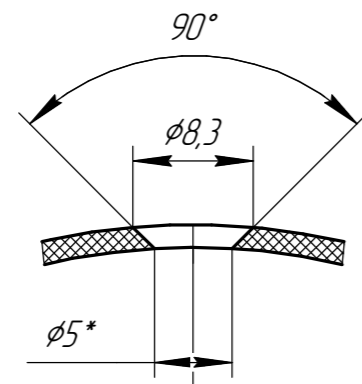

Инд. № подл. Подп. и дата. Взам. инв. № Инв. № подл. Подп. и дата.