

XM5-02.08.02.001

✓ Ra 6,3 (✓)

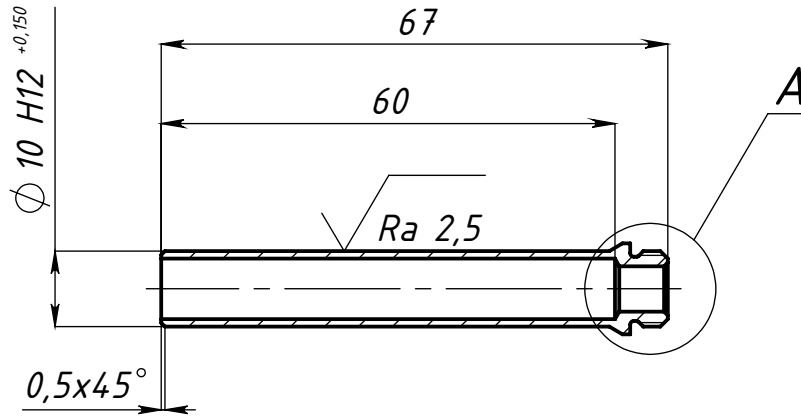

A (4:1)

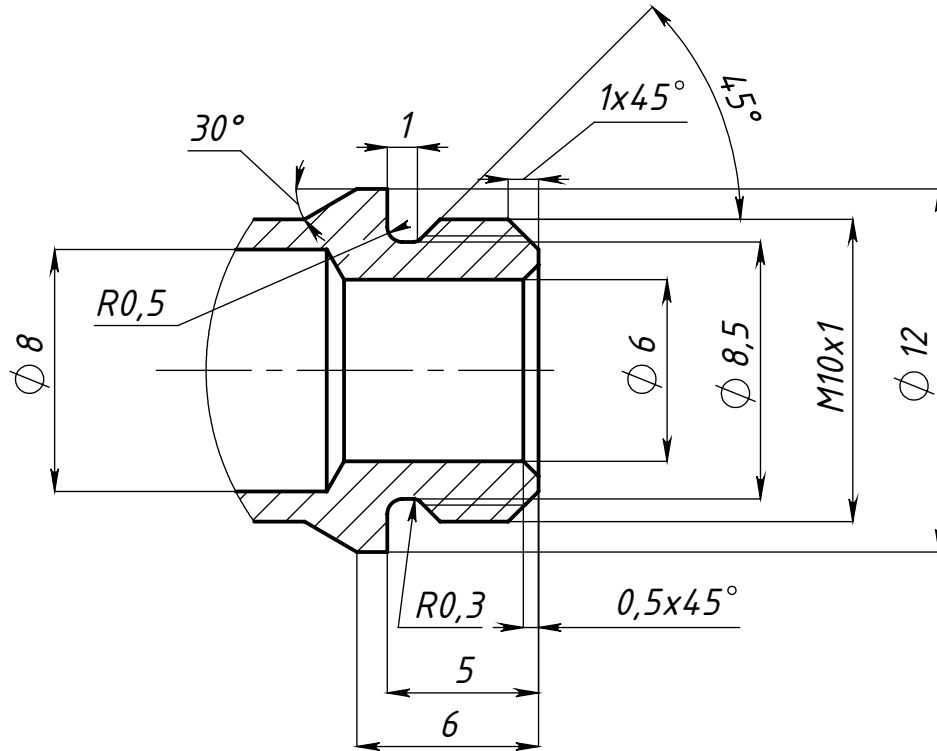

1. Общие допуски линейных размеров по ГОСТ 30893.1: H14, h14, $\pm IT14/2$; угловых размеров - по ГОСТ 30893.1 - т.
2. Общие допуски формы и расположения поверхностей - по ГОСТ 30893.2 - К.
3. Заусенцы снять, острые кромки притупить R0,3.

XM5-02.08.02.001

Изм.	Лист	№ докум.	Подпись	Дата
Разраб.		Румянцев		
Провер.		Кушнир		
Утв.		Матюшевский		

Корпус датчика

AM26 ГОСТ 4784-74

Лит.	Масса	Масштаб
	5 г	1:1
Лист	Листов	1

Гидродот